

CAMÍ RAL, 218-220
08301 MATARÓ
TEL. 93 796 22 49
FAX 93 796 22 50
correu@actiumweb.com

ACTIUM
patrimoni cultural, s.l.

INTERVENCIÓ ARQUEOLÒGICA MEMÒRIA CIENTÍFICA

INTERVENCIÓ ARQUEOLÒGICA
AL CARRER VALLDONZELLA, 21 – PLAÇA DE JOAN COROMINES
ANTIC TEATRE – CENTRE DE CULTURA CONTEMPORÀNIA DE BARCELONA (CCCB)

BARCELONA
EL BARCELONÈS

2 – 17 D'AGOST DE 2004

CODI M.H.C.B.: 124/04



AUTOR
JORDI HERNÁNDEZ-GASCH

DATA
21 DE SETEMBRE DE 2004

**INTERVENCIÓ ARQUEOLÒGICA AL CARRER VALLDONZELLA, 21 –
PLAÇA DE JOAN COROMINES. BARCELONA. EL BARCELONÈS.
2 – 17 D'AGOST DE 2004.**

EXECUCIÓ: ACTIUM PATRIMONI CULTURAL, S.L.

DIRECCIÓ TÈCNICA: JORDI HERNÁNDEZ-GASCH

ARQUEÒLEG TÈCNIC: JOSEP CRUELLES CASTELLET

AUXILIARS D'ARQUEÒLEG: DÍDAC PAMIAS GUAL
FRANCESC PUJOL IBARZ

TOPOGRAFIA: MARC BOSCH DE DORIA
JOSEP CRUELLES CASTELLET

PROMOCIÓ I FINANÇAMENT: DIPUTACIÓ DE BARCELONA
ÀREA D'INFRASTRUCTURES, URBANISME I HABITATGE
OFICINA TÈCNICA DE COOPERACIÓ

DATES D'EXECUCIÓ: 02/08/2004 – 17/08/2004



**INTERVENCIÓ ARQUEOLÒGICA AL CARRER VALLDONZELLA, 21 –
PLAÇA DE JOAN COROMINES. BARCELONA. EL BARCELONÈS.
2 – 17 D'AGOST DE 2004.**

SUMARI

1. INTRODUCCIÓ:	4
2. SITUACIÓ.....	4
3. MARC GEOGRÀFIC I GEOLÒGIC	5
4. ANTECEDENTS	5
4.1. ANTECEDENTS HISTÒRICS.....	5
4.2. ANTECEDENTS ARQUEOLÒGICS.....	6
5. MOTIVACIÓ.....	6
6. TREBALLS REALITZATS	7
6.1. EXCAVACIÓ	7
6.1. DOCUMENTACIÓ.....	7
7. RESULTATS DE LA INTERVENCIÓ	8
7.1. CALA 1.....	8
7.2. CALA 2.....	8
7.3. CALA 3.....	9
7.4. CALA 4.....	10
7.5. CALA 5.....	10
7.6. CALA 6.....	11
7.7. CALA 7.....	12
7.8. CALA 8.....	12
7.9. CALA 9.....	13
7.10. CALA 10.....	13
7.11. RASA 1	14
7.12. RASA 2	15
8. CONCLUSIONS.....	19
9. BIBLIOGRAFIA.....	21

ANNEX 1: DOCUMENTACIÓ FOTOGRÀFICA	
ANNEX 2: DOCUMENTACIÓ PLANIMÈTRICA	
ANNEX 3: INVENTARI DE MATERIALS	
ANNEX 4: LÀMINES DE MATERIALS	
ANNEX 5: FITXES D'UNITATS ESTRATIGRÀFIQUES	



INTERVENCIÓ ARQUEOLÒGICA AL CARRER VALLDONZELLA, 21 – PLAÇA DE JOAN COROMINES. BARCELONA. EL BARCELONÈS.

2 – 17 D'AGOST DE 2004.

1. INTRODUCCIÓ:

La memòria que presentem recull els resultats de la intervenció arqueològica preventiva realitzada a l'edifici conegut amb el nom de l'Antic Teatre, pertanyent al Centre de Cultura Contemporània de Barcelona (en endavant CCCB), localitzat al número 21 del Carrer de Valldonzella, així com els resultats dels sondeigs realitzats en els terrenys adjacents, actualment, Plaça Joan Corominès. La intervenció s'ha dut a terme amb el corresponent permís del Servei d'Arqueologia de la Direcció General del Patrimoni Cultural entre els dies 2 i 17 d'Agost de 2004, realitzant-se a instàncies del Servei d'Arqueologia del Museu d'Història de la Ciutat de Barcelona.

L'actuació ha seguit en tot moment les directrius del projecte redactat pel Museu d'Història de la Ciutat d'acord amb el promotor del projecte, la Diputació de Barcelona i la direcció tècnica de l'obra.

El motiu de la intervenció són les obres de reforma projectades a l'Antic Teatre de la Casa de la Caritat, que junt a l'Edifici de les Dones, són la seu actual del CCCB.

Els treballs han estat desenvolupats per Actium Patrimoni Cultural, S.L., sota la direcció tècnica del Dr. Jordi Hernández-Gasch.

El resultat de l'actuació és la localització i documentació de diverses estructures relacionades amb l'habitació de l'indret (murs i clavegueres) amb anterioritat a la construcció de l'edifici actual per part de Josep Goday, l'any 1912. Aquestes estructures cobreixen possiblement un arc cronològic del voltant de 200 anys, del s. XVII a principis del s. XX, tot i que la major part segurament s'han de relacionar amb l'ampliació de l'hospici i la creació de la Casa de la Caritat, molt a inicis del s. XIX, i les reformes posteriors al 1836. També ha estat possible documentar la fonamentació de l'actual edifici, així com nivells que semblen aportats naturalment en època històrica per l'acció d'una riera.

2. SITUACIÓ

L'espai que ocupa l'edifici del teatre, on s'han desenvolupat part dels treballs que presentem dins d'aquesta Memòria, formava part del conjunt original de la Casa de la Caritat. Se situa al carrer Valldonzella número 21, essent la superfície construïda total d'uns 2.100 m² per una superfície útil de 1.780 m². L'altra zona intervinguda se situa al sud-est d'aquest edifici, a l'actual de Plaça de Joan Corominès.

La zona ha estat objecte d'una profunda intervenció urbanística en els anys noranta, amb la creació del Museu d'Art Contemporani de Barcelona (MACBA) i el propi CCCB, que ha motivat la rehabilitació d'alguns immobles, la construcció de nous edificis i places, i un cert canvi d'usos en aquesta part de Ciutat Vella (figures 1, 2 i 3).

Les coordenades UTM, al centre de l'àrea prospectada són:

X: 430335,78

Y: 4581884,75

Z: 15,60 m.s.n.m.





Mapa de situació 1:100.000

3. MARC GEOGRÀFIC I GEOLÒGIC

El subsòl, que és de formació quaternària, ha proporcionat, en una altra intervenció de l'any 2004, llims i graves sedimentades que podrien correspondre a una zona de riera. L'estudi geotècnic que figura a l'annex 3 de l'obra de Clotet i Paricio (198?) assenyalava l'existència a l'extrem NO de l'Antic Teatre d'una "antiga Riera o torrent que creuava el solar de la Casa de la Caritat" (Clotet i Paricio 198?: 113). Els sediments estratificats documentats a quatre de les cales realitzades (dues a la plaça i dues a l'interior de l'Antic Teatre) semblen confirmar aquesta hipòtesi.

4. ANTECEDENTS

4.1. ANTECEDENTS HISTÒRICS

D'una manera molt resumida, podem apuntar que aquesta zona, que pertany al Raval, formava part en època romana de l'ager de la colònia de *Barcino*. El seu caràcter agrícola va perdurar durant l'alta edat mitjana, moment en que es basteix el monestir de Sant Pau del Camp, construït amb anterioritat al 911, data de la làpida sepulcral de Guifré II Borrell que l'esmenta. No serà fins a meitat del s. XIV (1359), en què s'inicia la construcció del darrer tram de muralla, ordenat per Pere III el Cerimoniós, que aquest espai passa a convertir-se en plenament urbà. Es realitza així un autèntic eixample de la ciutat medieval. En el proper carrer Tallers s'instal·len els obradors dels terrissaires.



A l'entorn immediat se situen els convents medievals de Montalegre i Valldonzella. Respecte del primer, hi ha constància documental d'haver estat des del 1362 seu de la comunitat de monges canoneses de Nostra Senyora de Montalegre. A finals segle XVI, l'edifici es va desallotjar, convertint-se en seminari fins l'any 1792, quan esdevingué un hospici. L'any 1802 el rei Carles IV va autoritzar la creació d'una casa de la caritat, restant meitat casa de la caritat i meitat hospici. A cantonada oest de la Plaça de Joan Corominas es conserva encara part del claustre decimonònic de l'esmentat hospici. A partir de 1836, la Casa de la Caritat va ampliar les seves dependències, ocupant convents buits com el de Valldonzella i el dels Àngels. Un dels benefactors més importants va ser Manning, qui destaca a les carteles del pati interior. L'any 1959 l'hospici de la Casa Provincial de Caritat va ser traslladat a les Llars Mundet.

L'Antic Teatre va ser construït el 1912 per Josep Goday¹. La façana d'aquest edifici, que donà a la plaça, té com a element més singular una claraboia. Goday va intervenir també en la remodelació de les façanes de la Casa de la Caritat entre el 1926 i el 1929, fruit d'aquests treballs són els esgrafiats que envolten portes i finestres.

4.2. ANTECEDENTS ARQUEOLÒGICS

En una intervenció arqueològica realitzada l'any 2003 al carrer Valldonzella, 9-11 i Montalegre, 10, dirigida per M^a del Mar Carretero Nieto², a pocs metres de l'espai que ens ocupa, es documentaren dos hipogeus que estigueren en ús, com a mínim, entre els segles XVI i XVII i d'altres estructures corresponents a un edifici en funcionament entre els segles XVII i XX. En una altra intervenció del 2004, com ja s'ha esmentat, es localitzaren llims i graves sedimentades que podrien correspondre a una zona de riera.

5. MOTIVACIÓ

La intensa activitat que genera el CCCB ha fet insuficient l'espai amb què es compta, produint diversos problemes funcionals. El creixement planificat que es planteja amb la reforma, per tal de descongestionar-lo, passa per adaptar l'edifici de l'antic Teatre, i per ampliar-lo amb una planta soterrani que tingui en compte la possible connexió entre aquest i l'Edifici de les Dones.

La proposta per l'ampliació del centre per part d'AMEL, dels arquitectes José Antonio Martínez Lapeña i Elías Torre Tur, va resultar guanyadora del concurs d'arquitectura convocat per la Diputació i el mateix CCCB per l'ampliació d'aquest espai cultural. En concret, es vol dotar l'edifici de l'Antic Teatre amb una sala polivalent amb 450 localitats, espais per a grups associats, i ampliar l'oferta d'aules.

Les tasques arqueològiques previstes consistien en la realització de diversos sondeigs i rases al subsòl de l'Antic Teatre amb la finalitat de tenir coneixement de si hi havia

¹ Josep Goday nascut a Mataró el 1882, va evolucionar des del modernisme cap al nou estil noucentista. De 1910 són els edificis modernistes de la Casa Doménech Girbau –Casa de los Barquitos– i la Casa Girbau, a la platja de Sant Pol de Sant Feliu de Guixols. En ser anomenat arquitecte municipal de Barcelona va participar en el disseny de nombroses escoles municipals de la ciutat (Baixeres, Lluís Vives, Pere Vila, Milà i Fontanals i Ramon Llull), ja en un estil noucentista, no exempt de certs trets barroquistes encara que mesurats, inspirats en l'*etapa blanca* de l'obra del seu mestre Josep Puig i Cadafalch.

² Carretero Nieto, M^a del Mar: *Seguiment d'obres i excavació arqueològica al carrer Montalegre, 10 i Valldonzella, 9-11. Barcelona. El Barcelonès. 24 de març-27 de juny de 2003. Informe preliminar*. Generalitat de Catalunya, 2003. Inèdit.



restes arqueològiques i, sempre que en fos possible, obtenir informació sobre l'entitat i potència d'aquestes restes i de l'estratigrafia associada. També s'havien de realitzar cales a l'exterior de l'edifici (veure topografia, figura 4), a la zona de la plaça Joan Coromines on es preveu construir el passadís soterrani d'unió entre l'Edifici de les Dones i l'Antic Teatre.

6. TREBALLS REALITZATS

6.1. EXCAVACIÓ

Com hem apuntat més amunt, les tasques arqueològiques previstes consistien en la realització de diversos sondeigs i rases al subsòl de l'Antic Teatre i a l'exterior del mateix, a la plaça de Joan Coromines. Durant l'excavació es va decidir fer una cala més de les inicialment previstes a l'exterior, per tal de cobrir tota la cara NO de la plaça (en total tres, que reben el número de cala 8, 9 i 10), mentre que a l'interior, i per indicació de l'equip d'arquitectes, es van realitzar sis sondeigs més per tal de tenir constància de l'entitat de la fonamentació (en total es van obrir set cales, que porten els números 1 a 7). Les dues rases previstes es van realitzar a les grans habitacions NO i SO.

L'excavació s'ha escomès principalment amb mitjans mecànics, atesa la natura del sediment localitzat. En aquells punts en què l'aparició d'estructures ho recomanava l'excavació s'ha realitzat manualment, per tal de poder documentar curosament l'estratigrafia que s'hi associava i, d'aquesta manera, intentar datar aquestes estructures.

Els resultats els presentem a continuació. Cal tenir en compte que el fet de què no es tracti d'una excavació en extensió, aquests, en algun punt, s'han de considerar provisionals o, si més no, subjectes a una ulterior comprovació, en el moment previ en què es procedeixi a efectuar les obres.

6.1. DOCUMENTACIÓ

S'han seguit sempre les indicacions establertes per les directrius del Museu d'Història de la Ciutat, recollides en el projecte d'intervenció arqueològica, tant pel que fa al sistema d'excavació, recollida de dades i documentació, com pel que fa al tractament dels materials recuperats.

El registre i documentació inclou fitxes d'unitat estratigràfica (U.E.), seguint el sistema Harris/Carandini.

S'han topografiat totes les estructures a escala real, mitjançant una estació total, i s'han documentat planimètricament, a nivell de detall de dibuix arqueològic, a escala 1:20. També s'han realitzat plantes de tots els estrats i unitats estratigràfiques negatives que s'ha cregut convenient representar, així com seccions per tal de reflectir la disposició dels estrats i les estructures.

Finalment, s'ha realitzat la documentació fotogràfica de totes les unitats estratigràfiques aparegudes. Per aquest registre s'ha emprat tant el format digital com el suport de paper.

7. RESULTATS DE LA INTERVENCIÓ

La intervenció arqueològica ha donat com a resultat la localització i documentació de diverses estructures i nivells arqueològics corresponents a l'arc cronològic que s'estén entre els segles XVII dC i el segle XX.

Donada la multiplicitat de cales i la dificultat per enquadrar cronològicament amb seguretat moltes de les restes, hem escollit de presentar els resultats segons les sèries estratigràfiques de cada sondeig i rasa, esmentant, quan ho hem cregut necessari, la correspondència amb altres sèries del jaciment i les fases més probables a les que pertanyen les restes i nivells descrits.

Per veure la situació de les cales, remeteu-vos a la topografia (figura 4).

7.1. CALA 1

Efectuada amb intenció de comprovar l'entitat dels fonaments de la pilastra, ha donat dos paviments consecutius (UUE 11 i 14) que apareixen retallats per una rasa (UE 255) correguda al mur i farcida per UE 13, que es va efectuar per situar-hi un tub de PVC (UE 24), cobert per l'estrat de sorra característic (UUEE 21 i 23) (vegeu figura 4). Un altre servei (dos tubs paral·lels metàl·lics, UE 211: la funció i el fet de si estan en ús actualment ens és desconeguda), anteriors als dos paviments, que els cobreixen, apareixen a l'interior d'una protecció construïda amb rajola (UE 22 per a la tapadora i UUEE 208 i 209 per a les parets). La coberta d'aquesta estructura apareixia a una cota semblant d'una estructura adossada i paral·lela a la paret, segurament la fonamentació de la pilastra (UE 212).

L'aparició d'aquests serveis va impossibilitar, no cal dir-ho, aprofundir el sondeig i comprovar-ne aquests detalls. L'excavació va aturar-se a la cota de 15,70 m damunt el nivell del mar (d'ara en endavant d.n.m.)

7.2. CALA 2

La cala 2 se situa en el mateix àmbit on es troba l'actual accés a l'edifici del teatre per la plaça Joan Coromines i l'escala als pisos superiors (vegeu figura 4). Originàriament de 2'9 x 2'5 m, va haver-se de reduir a 2'9 x 0'9 m davant la impossibilitat d'evacuar la terra que havia de romandre en el mateix àmbit per tal de possibilitar el posterior cobriment de la cala. Realitzada a uns 0'8 m de la paret de façana, es excavar en un tram d'un metre fins a tocar paret per tal de veure la fonamentació de la corresponent pilastra.

S'hi localitzen dos paviments (vegeu figura 5), el més modern (UE 49), de rajoles grans i molt primes, recobert per linòleum (UE 10), i un anterior, de maons rectangulars (UE 51). Una capa d'enderroc, emprada per a terraplenar, cobria l'única estructura localitzada en el sondeig, *dues* clavegueres que interseccionen en aquest punt. De fet presenta un braç longitudinal que va en direcció perpendicular a la paret, descobert en uns 1'7 m, en aquest s'hi insereixen dos braços oblics a diferent alçades. Tots els braços presenten la mateixa factura i, a més, van ser construïts simultàniament, tot i que la part SO va ser en un cert moment intencionalment obstruïda per una maó (UE 260). La distància interna entre parets és de 20 cm.



La coberta no s'ha trobat i les parets van ser col·locades dins de les rases efectuades a l'efecte (UUEE 45, 78, 79, 82), retallant estrats anteriors (UUEE 46, 48, 53, 62, 83, 99, 101). Estan formades per maons verticals (UUEE 73, 75, 43, 80) que s'acompanyen de farciments morter per la part no vista (UUEE 74, 76, 77, 81). En alguns casos la paret vertical i el farciment estaven coberts per maons plans (UUEE 41, 42, 44). En canvi, en tots els casos, la paret descansava sobre la solera (UE 85). Aquesta s'assentava damunt un estrat de morter de calç (UE 86), que reomplia el fons de la rasa, i damunt el qual, de vegades confont-s'hi, recolzen els farciments de morter abans esmentats. Cobrint la solera es va excavar un sediment carbonós (UE 84), producte de l'ús de la claveguera, i runa que la colmatava (UE 40), abocada un cop amortitzada la claveguera i enretirada la tapa de la mateixa.

Per sota la claveguera, es localitzava un nivell d'ús (UE 62) de terra batuda, afectat per la posterior construcció de la claveguera i per un altre retall (UE 63), al qual ens referirem més endavant.

La seqüència documentada, per dessota els nivells afectats per la rasa de la claveguera, alternava capes de coloracions més clares o més fosques (UUEE 102, 103, 104, 105), amb diferents proporcions quant al component sorrenc o argilós que les conformaven. Algunes d'elles contenen materials arqueològics, de fet, fins la cota de 14,4 m d.n.m., en què apareixen graves estèrils de materials arqueològics (UE 106), considerades naturals, per bé que no geològiques, és a dir, producte d'aportacions sedimentàries al·luvials (de riera en aquest cas). L'excavació de la cala es va aturar a 14,2m d.n.m.

Finalment, en realitzar l'ampliació per tal de comprovar l'estat de la fonamentació (UE 256), vam localitzar la continuació de la rasa UE 63, que apareixia colmatada per un sediment molt solt (UE 139), compost per runa. El fons del retall es trobava uns centímetres per sota del final de la fonamentació. La UE 139 entre d'altres materials moderns va proporcionar una anella de llauna de refresc de les que s'empraven en la dècada dels anys 80. El Sr. Victor M. Vaamonde³, dels serveis tècnics del CCCB, ens va informar de la realització de sondatges per veure l'estat dels fonaments en aquells anys. Així, accidentalment, havíem anat a comprovar la mateixa fonamentació que 20 anys abans s'havia rebaixat. No en seria l'únic cas, com veurem més endavant.

La fonamentació ateny un 1'2 m respecte del paviment actual, té una potència d'un metro i acaba a 14,74 m d.n.m.

Cronologia

La claveguera pertany amb molta probabilitat a l'obra de Goday. En tot cas, un dels nivells que retalla la rasa per construir-la (UE 48) i un altre localitzat 20 cm per davall de la claveguera estan datats en el s. XIX pels materials arqueològics. Entre la cota 14,40 i 14,90 m d.n.m. es localitzen metalls del s. XVII.

7.3. CALA 3

La cala 3 es va realitzar a la mateixa habitació que la rasa 1, de nou, per veure la fonamentació d'una pilastra (vegeu figura 4).

³ Volem agrair al Sr. Vaamonde la informació proporcionada, així com la sol·licitud i interès demostrats durant els treballs que hem realitzat.



Per dessota el forjat de ciment (UE 30) (vegeu figura 6), es va localitzar una claveguera, en aquest cas, encara amb la coberta (UE 197), formada per tres filades de maons i morter. Les dues parets de la mateixa (UJEE 198, 199) estaven formades per filades de maons i descansaven damunt de rajoles quadrades i una peça semitubular, també de ceràmica vidrada, que formaven la solera (UE 204), col·locada, al seu torn, damunt una capa de pedra i morter (UE 201). L'interior de la claveguera estava colmatat amb runa, la qual cosa fa pensar en què la coberta només es deu conservar fragmentàriament.

La fonamentació (UE 193) apareix en contacte amb la claveguera, essent difícil precisar la relació estratigràfica, tot i que pensem que aquesta darrera se li entrega. Es va construir retallant (UE 207) una sèrie d'estrats (UJEE 192, 194, 195). La UE 195 cobreix un possible paviment (UE 196) de morter de calç, que sembla que s'adossa a dos murs (UJEE 203 i 205), tots dos estan construïts amb pedra de mida diversa i morter i discorren aproximadament en perpendicular.

La fonamentació té una potència d'uns 0,7 m, oscil·lant entre els 15,48 i 15,58 m d.n.m.

L'excavació va atènyer els 15,44 m d.n.m.

Cronologia

La claveguera sembla haver-se de situar en relació a l'edifici actual bastit el 1912, ja que sembla entregar-se a la fonamentació d'aquest. No tenim evidències materials per datar els murs UJEE 203 i 205.

7.4. CALA 4

Realitzada a l'habitació NO, contigua a l'habitació de la rasa 2 (vegeu figura 4), amb la mateixa finalitat de deixar a la vista els fonaments de la paret de tanca de l'edifici del teatre pel nord. Les dimensions de la cala van ser de 0,55 m per 1,3 m transversal a la paret.

Per dessota el paviment (UE 159) i d'una capa de runa de rebliment (UE 160) (vegeu figura 7), es localitza la fonamentació (UE 157) feta de formigó, de només 0,65 m de profunditat, compost per una base més ample, que sobresurt 8 cm i té una potència de 40 cm, i un graó superior. De fet, observant la paret per l'exterior es pot apreciar amb facilitat l'obra de maó nou de part d'aquesta paret. Per fer aquesta fonamentació es va efectuar una rasa (UE 163), colmatada per un sediment solt amb material recents (UE 162). Aquesta rasa va afectar un mur més antic (UE 156), que corre perpendicular a l'edifici del teatre, però que no el va arribar a seccionar. Tant és així que la fonamentació de formigó es recolza damunt aquest mur.

L'excavació va arribar a la cota de 15,34 m d.n.m.

Cronologia

Ens manquen elements per poder datar el mur UE 156.

7.5. CALA 5

La cala 5 es va efectuar adjacent a l'extrem N de la rasa 2 (vegeu figura 4), per tal de comprovar la fonamentació de la paret de tanca de l'edifici pel NO, a la banda del carrer de Valldonzella.



Per dessota el paviment de ciment (UE 54) (vegeu figura 8), es va localitzar un únic estrat (UE 229) compost per runa i terra més o menys solta. Entre d'altres materials recents presentava plàstics fins a la cota en què es va aturar l'excavació.

Ens trobem, de nou, amb un buidatge d'una cala efectuada per comprovar fonaments en els anys 80 del segle passat. En aquest cas, hem pogut observar una sèrie de detalls interessants a nivells estructurals en relació a l'edifici de Goday. Així, hem documentat dues banquetes de fonamentació superposades, la superior (UE 123) sobresurt 30 cm de la paret, té una profunditat de 80 cm i queda coronada per unes filades de maons, mentre que la resta és un encofrat de pedra i morter. La segona banqueteta (UE 230) sobresurt 90 cm de la paret (60 cm de la superior). A un metre de profunditat encara continuava de manera que en desconeixem les dimensions exactes. La factura era idèntica a la part superior.

En aquest punt s'ha pogut observar com aquesta banqueteta apareix lligada al mur UE 97, descrit més avall (rasa 2), fet, que com veurem, ens ajuda a entendre la funció d'aquest mur i a determinar-ne la seva cronologia.

La cala es va rebaixar a la cota de 14,46 m d.n.m.

7.6. CALA 6

Aquest sondeig es va realitzar a l'extrem S de la rasa 2 (vegeu figura 4), per tal de comprovar la fonamentació d'una pilastra a la paret oposada a l'anteriorment esmentada a la cala 5. Atesa la disposició de la cala, constitueix una prolongació i engruïment de la rasa 2.

Per dessota del paviment actual de ciment (UE 54) (vegeu figura 8), cobert per una capa de linòleum (UE 34) es localitza un paviment de rajoles (UE 247) de 30 cm de llarg per 4 cm de gruix. Aprop de la paret hi havia diverses filades, mentre que a la resta sota una única filada s'hi trobava una preparació de paviment de morter i ciment (UE 248) i de grava i ciment (UE 231). Per dessota, l'estratigrafia documentada a 90 cm de la paret apareixia retallada per la rasa de fonamentació (UE 249) de l'edifici del teatre. Al igual que a la cala anterior es documenta una doble banqueteta. La superior (UE 253) sobresurt 26 cm de la paret i també té un coronament de maons, mentre que la resta és un encofrat de pedra i morter. La banqueteta inferior (UE 254) sobresurt 68 cm de la paret i 40 de la superior. Se n'ha documentat 1'05 m sense tocar-ne el fons. Sembla que aquesta segona banqueteta es va construir seguint la tècnica de l'encofrat perdut. Com a l'anterior cala, un mur de pedra i morter, acabat per filades de maons col·locades en paral·lel (UE 59), s'uneix a la fonamentació. En aquest cas, les relacions estratigràfiques no s'han pogut distingir amb tanta claredat.

A la resta de la cala, sota la preparació de paviment UE 231 i una capa sorrenca força homogènia (UE 232) es va localitzar la rasa (UE 250) en la que es va col·locar una altra claveguera. Aquesta es va trobar amb la coberta intacte, formada per dues filades de maons (UE 239), que descansava damunt de les parets, fetes també de dues filades de maons col·locades al llarg i en vertical. Les parets reposen damunt de la solera (UE 242) també de maons. Per sota de la solera hi havia una preparació de morter blanc (UE 243), similar al farciment a banda i banda de les parets, entre aquestes i la rasa (UUEE 244 i 245). L'interior de la claveguera estava farcit per reble, fonamentalment material de construcció.



La rasa de la claveguera retallava estratigrafia anterior (UUEE 233, 234, 235, 236). S'han distingit per diferències de coloració i proporcions en la composició sorrenca o argilosa de l'estrat. L'estrat inferior excavat (UE 237) destaca per l'abundant presència de pedra de mida petita. La rasa (UE 249) de la fonamentació (UUEE 253 i 254) i la rasa (UE 251) del mur UE 59 retallen també l'estratigrafia que acabem d'esmentar. L'excavació va aturar-se a 14'64 m d.n.m.

Cronologia

Malgrat l'absència de materials arqueològics i de relacions estratigràfiques concloents, el fet que la claveguera s'orienti cap a la fonamentació de l'edifici de l'Antic Teatre, tot seguint una línia obliqua, i el fet de trobar-se totes dues a la mateixa profunditat, semblen indicar-nos una fase cronològica anterior a la construcció de l'edifici actual, segurament, a tenor de la factura, en el s. XIX.

7.7. CALA 7

Finalment, es va realitzar un darrer sondeig a l'interior de l'edifici de l'Antic Teatre, en el passadís en el que es troba la porta d'accés pel carrer Valldonzella i amb el mateix objectiu de comprovar-ne els fonaments (vegeu figura 4).

Per dessota el paviment de ciment (UE 11) i una capa de graves i ciment no consolidat com a preparació (UE 167) (vegeu figura 7), es va localitzar la trinxera de fonamentació (UE 69), separada uns 15 cm del fonament (UE 171), tot i que a una profunditat de 70 cm el retall corria a tocar de la mateixa, tractant-se d'un encofrat perdut. Estava composta per pedra de mida petita i mitjana i morter, i coronada per tres fileres de maó. Es va rebaixar 1,4 m de la fonamentació sense arribar a tocar el final de la mateixa.

L'estratigrafia que retallava la rasa UE 169 la formava un estrat amb material ceràmic molt abundant (UE168), dipositat damunt un possible paviment (UE 170), format per rajola, pedra i morter. Aquest darrer descansava damunt dos nivells de terra amb material constructiu fragmentat i pedres (UUEE 191, 192).

Tota l'estratigrafia esmentada (des de la UE 167), per dessota el paviment actual (UE 11), estava retallada per una altra rasa (UE 189), efectuada per a situar-hi un tub de PVC (UE 256), sens dubte el mateix localitzat a la cala 1. El rebliment de la rasa és la UE 190 i conté materials recents.

L'excavació va aturar-se a la cota de 14'96 m d.n.m.

Cronologia

Entre els materials arqueològics de la UE 168 hi ha un bon nombre de fragments enquadrables en el s. XVII, malgrat que d'altres més dubtosos tal vegada es podrien remuntar fins el s. XIX. Probablement hem de datar l'estrat en una data alta, atesa la posició estratigràfica del mateix.

7.8. CALA 8

Les cales 8, 9 i 10 es localitzen a la Plaça de Joan Coromines, se situen en la mateixa línia paral·lela a la façana de l'Antic Teatre, trobant-se la cala 8 cap al NE i la cala 10 cap al SO (vegeu figura 4).



Sota una capa de sauló de 20 cm (UE 1) (vegeu figura 9), es va trobar el geotèxtil (UE 2), al damunt d'un nivell de graves de 10 cm (UE 3). A continuació es va excavar un sediment argilós que contenia material de construcció (algun fragment relativament gran de paret de maons), varilles de ferro, plàstics (UE 4). Aquest sediment tenia una potència de 3,1 m i s'ha d'interpretar com a un gran sot colmatat molt recentment, sens dubte, durant els treballs de remodelació de la zona per construir-hi la plaça. En aquest sentit cal tenir en compte que en aquest espai existia un edifici, situat en el plànol de l'estudi de Clotet i Paricio 198? i dempeus fins el moment de construir-se la plaça actual (1994?). El desnivell excavat o bé correspon a un soterrani d'aquesta edificació o és producte de les obres d'enderroc i adequació de la pròpia plaça. Per dessota la terra argilosa neta d'inclusions i sense material arqueològic sembla ser natural (UE 122).

La cala es va rebaixar fins a una profunditat de 11 m d.n.m., que constitueix la cota més baixa atesa en tota l'excavació.

7.9. CALA 9

Sota el sauló, el geotèxtil i les graves (UUEE 1, 8, 9) (vegeu figura 10), es trobava un estrat amb graves i material de construcció que cobria les úniques restes estructurals documentades a la plaça. Es tracta d'un fragment d'un paviment, format d'una banda per rajola quadrada (UE 16) i de l'altra per l'altra només per un morter de calç (UE 17). Per dessota, el nivell de preparació tenia grava i material de construcció fragmentat (UE 18). Aquests estrats estan retallat per la rasa (UE 107) d'una claveguera.

La claveguera que no ha estat excavada, tenia la coberta de pedres irregulars (UE 19) i les parets de maó (UE 20) que descansaven damunt la preparació de morter (UE 116) de la solera que no s'ha descobert.

Els nivells de terra inferiors (UUEE 36, 37, 38, 39) estan compostos per terra de composició sorrenca o argilosa, de consistència i coloració diversa. Tret de la UE 36, a la resta no s'hi ha recuperat material arqueològic.

Es va efectuar el rebaix de la cala fins a la cota de 12,62 m d.n.m.

Cronologia

La datació pels materials de la UE 9, que es troba per damunt del paviment (UUEE 16 i 17), no és concluent, de manera que tan podria pertànyer al s. XIX com al XX. La datació d'un estrat situat per sota l'estructura (UE 36) podria remuntar-se al s. XIX.

7.10. CALA 10

Finalment, el darrer sondeig va proporcionar una estratigrafia similar a la de l'anterior, a la de la cala 2 de l'Antic Teatre, i al tram S de la rasa 1 (vegeu figura 9).

Sota els nivells d'acondicionament de la plaça (UUEE 1, 26, 27), es van localitzar estrats (UUEE 28, 31, 32, 33, 64) que varien per la proporció quant a la composició sorrenca argilosa del sediment, la seva consistència, coloració i demés característiques físiques, essent tots ells aportats, alguns possiblement per acció antròpica (UUEE 28 i 31 amb material de construcció i carbons) i a la resta segurament per processos erosius i sedimentològics naturals (aportacions de riera). Els



materials arqueològics apareixen fins a la cota de 14,1 m d.n.m. (final de la UE 64), per dessota les argiles i graves són completament estèrils (UE 65).

L'excavació va arribar a la cota de 12,76 m d.n.m.

Cronologia

Els materials de les dos darrers estrats que en contenen UUEE 33 i 64 permeten datar-los en el s. XVII. Es troben damunt la cota dels 14 m i per sota els 14,4 m d.n.m.

7.11. RASA 1

Situada a la gran sala S (vegeu figura 4), es va realitzar en diagonal per tal de cobrir el major nombre possible d'estructures entremig de les bigues de ferro que sustenten el sostre.

Per sota el forjat de ciment que forma el paviment i la seva preparació (UUEE 30 i 108) (vegeu figura 12), es documenten un seguit d'estructures arrasades. En farem la descripció, junt als sediments que les acompanyen, seguint la distribució espacial, de N a S (vegeu figura 11).

A l'extrem N, apareix un mur de pedra i morter de 60 cm d'amplada (UE 155) amb aspecte d'encofrat, farcint la rasa (UE 174), que retalla estrats que contenen material de construcció fragmentat (UUEE 173, 176) o carbons (UE 177). No s'ha recuperat material d'aquests estrats. La cota inferior atesa és 14,58 d.n.m. dins de la UE 178.

A continuació, i també sota la UE 108, apareix un dipòsit del que hem observat l'angle. Les dimensions són grans, tot i que no les podem precisar, en no haver estat excavat. La factura d'època contemporània. La paret, feta de maons, amb prou feines de 15 cm d'amplada (UE 150), està arrebossada per un lliscat (UE 166) i farcit per runa (UE 151), sense colmatar-ho completament i deixant, per tant, una cambra d'aire. Per la banda meridional s'ha detectat un retall (UE 179) per tal de construir-lo i el farciment que el colmata (UE 180).

Tot seguit, un estrat argilós (UE 148) cobreix les pedres irregulars de coberta d'una claveguera (UE 146). Aquesta està col·locada a l'interior d'una rasa (UE 147) que retalla un sediment anterior (UE 149).

La claveguera queda interrompuda per un altre element estructural, que interpretem com a petit dipòsit. De forma oval, dues de les parets semblen recolzar-se a la claveguera (UUEE 143, 144), mentre que una altra part (UE 181) es recolza contra la coberta (UE 142) d'una altra claveguera més meridional. El fons (UE 145), fet de maons, ocupa una superfície de 80 per 45 cm. El sediment que el reblia consistia en carbons i fusta que en cobria el fons (UE 165).

La coberta UE 142 té la particularitat de ser semicircular, construïda per dues capes de maons i morter. Ateny el metre de longitud fins a descansar damunt de les parets. Només s'ha vist la meridional (UE 164), ja que la septentrional està coberta pel dipòsit anteriorment esmentat. Formada per 3 filades maons i morter, la UE 164 descansa damunt la preparació de la solera (UE 188), feta de maó, morter i pedra. S'ha pogut documentar la rasa d'aquesta claveguera (UE 182), farcida per la UE 183. La rasa retalla una possible estructura (UE 259), que consisteix en una filera de pedra de mida petita i argila compacte, i tallava les UUEE 130, 131, 184.



Més al S, existeix una altra claveguera de la que se'n conserva la tapadora (UE 109). Aquesta descansa damunt les parets (UUEE 110, 111) de maons. La solera (UE 128) s'entrega a les parets. Com a preparació de la solera de nou es documenta una capa de maó i morter (UE 129), que colmata al seu torn la rasa (UE 126). La rasa està colmatada per la banda meridional per la UE 124 i retalla les UUEE 125, 127, 130, 131. Per l'alineació i algunes de les característiques de la claveguera podria correspondre a la documentada a la cala 3 de la mateixa habitació. Estava farcida per un sediment que podem designar com a runa (UE 258).

A la mateix alçada, però a una cota inferior (15,40 m d.n.m.), sota les UE 131 i una capa prima de morter molt disgregat amb material de construcció (UE 185), es localitza un mur de parament tripartit (el septentrional, UE 141, el meridional, UE 140, i el farciment UE 154). El gruix de 60 cm. Se li adossa i un estrat (UE 186) endurit, amb un alt component d'argila i amb graves, que interpretem com a possible nivell de circulació.

L'estratigrafia queda en aquest punt interrompuda per l'existència de la fonamentació de la columna de ferro.

A la l'extrem S, sota la UE 108, es localitzen una sèrie de nivells argilosos o sorrencs (UUEE 132, 133, 134, 135), però amb la característica comuna de contenir material de construcció fragmentat (fragments de morter, de maó). Per dessota, existeix un possible paviment de morter i grava (UE 187), que correspondria a la UE 186. Cobert per aquell nivell, n'hi ha dos més amb materials de construcció (UUE 136, 137), per sota, ja només capes d'argiles, graves i còdols, estèrils de materials arqueològics. En aquest punt s'ha arribat a la cota d'excavació de 14,05 m d.n.m.

Cronologia

Un dels estrats que ha proporcionat material arqueològic, la UE 148, té materials del s. XVII però d'altres que segurament es remunten al XIX, opció que escollim atesa la posició estratigràfica del nivell entre 16 i 16,1 m d.n.m. La UE 131, situada damunt l'arrasament del mur UUEE 140-141-154, presenta materials del segle XVII, entre la cota de 15,4 i 15,75 m d.n.m. En cas de confirmar-se en posteriors excavacions, ens assenyalaria l'antiguitat de l'esmentat mur.

7.12. RASA 2

Aquesta rasa es va realitzar a la sala gran N (vegeu figura 4), en diagonal també, per tal de cobrir el màxim espai i localitzar el màxim nombre de restes. A continuació, descrivim les restes localitzades (vegeu figura 13) i els dipòsits sedimentològics documentats de S a N (vegeu figura 14), per sota del paviment de ciment actual (UE 54) i el rebliment de terraplenament de 1912 (UE 55).

Per l'extrem S, la rasa s'uneix a la cala 6, comentada amb anterioritat (vid. supra). El mur UE 59 és d'idèntica factura al mur UE 97, respecte del qual discorre també en paral·lel. Té 60 cm d'amplada i presenta filades de maons que el coronen col·locades en paral·lel.

El següent mur localitzat (UE 56) és de maó i morter, de només 34 cm d'amplada, descansa damunt una fonamentació que sobresurt 22 cm (UE 57), tot i que només en 20 cm de profunditat, ja que després la paret torna a reentrar (UE 226).

En els estrats que es troben entre el murs UE 59 i UUEE 56 i 57 (UUEE 217 i 218) no s'ha distingit rasa de fonamentació, malgrat que és molt possible que existís, almenys fins



a certa cota (en relació a la UE 218). La UE 217, que conté material constructiu, sembla posterior a les UUEE 56 i 57, tot i que podria anterior al mur UE 59, que és fonamentació feta per Goday. L'excavació en aquest tram s'ha aturat als 14,32 m d.n.m.

En el centre de l'habitació, la rasa es va ampliar a fi i a efecte de poder documentar una seqüència estratigràfica més llarga, en una zona en què la complexitat estructural era major i continuava a certa profunditat. Donat com és de fragmentari el registre, de vegades no hem pogut anar més enllà de les hipòtesis interpretatives dels diversos elements.

El mur UE 56, de fet, s'adossava per la banda NO a un altre mur perpendicular (UUEE 66 i 119), essent la única habitació que hem pogut delimitar. El mur UUEE 119-66 té en aquest punt, almenys a la cota més baixa, una disposició especial que consisteix en l'existència de maons verticals. Tant aquest maons, com la resta de la UE 119, estan coberts pel mateix revestiment (UE 222), que el mur UE 56 no té. Semblen indicar tal vegada una zona de pas o un àmbit doble, amortitzada o subdividit, respectivament, en construir-se el mur UE 56. En tot cas, entre tots dos mur s'estenia a una cota superior a la dels maons verticals un paviment de rajoles rectangulars, trobat intacte (UE 65). Aquest paviment es relaciona amb el revestiment de la UE 119 (UE 120), que marca amb una rebava la línia de paviment. Sota la preparació (UE 87) del paviment (UE 65), es va localitzar per la banda S, una canonada ceràmica amortitzada, baixant en vertical (UE 228). Per damunt del paviment la UE 58 assenyalava el nivell d'enderroc.

Amb anterioritat a la construcció del mur UE 56, hi hauria un paviment anterior (UE 224), que pertany al mur UUEE 119-66. Es tracta d'alguna rajola que sobresurt de la línia de paret (UE 56) que comença en aquesta cota. En efecte, per sota UE 224 hi ha un nivell de terra (UE 225) que podria ser la preparació del paviment, però que, en qualsevol cas, separa el mur –o envà- UE 56 d'un mur anterior damunt el que accidentalment descansa (UE 226). Els indicis per anomenar la UE 224 possible paviment prové de diversos elements que s'hi relacionen per cota. Així, en aquest nivell es troba un lliscat (UE 222) anterior a UE 120 (que es relaciona amb el paviment UE 65), i que hem esmentat fa un moment, en descriure els maons verticals que contra el mur UUEE 119-66 podrien indicar un àmbit doble o zona de pas. A més, a l'angle NE una estratigrafia molt interessant recolza la hipòtesi tot ampliant-ne les dades. El morter UE 222 s'adossa a un element estructural, tal vegada una base de pilastra que es troba per damunt les restes de dues filades de rajoles (UE 220) que semblen correspondre a UE 224 en aquest altre punt. Així, el possible paviment UUEE 220-224 correspondria a una línia de revestiment (marcada per una rebava), i tindria per damunt un element estructural (UE 219) i un mur posterior (UE 56).

L'estratigrafia mural en aquest punt continua amb un tercer revestiment lliscat (UE 223), que marca a la paret una tercera rebava de morter i que es relaciona amb unes rajoles (UE 221) que semblen ser un tercer paviment relacionat amb el mur UUEE 119-66.

Aquest tercer possible paviment (UE 221) es troba a la mateixa cota, d'una banda, de l'arrasament del mur 226, que se sembla entregar-se també a UE 119, i de l'altra, lleugerament per damunt de l'arrasament (UE 91) del mur UE 92.

Finalment, dins d'aquest mateix tram central, hem de descriure una seqüència estratigràfica que malauradament pràcticament no podem relacionar amb l'anterior. Es tracta del tall S, en el que per sota de la preparació UE 87 abans esmentada, apareix un nivell sorrenc (UE 89) i, per dessota encara, les restes d'unes



rajoles amb morter (UE 94) que per cota corresponen al segon paviment anteriorment descrit (UUEE 220-224) i que està per damunt de l'arrasament (UE 91) del mur UE 92, la qual cosa confirma un nivell d'ús després de l'anul·lació de la UE 92. A més profunditat, es localitza un estrat sorrenc amb material de construcció abundant i carbons (UE 95), un estrat cendrós de 30 cm de potència mitjana (UE 96), un estrat de morter de calç (UE 215), que tal vegada hàgim d'interpretar com a paviment relacionat amb el mur UE 226. Sota aquest possible paviment un nivell de terra sorrenca i argilosa amb material de construcció fragmentat (UE 117) que cobreix la banquetta de fonamentació (UE 227) que sobresurt 26 cm del mur UE 226. El sediment que es troba a la mateixa que aquesta fonamentació, de 55 cm de profunditat, és terra sorrenca i argilosa amb còdols i graves (UE 118), estèril de materials arqueològics, que ha estat considerat tantes vegades al llarg de l'excavació com a sediment natural. És evident que manca una rasa de fonamentació que no ha estat detectada. Tot i això a jutjar per l'aspecte físic de la cara de la fonamentació, es diria que es va construir seguint la tècnica de l'encofrat perdut. Finalment, sota la UE 118 apareixen uns llims de color groc, que confirmen la formació natural d'aquests sediments.

El mur UUEE 119-66, presenta un lleuger eixamplament a la cota de 15,26 m d.n.m., que probablement indica la fonamentació del mateixa, que tindria 1,4m de profunditat.

El mur 92, del que se'n conserven uns 40 cm, està retallat per la trinxera UE 93 del mur UE 97. Té una potència de 80 cm i descansa damunt una fonamentació (UE 216), que es troba a la cota de 14,7 m, 30 cm per damunt de la fonamentació UE 227.

La cota d'excavació final, en aquest punt és de 13,70 m d.n.m.

En conclusió, en aquest tram central, tal vegada el primer àmbit delimitat per l'angle entre UE 119 i UE 226 i possiblement entre la UE 92 i 119 hauria tingut un primer paviment (UE 221) i el seu arrebossat corresponent a la paret (UE 223). Les parets UUEE 92 i 226 s'haurien arrasat, però l'àmbit eixamplat s'hauria seguit emprat, cosa testimoniada per un possible segon paviment (UUEE 220, 224 i 94) i el nou revestiment a la paret (UE 222). Aquest possible segon paviment es troba a una cota similar a un possible nivell d'ús de terra (UE 90), que descansa damunt l'arrasament (UE 91) del mur UE 92, si no és que es tracta tal vegada de la mateixa preparació d'aquest paviment (UE 220). Finalment, l'habitació s'hauria subdividit de nou aproximadament per la mateixa alineació en què es troba la UE 226, essent-ne el testimoni el mur UE 56 i el paviment UE 65.

El darrer tram, el N, presenta una estratigrafia més curta i molt més simple.

Per sota el terraplenament de l'obra de Goday (UE 55), apareix l'enderroc de les parets de les estructures anteriors, que en protegeix les restes (UE 100). El mur UUEE 119-66 per la part del parament UE 66 també té un arrebossat (UE 67) i un paviment de rajoles (UE 68), amb la seva preparació (UE 71) de morter. Per dessota, la UE 70 conté pedra i material de construcció amortitzat i cobreix uns blocs ben escairats i arreglats (UE 69), alguns en sec i d'altres amb morter, que tal vegada corresponguin a un paviment de pedra, espoliat. Aquests blocs descansen damunt un nivell de terra que no ha estat excavat (UE 144).

La cota atesa en aquest punt és de 15,54 m d.n.m.

Tota l'estratigrafia esmentada a partir de la UE 55 està tallada per la rasa (UE 113) de fonamentació UE 97, que hem esmentat en descriure la cala 5. El reblliment de la rasa és la UE 115.

El fonament UE 97 té uns 62 cm d'amplada, està coronat per dues filades de maons disposats plans, en paral·lel i transversalment a l'alineació del mur. Per dessota



alterna pedra, maons i morter. Apareix lligat a la fonamentació de la pilastra (UUEE 123 i 230) i és paral·lela i d'ídèntiques característiques tècniques a la fonamentació UE 59. Les dues parteixen d'una pilastra i s'entreguen a la paret, constituint una riosta o mur de trava que estriba les fonamentacions de les parets de la sala.

Cronologia

L'enderroc de les estructures (UE 58) dóna materials de s. XIX i segurament XX, tot i que segurament la formació de l'estrat s'ha de relacionar amb els treballs de construcció de l'Antic Teatre el 1912.

La UE 95, que es relaciona a la paret UE 228 i sembla un estrat d'enderroc, conté materials del XIX. Per cota es troba per sota els paviments que es relacionen amb el mur UUEE 119-66, malgrat la manca de contacte físic és probable que els diversos paviments responguin a reformes decimonòniques d'aquest espai.

En la mateixa seqüència, entre els 14,3 i 14,9 m d.n.m., la UE 117, que es relaciona amb el mur 226, per damunt de la fonamentació (UE 227) i per sota el possible paviment (UE 215), conté materials de segona meitat del s. XVIII.

Finalment, la UE 114, situada sota el possible paviment de blocs de pedra (UE 69) conté materials de finals del S. XVII i principis del s. XVIII. La relació amb el mur UUEE 66-119 no s'ha investigat plenament, però a tenor de la datació de la UE 117 i per tant del mur UE 226, que es lliga o s'adossa a UUEE 119-66, aquest es podria considerar anterior sinó contemporani.



8. CONCLUSIONS.

Les diverses cales i rases efectuades han permès, d'una banda, acreditar l'estat i entitat de les diverses fonamentacions de l'edifici del teatre, i de l'altra, estrictament en l'àmbit de la recerca arqueològica, documentar l'ocupació anterior de l'indret.

FASE MODERNA

Els estrats més antics datats pels materials es localitzen tant a les cales de la Plaça Joan Coromines, com a les rases de l'edifici del teatre. Cronològicament s'enquadren entre el s. XVII i la segona meitat del s. XVIII.

Sembla que en aquest moment, la major part del sector són horts, si és que podem atribuir aquesta funció a estrats aportats bé antròpicament, bé naturalment, per acció d'una riera.

Les úniques estructures que podem datar amb força seguretat en aquest moment són:

- Mur UUEE 140-141-154 (Rasa 1)
- Mur 226-227 (Rasa 2)
- Mur 66-119 (Rasa 2)
- Mur 216-220 (Rasa 2)
- Empedrat UE 69 (Rasa 2)

Aquesta època correspon a un moment de retracció aparent en l'activitat de la zona. L'antiga seu de la comunitat de monges canoneses de Nostra Senyora de Montalegre es va desallotjar a finals del segle XVI. A partir de llavors va esdevenir seminari, fins l'any 1792, que va convertir-se en un hospici.

FASE CONTEMPORÀNIA I

D'aquesta fase en tenim nombroses restes. D'aquest primer moment data la creació de la casa de la caritat, per autorització del rei Carles IV, l'any 1802, que va comportar que l'Edifici de les Dones restés meitat casa de la caritat i meitat hospici. Durant aquesta centúria, i en relació a les dues institucions, es crearan nous edificis al voltant. A cantonada oest de la Plaça de Joan Coromines es conserva encara part del claustre decimonònic de l'esmentat hospici. A partir de 1836 la Casa de la Caritat va ampliar les seves dependències, ocupant convents buits com el de Valldonzella i el dels Àngels.

Així, és segurament a partir del 1836 que hem de datar les següents restes:

- Paviments UUEE 65, 68, 94, 220-224, 221 (Rasa 2)
- Mur UE 56-57 (Rasa 2)
- Possible pilastra UE 219 (Rasa 2)
- "Dipòsit" UUEE 150-166 (Rasa 1)
- "Dipòsit" UUEE 143-144-145-181 (Rasa 1)
- Claveguera UE 142-164 (Rasa 1)
- Claveguera UUEE 239-240-241-242 (Cala 6)

FASE CONTEMPORÀNIA II

Correspon a l'edifici actual, bastit per Josep Goday el 1912, així com a les reformes i acondicionaments posteriors.



D'aquest moment en el subsòl hem identificat:

- Fonamentació UUEE 123-230 (Cala 5)
- Fonamentació UUEE 253-254 (Cala 6)
- Fonamentació UE 193 (Cala 3)
- Fonamentació UE 171 (Cala 7)
- Fonamentació UE 157 (Cala 4)
- Fonamentació UE 256 (Cala 2)
- Mur de trava UE 59 (Cala 6-Rasa 2)
- Mur de trava UE 97 (Cala 5- Rasa 2)
- Claveguera UUEE 109-110-111-128 (Rasa 1)
- Claveguera UUEE 197-198-199-204 (Cala 3)
- Claveguera UUEE 73-43-85 (Cala 2)

D'època contemporània i sense més distincions:

- Claveguera UUEE 19-20 (Cala 9)
- Paviment UUEE 16-17 (Cala 9)

Restes d'època indeterminada

- Mur UE 203 (Cala 3)
- Mur UE 205 (Cala 3)
- Paviment UE 196 (Cala 3)
- Mur UE 155 (Rasa 1)
- Mur UE 156 (Cala 4)
- la claveguera UE 146 (segurament d'època anterior al s. XIX) (Rasa 1)

Aquests són els resultats de la present intervenció. Sens cap meva de dubtes, una excavació en extensió permetrà afinar, corregir i augmentar el cabdal de dades sobre l'ús d'aquest espai des d'època moderna als nostres dies, contribució al coneixement sobre la Casa de la Caritat, l'hospici i dependències anteriors.

Sg.

Jordi Hernández-Gasch
ACTIUM PATRIMONI CULTURAL, SL

21 de Setembre de 2004



9. BIBLIOGRAFIA.

- Cerdà, J. A. (2001) *La ceràmica catalana del segle XVII trobada a la Plaça Gran (Mataró)*. Associació Catalana de Ceràmica Decorada i Terrissa. Barcelona.
- Clotet, Ll., Paricio, I. (198?) *Estudios previos para la rehabilitación de la manzana de la Casa de la Caridad*. Ajuntament de Barcelona
- Couranjou, J. (1998), "La rajola catalana (i valenciana) "rocalla amb tres flors", Butlletí Informatiu de Ceràmica, 64-65, p. 48-51
- Santanach, J. Rosal, J. (1996), "Terrissa procedent de voltes del convent del Carme, de Barcelona", Butlletí Informatiu de Ceràmica, 59, p. 22-30
- Santanach, J. Rosal, J. (1996), "Terrissa procedent de voltes del monestir de Sant Pere de les Puelles, de Barcelona", Butlletí Informatiu de Ceràmica, 60, p. 12-24
- Santanach, J. Rosal, J. (1999), "Terrissa procedent del presbiteri de l'església del Pi, de Barcelona", Butlletí Informatiu de Ceràmica, 67, p. 53-65
- Telese, A. (1987) "Les sèries de Poblet, Adiccions", Butlletí Informatiu de Ceràmica, 35, p. 30-31
- Telese, A. (1987) "Les sèries de Poblet", Butlletí Informatiu de Ceràmica, 32, p. 38-44
- Telese, A. (1991) *La vaixel·la blava catalana de 1570 a 1670. Repertori, catalogació i proposta per a la seva nomenclatura. Investigació bibliogràfica sobre la Pisa Hispànica*.



ANNEX 1: DOCUMENTACIÓ FOTOGRÀFICA

ÍNDIX DE FOTOGRAFIES

<i>Nº</i>	<i>DESCRIPCIÓ</i>
FOTOGRAFIA 1:	Cales a la plaça Joan Coromines, davant de l'edifici de l'antic Teatre.
FOTOGRAFIA 2:	Cala 8, estratigrafia del tall NE, UUEE 1-4, 122.
FOTOGRAFIA 3:	Cala 9, paviment UUEE 16, 17 i claveguera UUEE 19, 20.
FOTOGRAFIA 4:	Cala 9, estratigrafia del tall NO, UUEE 7-9, 16-20, 36-39.
FOTOGRAFIA 5:	Cala 10, estratigrafia del tall SE, UUEE 26-33, 64, 65.
FOTOGRAFIA 6:	Cala 1, UUEE 11-15, 21-23, 208-213.
FOTOGRAFIA 7:	Cala 2, claveguera, UUEE 40-48, 62,63,139.
FOTOGRAFIA 8:	Cala 2, estratigrafia del tall SO, UUEE 62, 99, 101-106.
FOTOGRAFIA 9:	Cala 3, UUEE 192-204.
FOTOGRAFIA 10:	Cala 4, UUEE 155-162.
FOTOGRAFIA 11:	Cala 5, UUEE 54, 97, 123, 229, 230.
FOTOGRAFIA 12:	Cala 6, UUEE 231-246.
FOTOGRAFIA 13:	Cala 7, UUEE 169-171.
FOTOGRAFIA 14:	Rasa 1, vista general.
FOTOGRAFIA 15:	Rasa 1, estratigrafia del tall NE, UUEE 30, 108, 132-137, 151-153.
FOTOGRAFIA 16:	Rasa 1, tapa de claveguera UE 146, UUEE 147-149.
FOTOGRAFIA 17:	Rasa 2, tram central, paviment UE 65 i murs UUEE 56, 119-66.
FOTOGRAFIA 18:	Rasa 2, tram central, murs UUEE 56, 92, 119-66.
FOTOGRAFIA 19:	Rasa 2, tram central, paviments UUEE 65, 220, 221 i arrebossats UUEE 120, 222, 223 del mur UE 119.
FOTOGRAFIA 20:	Rasa 2, tram N, UUEE 66-72, 100, 54-55.



F1: Cales a la plaça Joan Coromines, davant de l'edifici de l'antic Teatre.



F2: Cala 8, estratigrafia del tall NE, UUEE 1-4, 122.



F3: Cala 9, paviment UUEE 16, 17 i claveguera UUEE 19, 20



F4: Cala 9, estratigrafia del tall NO, UUEE 7-9, 16-20, 36-39.



F5: Cala 10, estratigrafia del tall SE, UUEE 26-33, 64, 65.



F6: Cala 1, UUEE 11-15, 21-23, 208-213.



F7: Cala 2, claveguera, UUEE 40-48, 62,63,139.



F8: Cala 2, estratigrafia del tall SO, UUEE 62, 99, 101-106.



F9: Cala 3, UUEE 192-204



F10: Cala 4, UUEE 155-162.



F11: Cala 5, UUEE 54, 97, 123, 229, 230.



F12: Cala 6, UUEE 231-246.



F13: Cala 7, UUEE 169-171.



F14: Rasa 1, vista general. F15: Rasa 1, estratigrafia del tall NE, UUEE 30, 108, 132-137, 151-153.



F16: Rasa 1, tapa de claveguera UE 146, UUEE 147-149.



F17: Rasa 2, tram central, paviment UE 65 i murs UUEE 56, 119-66



F18: Rasa 2, tram central, murs UUEE 56, 92, 119-66.



F19: Rasa 2, tram central, paviments UUEE 65, 220, 221 i arrebossats UUEE 120, 222, 223 del mur UE 119.



F20: Rasa 2, tram N, UUEE 66-72, 100, 54-55.

ANNEX 2: DOCUMENTACIÓ PLANIMÈTRICA

ÍNDEX DE PLANIMETRIA

<i>DOCUMENT</i>	<i>TIPUS</i>	<i>TÍTOL</i>	<i>ESCALA</i>
1	Mapa	Situació geogràfica	1:25.000
2	Mapa	Situació urbana	1:5.000
3	Plànol	Situació urbana	1:1000
4	Planta	Planta topogràfica de les restes arqueològiques	1:100
5	Secció	Cala 2: Secció F-F' i H-H'.	1:25
6	Planta/Secció	Cala 3: Planta i Secció L-L'.	1:20
7	Planta/Secció	Cala 4: Planta i Secció M-M'.	1:20
8	Secció	Cala 5: Secció J-J'. Cala 6: Secció K-K'	gràfica
9	Secció	Cala 8: Secció E-E'. Secció A-A'.	gràfica
10	Planta/Secció	Cala 9: Planta i Secció B-B'.	gràfica
11	Planta	Rasa 1: planta.	1:40
12	Secció	Rasa 1: secció C-C'	gràfica
13	Planta	Rasa 2: planta	gràfica
14	Secció	Rasa 2: secció D-D'	gràfica

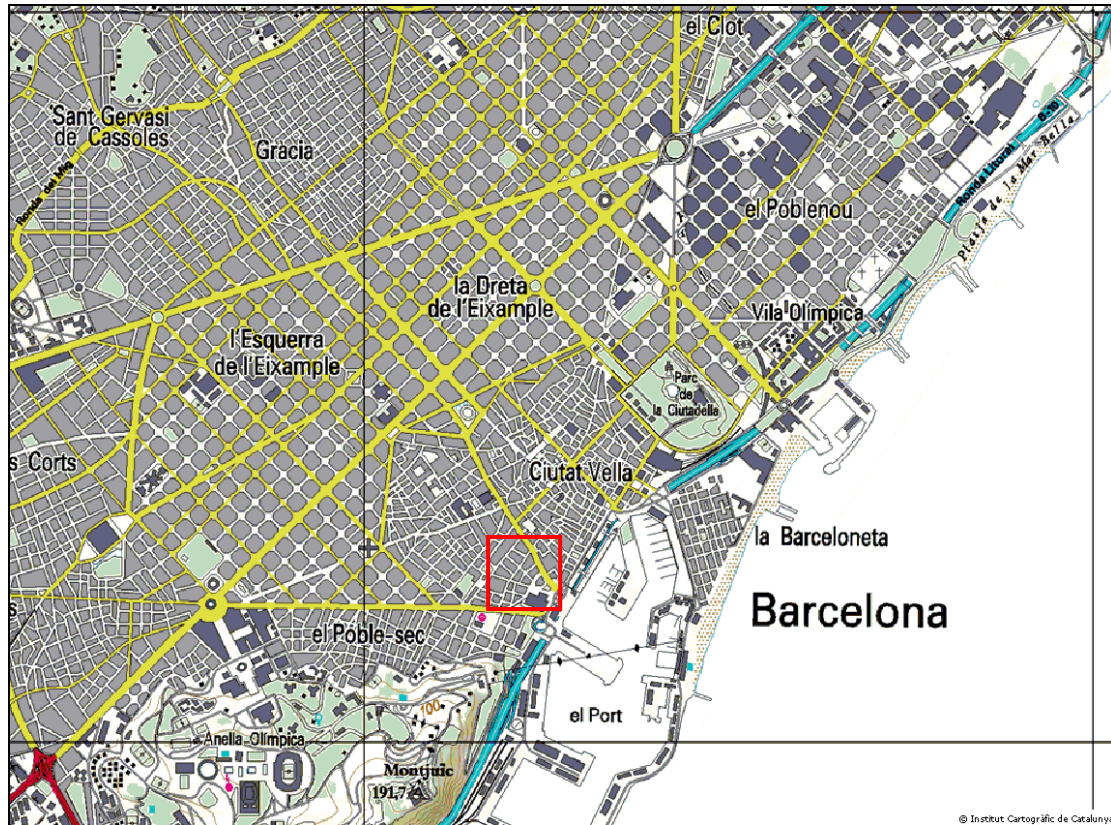

Mapa 1: situació geogràfica 1:25.000

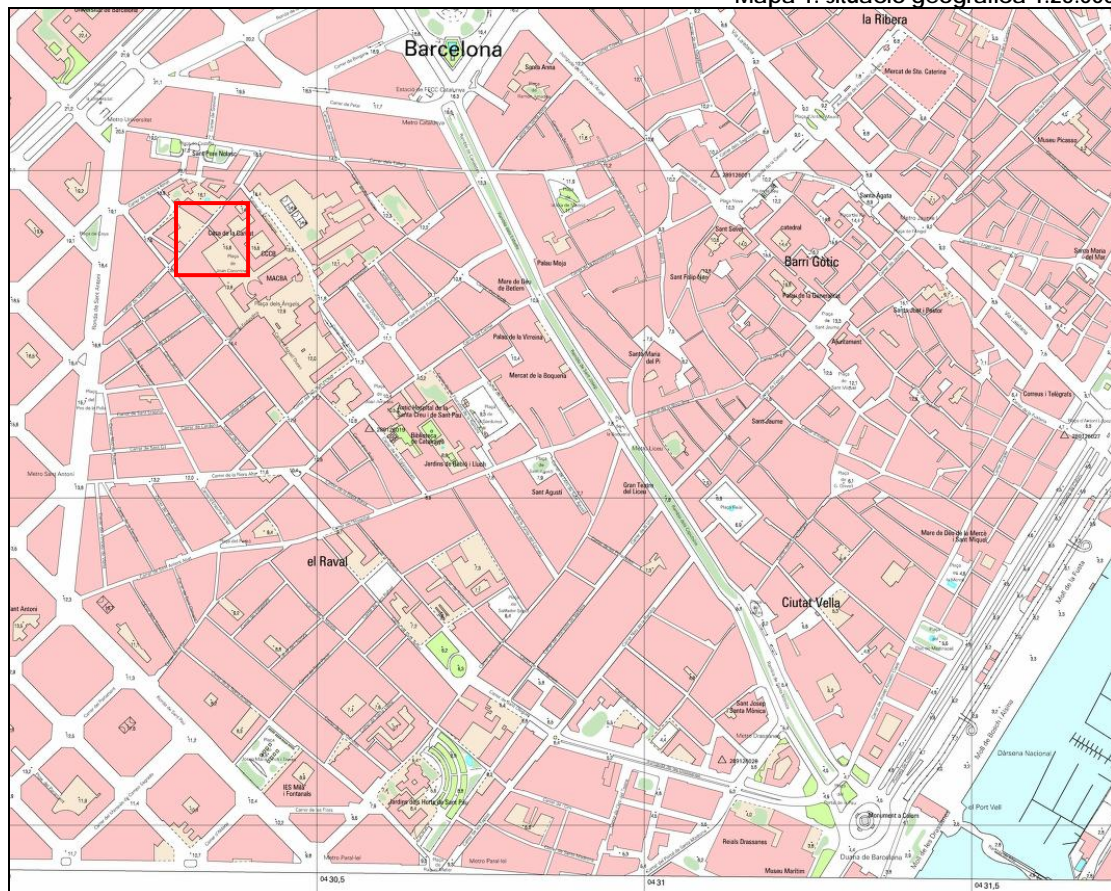

Mapa 2: situació urbana 1:5.000

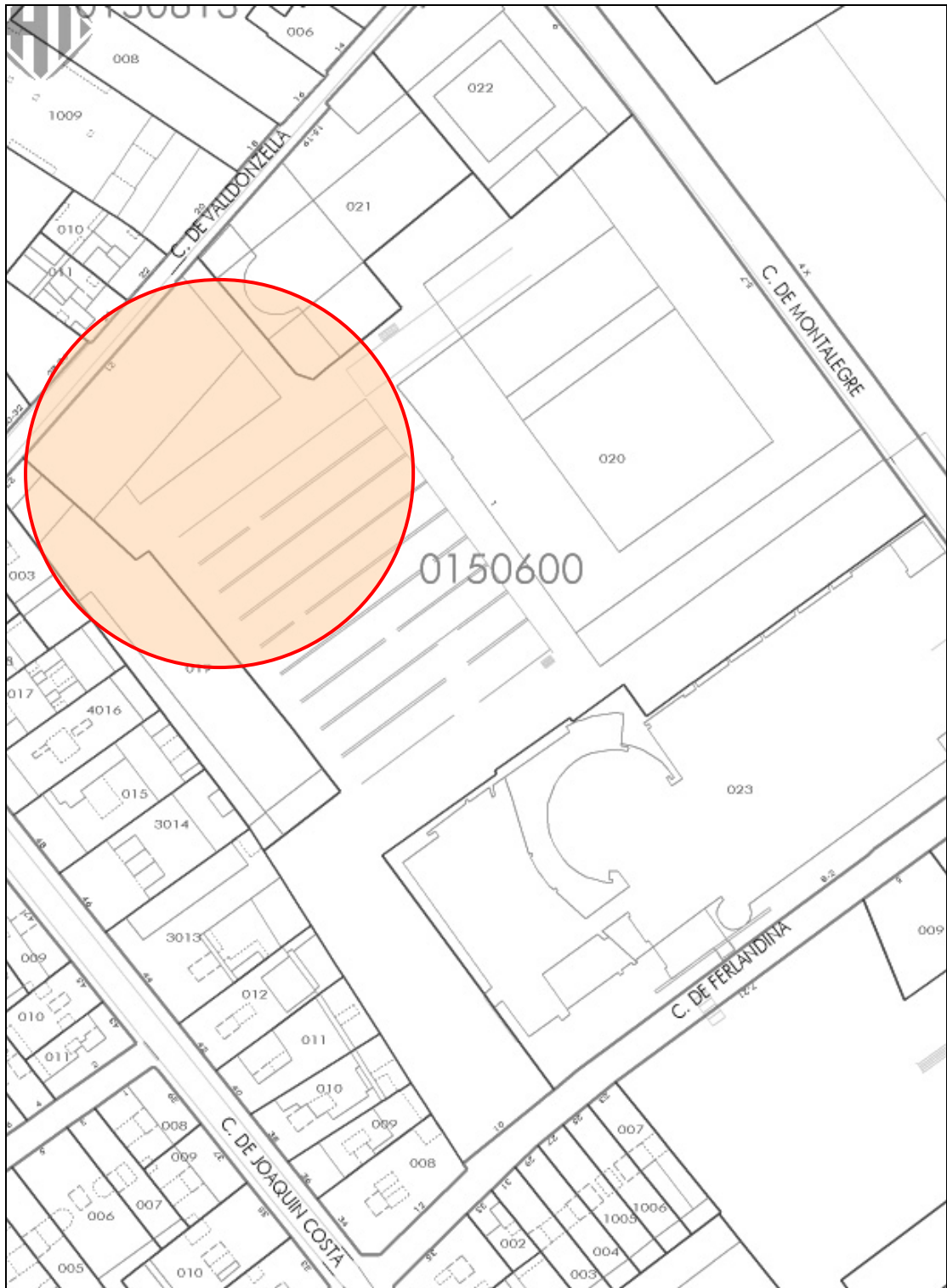

Plànol 3: situació urbana 1:1000

Carrer Valldonzella



Plaça Joan Coromines

LEGENDA GRÀFICA		SITUACIÓ	NOM PLANO
	Fase I / Època Moderna	C. VALLDONZELLA, 21 - BARCELONA (C.C.C.B.)	4
	Fase II / Època Contemporània	TIPUS DOCUMENT	DATA
	Unitats Estratigràfiques	PLANTA DE LES RESTES ARQUEOLÒGIQUES	13/08/04
	Cotes	PROMOU I FINANCIAMENT	ESCALA
		Diputació de Barcelona	1/100
		ORIGEN ARQUEOLÒGIC	AUTOR/S
		Jordi Hernández-Gasch	Marc Bosch de Doria Josep Cuadrà Costafreda



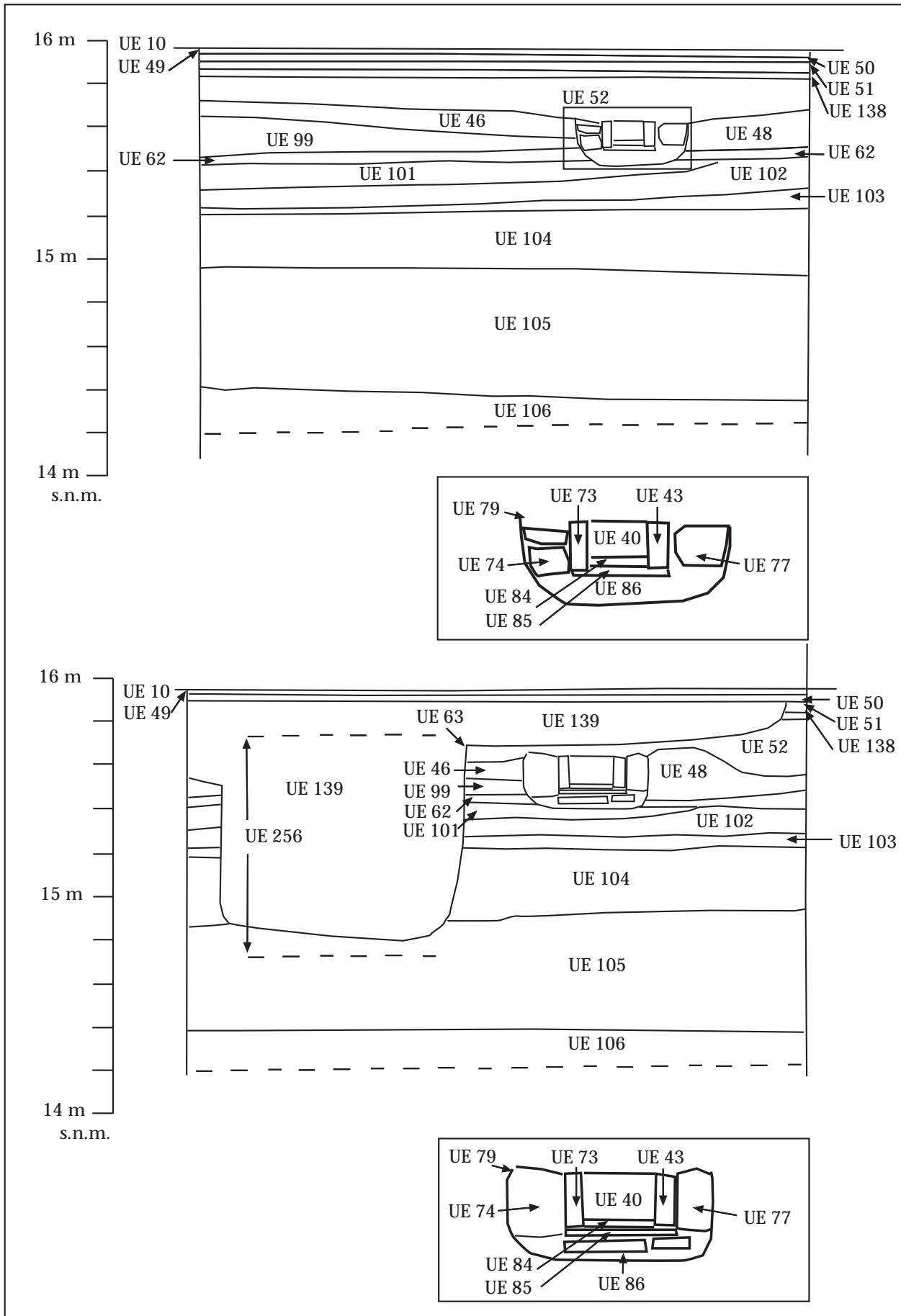

INTERVENCIÓ: C/ VALLDONZELLA, 21 / PL. JOAN COROMINES
 ANY: 2004 MUNICIPI: BARCELONA COMARCA: EL BARCELONÈS CODI.M.H.C.B.: 124/04



DIRECCIÓ TÈCNICA: JORDI HERNÁNDEZ-GASCH

TÍTOL PLÀNOL: CALA 2 SECCIÓ F-F' i G-G'

Nº PLÀNOL: 5



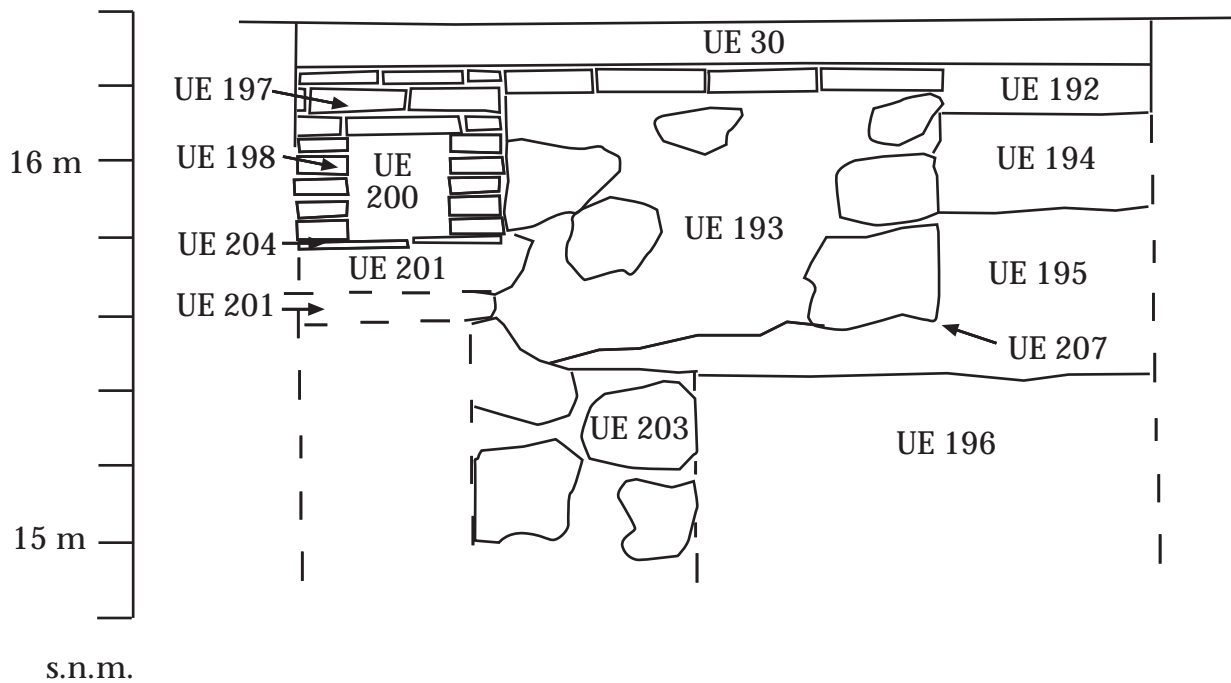
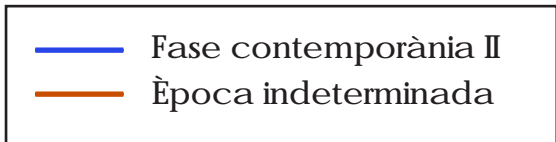
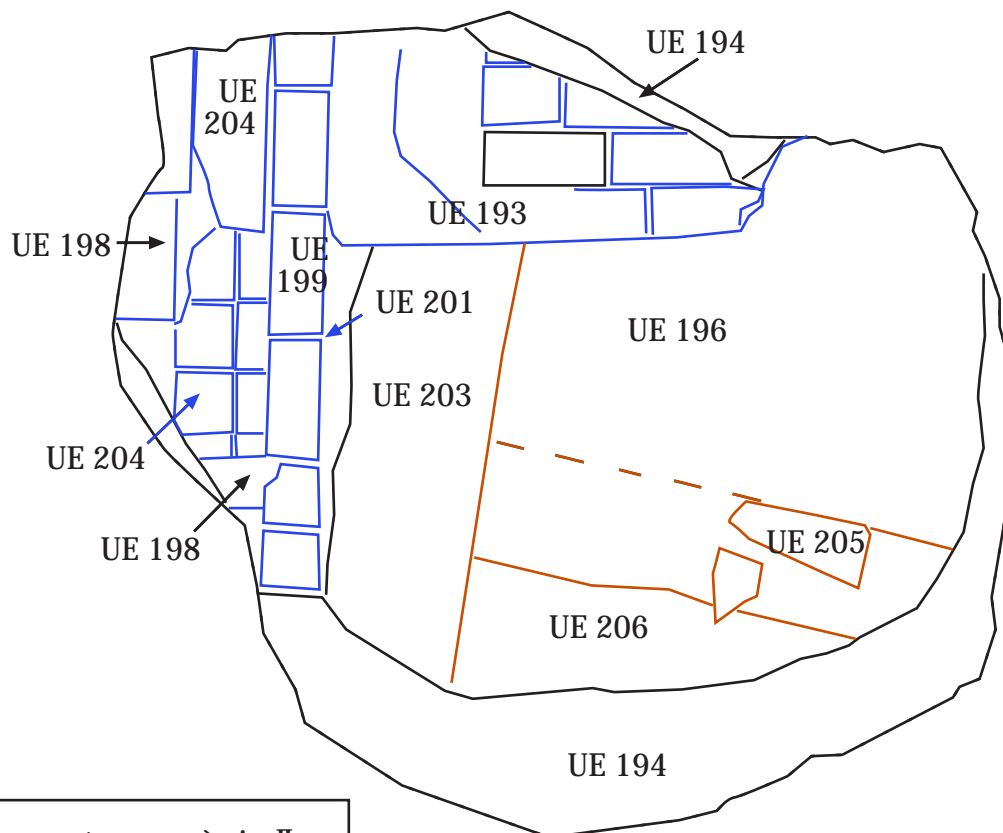

INTERVENCIÓ: C/ VALLDONZELLA, 21 / PL. JOAN COROMINES
 ANY: 2004 MUNICIPI: BARCELONA COMARCA: EL BARCELONÈS CODIM.H.C.B.: 124/04

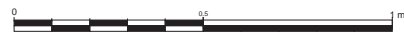

DIRECCIÓ TÈCNICA: JORDI HERNÁNDEZ-GASCH

TÍTOL PLÀNOL: CALA 3 PLANTA I SECCIÓ L-L'

Nº PLÀNOL: 6



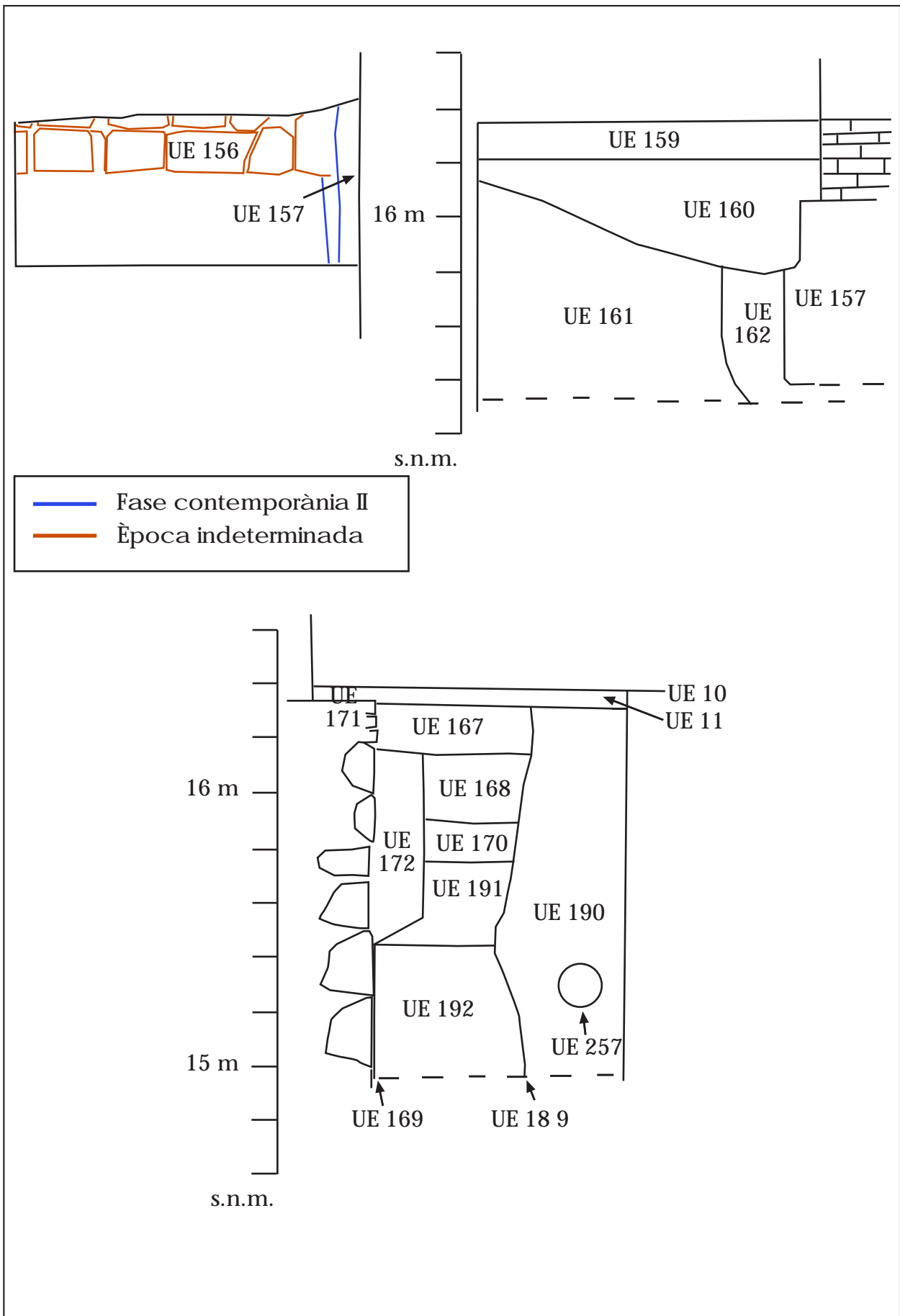

INTERVENCIÓ: C/ VALLDONZELLA, 21 / PL. JOAN COROMINES

ANY: 2004 MUNICIPI: BARCELONA COMARCA: EL BARCELONÈS CODI M.H.C.B.: 124/04

DIRECCIÓ TÈCNICA: JORDI HERNÁNDEZ-GASCH

TÍTOL PLÀNOL: CALA 4, PLANTA I SECCIÓ M-M'; CALA 7, SECCIÓ N-N' Nº PLÀNOL.: 7



ACTIUM
patrimoni cultural, s.l.

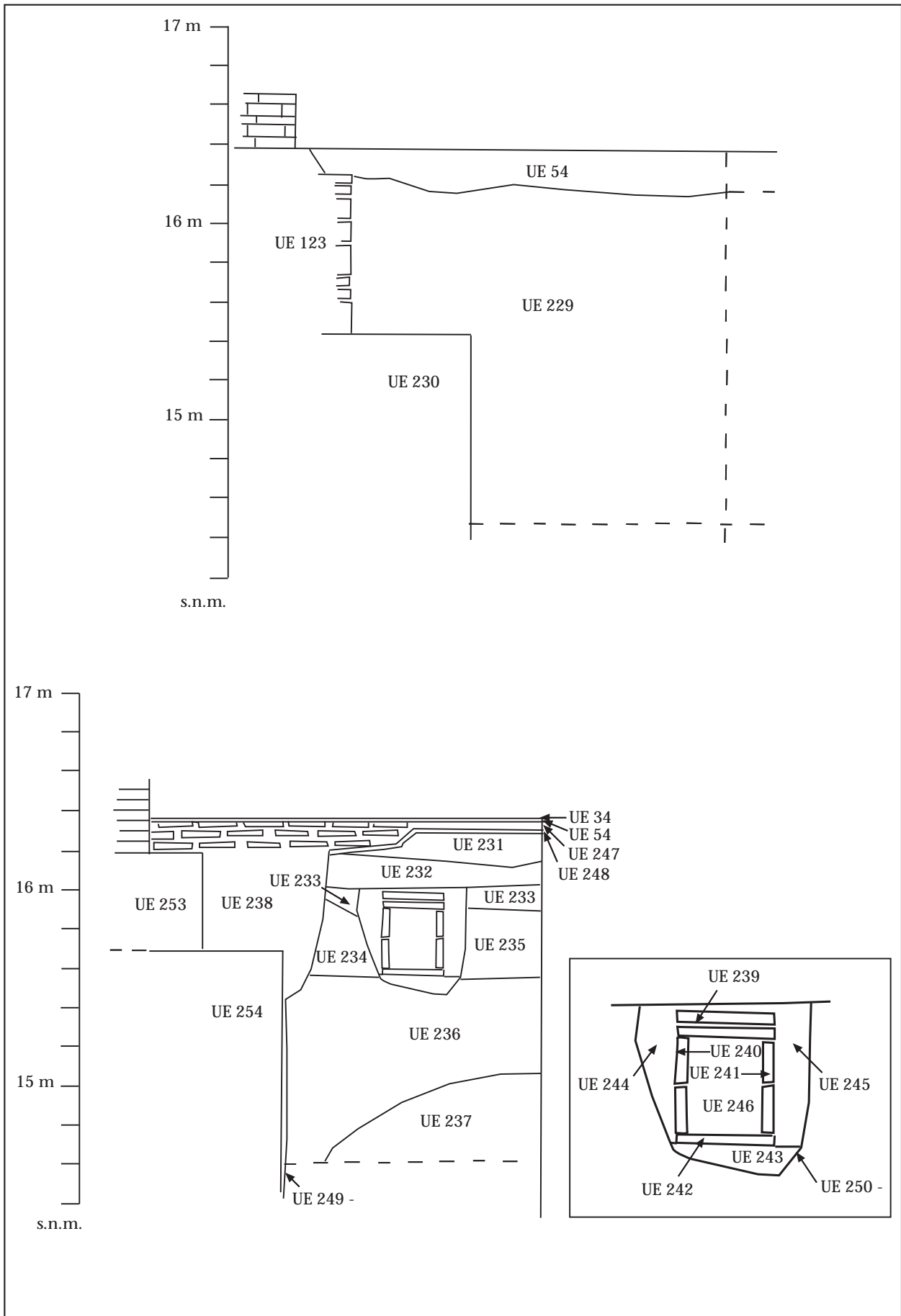

INTERVENCIÓ: C/ VALLDONZELLA, 21 / PL. JOAN COROMINES

ANY: 2004 MUNICIPI: BARCELONA COMARCA: EL BARCELONÈS CODI M.H.C.B.: 124/04

DIRECCIÓ TÈCNICA: JORDI HERNÁNDEZ-GASCH

TÍTOL PLÀNOL: CALA 5, SECCIÓ J-J'; CALA 6, SECCIÓ K-K'

Nº PLÀNOL.: 8



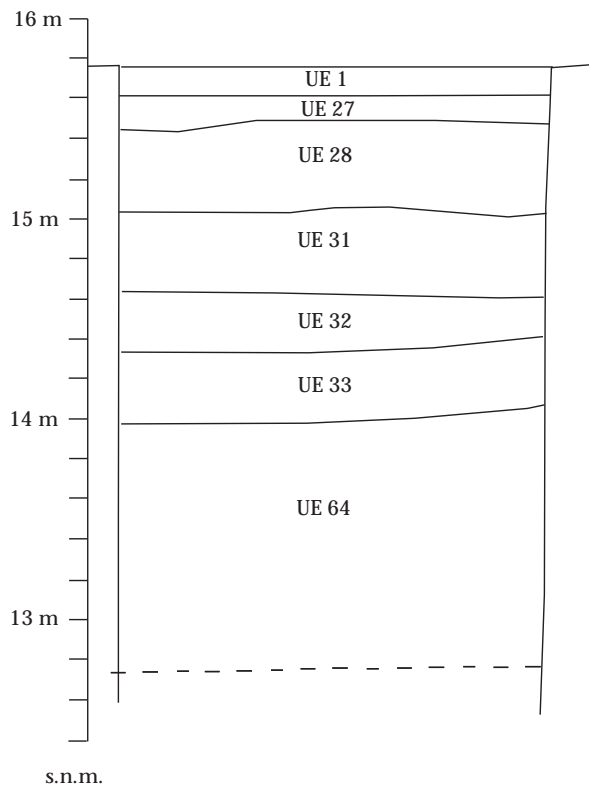
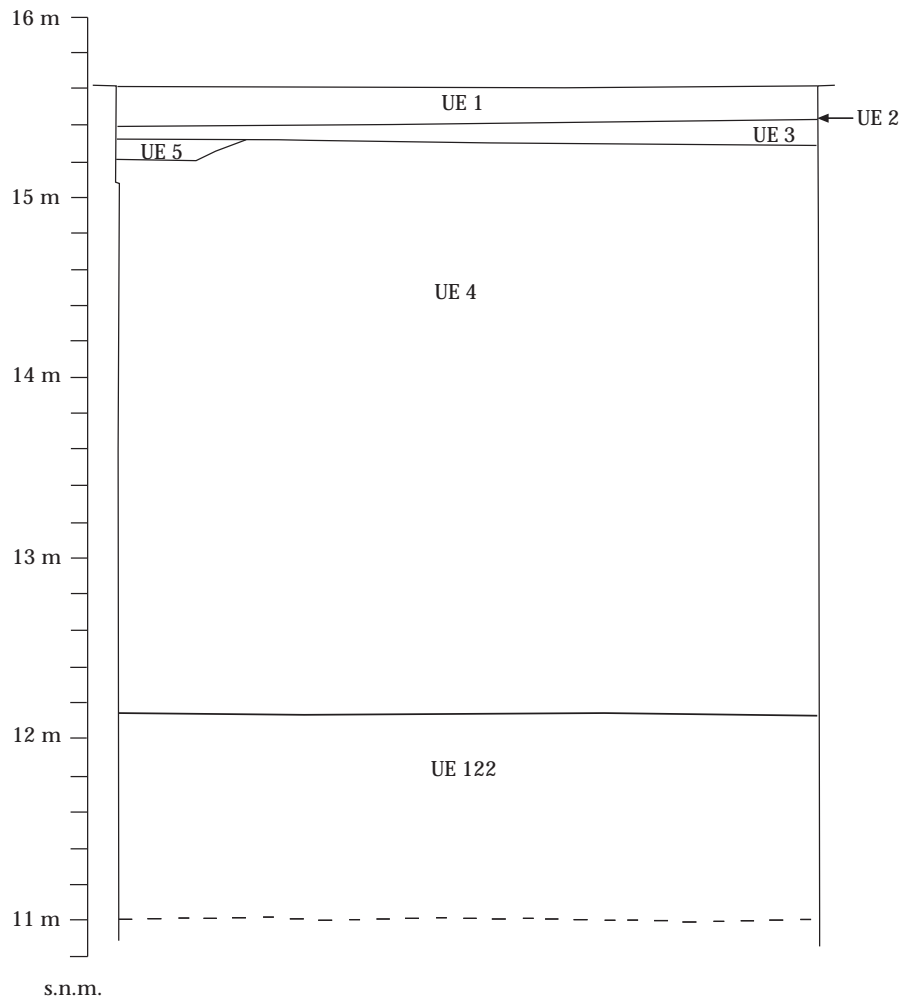

INTERVENCIÓ: C/ VALLDONZELLA, 21 / PL. JOAN COROMINES

ANY: 2004 MUNICIPE: BARCELONA COMARCA: EL BARCELONÈS CODI M.H.C.B.: 124/04

DIRECCIÓ TÈCNICA: JORDI HERNÁNDEZ-GASCH

TÍTOL PLÀNOL.: CALA 8 SECCIÓ E-E', CALA 10 SECCIÓ A-A' N° PLÀNOL.: 9



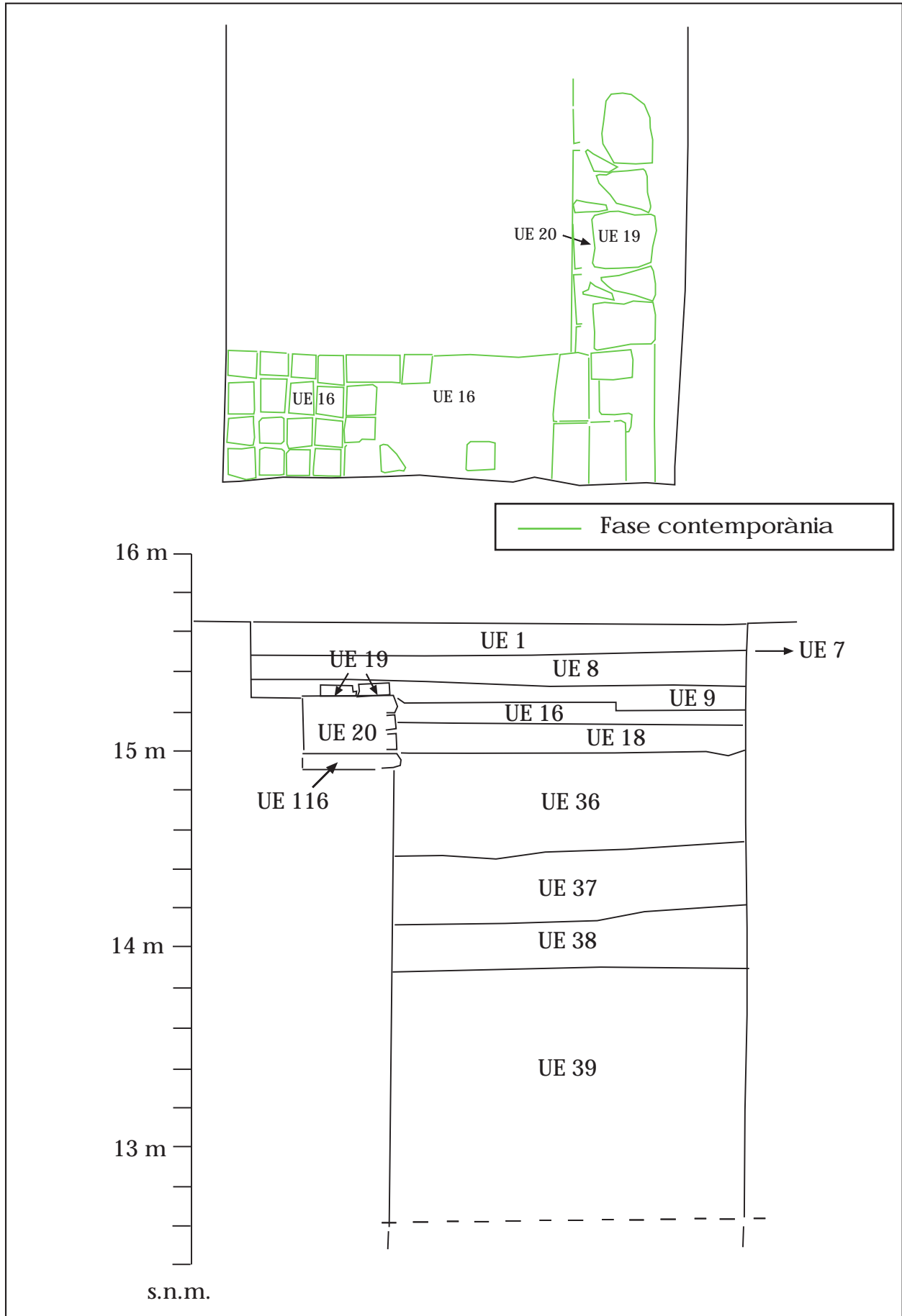

INTERVENCIÓ: C/ VALLDONZELLA, 21 / PL. JOAN COROMINES
 ANY: 2004 MUNICIPE: BARCELONA COMARCA: EL BARCELONÈS CODI M.H.C.B.: 124/04



DIRECCIÓ TÈCNICA: JORDI HERNÁNDEZ-GASCH

TÍTOL PLÀNOL: CALA 9, PLANTA I SECCIÓ B-B'

Nº PLÀNOL.: 10



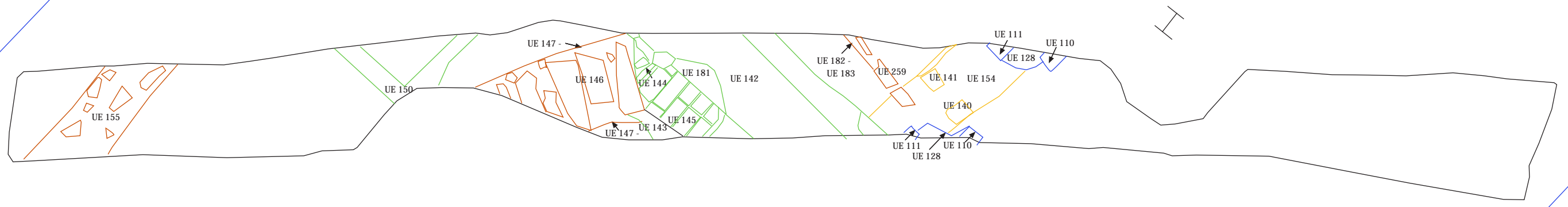

	Fase moderna
	Fase contemporània I
	Fase contemporània II
	Època indeterminada

INTERVENCIÓ: C/ VALLDONZELLA, 21 / PL. JOAN COROMINES			
ANY: 2004	MUNICIPE BARCELONA	COMARCA: EL BARCELONÈS	CODI M.H.C.B.: 124/04
DIRECCIÓ TÈCNICA: JORDI HERNÁNDEZ-GASCH			
TÍTOL PLÀNOL: RASA, 1 PLANTA		Nº PLÀNOL: 11	



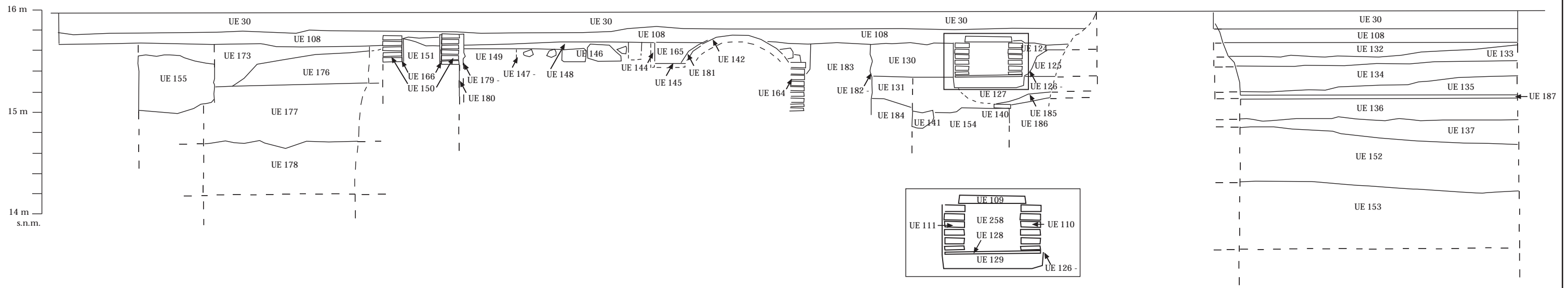

INTERVENCIÓ: C/ VALLDONZELLA, 21 / PL. JOAN COROMINES	
ANY: 2004 MUNICIPI BARCELONA COMARCA: EL BARCELONÈS CODIM.H.C.B.: 124/04	
DIRECCIÓ TÈCNICA: JORDI HERNÁNDEZ GASCH	
TÍTOL PLÀNOL: RASA 1, SECCIÓ C-C'	Nº PLÀNOL.: 12



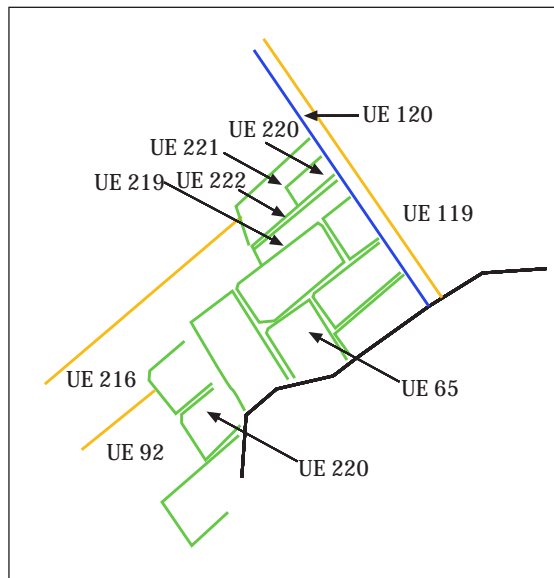
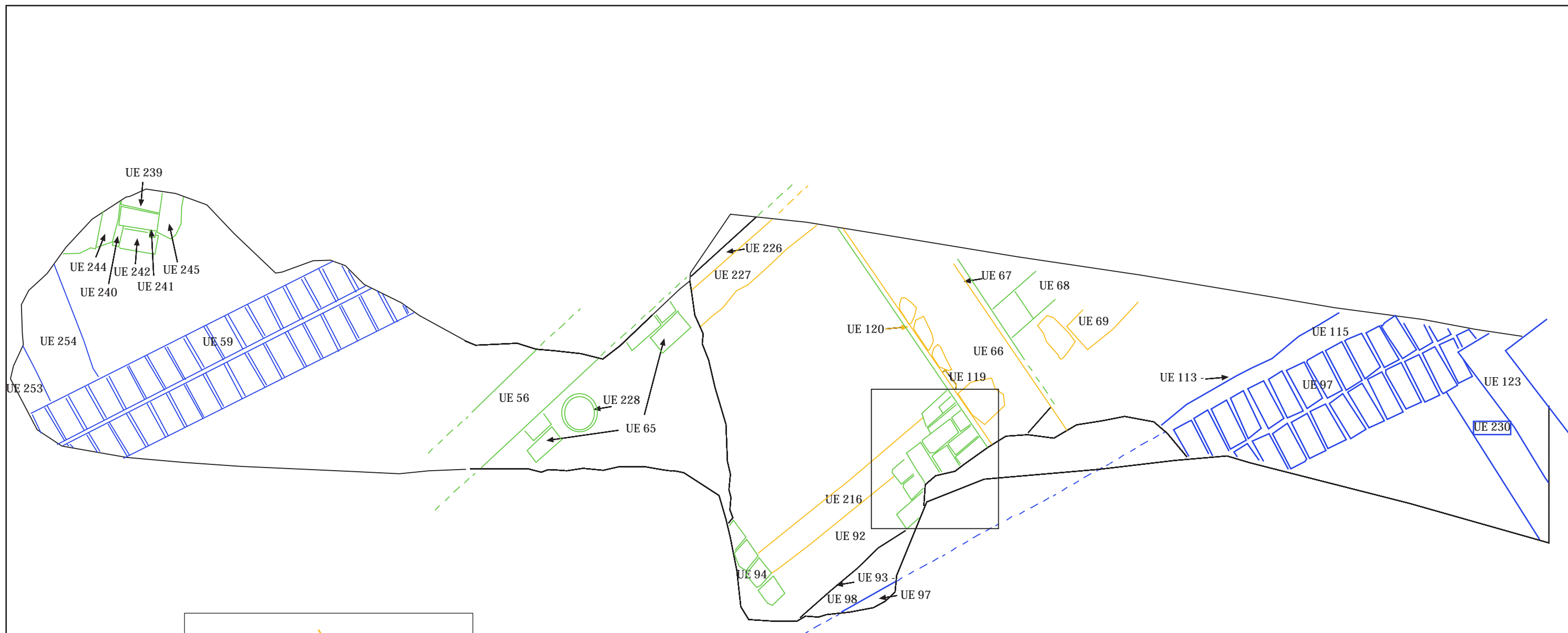

— Fase moderna
— Fase contemporània I
— Fase contemporània II

INTERVENCIÓ: C/ VALLDONZELLA, 21 / PL. JOAN COROMINES
 ANY: 2004 MUNICIPE BARCELONA COMARCA: EL BARCELONÈS CODIM.H.C.B.: 124/04
 DIRECCIÓ TÈCNICA: JORDI HERNÁNDEZ-GASCH
 TÍTOL PLÀNOL: RASA 2, PLANTA N° PLÀNOL: 13



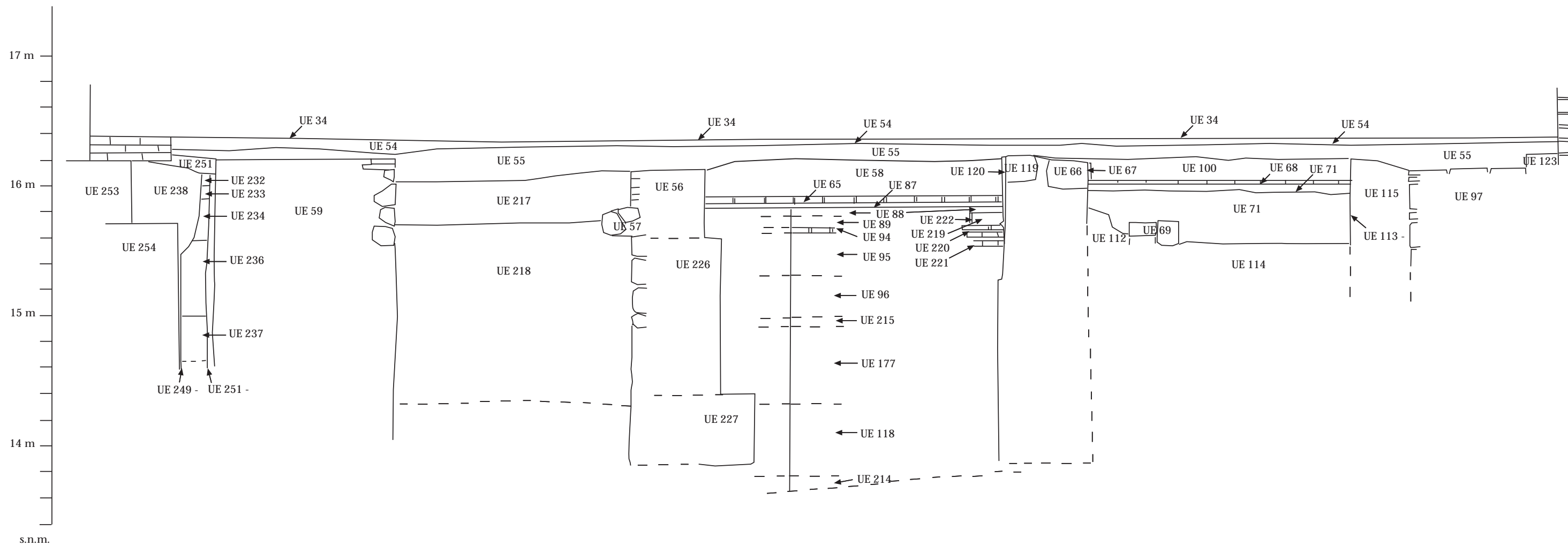

INTERVENCIÓ: C/ VALDONZELLA, 21 / PL. JOAN COROMINES	
ANY: 2004 MUNICIPE BARCELONA COMARCA: EL BARCELONÈS CODIM.H.C.B.: 124/04	
DIRECCIÓ TÈCNICA: JORDI HERNÁNDEZ-GASCH	
TÍTOL PLÀNOL: RASA 2. SECCIÓ D-D'	Nº PLÀNOL: 14



ANNEX 3: INVENTARI DE MATERIALS

CODIS D'INVENTARI DE MATERIALS

CERÀMICA

1. CLASSIFICACIÓ

11000	Prehistòrica	13251	comuna reduïda
11001	Neolítica	13252	comuna reduïda baix-imperial
11050	del Coure	13253	comuna engalba blanca
11100	del Bronze	13254	comuna engalba negra
11101	del Bronze àntic	13255	comuna engalba vermella
11102	del Bronze mig	13256	comuna roig pompeïa
11103	del Bronze final	13257	comuna itàlica
12000	Protohistòrica sense determinar	13258	comuna africana de cuina
12001	feno-púnica indeterminada	13259	comuna empuritàna oxidada
12002	feno-púnica engalba vermella	13260	comuna de cuina acurada
12003	feno-púnica engalba negra	13261	imitacions comuna africana
12004	feno-púnica comuna	13262	comuna bescutlada
12005	grega d'occident	13263	ceràmica comuna de Lipari
12050	roja a torn	13264	ceràmica daurada
12051	engalba roja	13265	ceràmica eivissenca tardo antiga
12052	pintada	13266	ceràmica de Pantelleria
12053	comuna ibèrica	13267	ceràmica itàlica tardo antiga
12054	grisa de la costa catalana	13300	àmfora indeterminada
12055	grollera	13301	àmfora massaliota
12056	grans recipients d'emmagatzematge	13302	àmfora feno-púnica
13000	Món Clàssic sense determinar	13303	àmfora ebussitana
13001	grega indeterminada	13304	àmfora romana
13002	<i>buchero nero</i>	13305	àmfora greco-itàlica
13003	àtica figures negres	13306	àmfora itàlica
13004	àtica figures vermelles	13307	àmfora gal·lica
13005	àtica vernis negre	13308	àmfora hispànica
13006	taller de les petites estampetes	13309	àmfora bética
13007	taller de Rhode	13310	àmfora de la Tarraconense
13008	taller de Nikia-Ion	13311	àmfora lusitana
13009	taller pàteres 3 palmetes radials	13312	àmfora africana
13050	campaniana/vernis negre indeterminada	13313	àmfora oriental
13051	precampaniana	13314	suports d'àmfores
13052	campaniana A	13315	amforiscs
13053	campaniana A tardana	13316	disc terra cuita
13054	campaniana B	13317	taps
13055	campaniana B-oïde	13318	fragments vasos retallats
13056	campaniana C	13319	altres accessoris
13057	campaniana empuritàna	13320	dollia
13058	etrusca vernis negre	13321	àmfora rodia
13059	imitacions campanianes	13322	àmfora corintia
13060	vernis negre púnic	13323	àmfora Samos
13100	terra sigillata indeterminada	13400	comuna a torn oxidada època indeterminada
13101	presigillata	13401	comuna a mà oxidada època indeterminada
13102	T S precoç	13402	comuna a torn reduïda època indeterminada
13103	T S aretina	13403	comuna a mà reduïda època indeterminada
13104	T S itàlica	13404	comuna oxidada època indeterminada
13105	T S tar-do-itàlica	13405	comuna reduïda època indeterminada
13106	T S sudgal·lica	13406	comuna a torn bescutlada indeterminada
13107	T S marmorata	13500	comuna oxidada medieval
13108	T S hispànica	13501	comuna reduïda medieval
13109	T S hispànica tardana	13502	comuna bescutlada medieval
13110	T S hispànica indeterminada	14000	Món medieval i modern indeterminat
13111	T S africana A	14001	comuna oxidada a mà
13112	T S africana A/D	14002	comuna oxidada a torn
13113	T S africana A/C	14003	comuna oxidada vidriada
13114	T S africana C	14004	comuna reduïda a mà
13115	T S africana D	14005	comuna reduïda a torn
13116	T S africana indeterminada	14006	comuna reduïda vidriada
13117	imitacions T S hispànica	14050	islàmica indeterminada
13118	T S clara B	14051	islàmica verd-manganès
13119	T S lucente	14052	islàmica melada
13120	paleocristiana grisa	14053	islàmica corda seca total
13121	paleocristiana ataronjada	14054	islàmica corda seca parcial
13122	<i>late Roman C</i>	14055	islàmica esgrafiada
13123	produccions orientals (corintia)	14056	islàmica pintada
13124	vidriada romana	14057	islàmica daurada (reflex metàl·lic)
13125	imitacions Clara D	14058	islàmica a motlle
13126	paleocristiana pintada	14059	islàmica comuna oxidada
13150	parets fines indeterminades	14060	islàmica comuna reduïda
13151	parets fines itàliques	14061	islàmica manganès sota coberta melada
13152	parets fines d'Aco	14062	islàmica vidrada
13153	parets fines sudgal·liques	14100	vidriada blanca
13154	parets fines "clofolla d'ou"	14101	blanca i blava
13155	parets fines hispàniques	14102	blanca i blava de Barcelona
13156	imitacions parets fines	14103	blanca i blava catalana
13200	llàntia indeterminada	14104	blanca i blava d'ortes diverses
13201	llàntia grega	14105	blanca i blava de la botifarra
13202	llàntia republicana	14106	blanca i blava de l'arracada
13203	llàntia republicana vernis negre	14107	blanca i blava d'influència francesa
13204	llàntia imperial	14108	blanca i blava de la cirereta
13205	llàntia imperial de volutes	14109	blanca i blava de faixes o cintes
13206	llàntia imperial de disc	14110	blanca i blava de la Segarra
13207	llàntia imperial de canal	14111	blanca i blava d'Escornalbou
13208	llàntia africana	14112	blanca i blava de la panotxa
13209	llàntia africana paleocristiana	14113	blanca i blava regalats
13210	llàntia africana ARS	14114	blanca i blava de Poblet
13250	comuna oxidada	14115	blanca i blava de sanefa negativa
		14116	blanca i blava de transició
		14117	blanca i blava amb la Tau
		14118	blanca i blava d'influència de Savona
		14119	blanca i blava corbata o palmera
		14120	blanca i blava ditada
		14121	blanca i blava de blondes
		14122	blanca i blava de Paterna

14123	blanca i blava de Manises	14215	reflex metàl·lic sanefa reticulada
14124	blanca i blava de Manises i groga	14250	blanca i manganès
14125	blanca i blava de la figueta	14251	blanca-manganès blau i manganès
14126	blanca i blava de la cirera	14252	blanca-manganès verd i manganès
14127		14253	blanca-manganès verd i manganès de Paterna
14128	blanca i blava Paterna-Manises	14254	blanca-manganès verd i manganès de Manises
14129	blanca i groga "orla d'influència del R enaixement"	14255	blanca-manganès verd i manganès catalana
14200	reflex metàl·lic	14256	blanca-manganès i verd
14201	eflex metàl·lic producció catalana	14257	blanca-manganès i policroma
14202	reflex metàl·lic de l'ungla	14300	pisa blanca
14203	reflex metàl·lic de sanefa amb gallons	14301	pisa decorada
14204	reflex metàl·lic de sanefa amb fulles	14302	porcellana
14205	reflex metàl·lic de sanefa en negatiu	14303	Pickman / Cartuja
14206	reflex metàl·lic decoració floral	14304	d'importació
14207	reflex metàl·lic de fons picat	14305	maiòlica ligur
14208	reflex metàl·lic de pinzell-pinta	14306	policroma
14209	reflex metàl·lic decoració geomètrica	14400	vaixel·la segle XX
14210	reflex metàl·lic amb lletres o anagrames	15000	Material ceràmic no recipient
14211	reflex metàl·lic i blava		
14212	reflex metàl·lic de Paterna		
14213	reflex metàl·lic de Manises		
14214	reflex metàl·lic Paterna-Manises		

2. DEFINICIÓ DEL FRAGMENT

sense formaSF	
sense definir	SD
perfil sencerPS	
vora	VO
nansa	NA
arrencament nansa	AN
coll	CO
carena	CR
llavi	LL
fons	FO
peu	PE
pivot	PI
bec	BE
pom/agafador	AG
escòria	ER
broc	BR
abocador	AB
orelleta	OR

per a llànties:

<i>infundibulum</i>	IN
pico (<i>rostrum</i>)	RO
orla (<i>margo</i>)	MA
disc	DI
volutes	VL

3. TIPOLOGIA

(per a materials del Món Clàssic amb una tipologia ja establerta)

Inicials més usuals:

ABAS.	Abascal	KEAY	Keay
AGUARD.	Aguarod	LAMB.	Lamboglia
AFRIC.	Africana	LAIET.	Laietana
ALM.	Almagro	LOPEZ	López Mullor
ATL.	Atlante	LUDOW.	Ludowici
BAIL.	Bailey	M.	Morel
BEL.	Beltrán	MEZQ.	Mezquiriz
BRUCK.	Bruckner	OBER.	Oberaden
DECHEL.	Dechelette	OELM.	Oelman
DRAG.	Dragendorff	OST.	Ostia
DRES.	Dressel	OSW.	Oswald
EBUS.	Ebusitana	PA	Pallarés
GOUD.	Goudineau	PASC.	Pascual
H.	Hayes	RIG.	Rigoir
HALT.	Halter	RITT.	Ritterling
HERM.	Hermet	SAL.	Salomonson
		SPT.	Spitzer

4. FORMA

(Per a materials no classificats tipològicament. Basicament, ceràmiques prehistòriques, medievals i modernes)

Ceràmica a mà:

bol/vas carenat	BCA
bol/vas cilíndric	BCI
bol/vas bitroncocònic	BBT
bol/vas troncocònic	BTR
bol/vas elíptic	BEL
bol/vas globular	BGL
bol/vas glob. amb coll	BGC
bol/vas geminat	BGE
bol/vas múltiple	BMU
bol/vas ovoide	BOV
bol/vas perfil en S	BPS
bol/vas semiesfèric	BSE
bol/vas subesfèric	BSU
bol/vas semiesfèric	
o subesfèric de vora exvasada	BSS
copa	COP
cullera	CUL
formatgera	FOR
forma indeterminada	FIN
fragment retallat no perforat	FRN
fragment retallat perforat	FRP
gresol	GES
paleta	PAL
plat carenat	PCA
plat/tapadora	PLT
plata	PLA
suport	SOP
tassa	TAS

Ceràmica a torn:

Ceràmica grega:

alabastró	ALA
àmfora	AMF
aryballos	ARY
hydria	HYD
kalathos	KAL
kratera calze	KCA
kratera campana	KCP
kratera columnes	KCO
kratera volutes	KVO
kylix	KYL
lebes	LEB
lekythos	LEK
oinochoe	OIN
pelike	PEL
skiphos	SKI
stamnos	STA
ungüentari bulb	UBU
ungüentari fusiforme	UFU
ungüentari	UGU

Ceràmica clàssica, medieval i moderna:

abeurador	ABE
ampolla	AMP
baci	BAC
barral	BLN
bol	BOL
canelobre	CAN
cassola	CSS
cassola pàtina cendrosa	CSC
càntir	CAT
catúfol	CAF
colador	COL
copa	COP
coSSI	COS
cremaperfums	CRP
cubell	CUB
escalfeta	ESF
escudella	ESC
escudella d'orelletes	EOR
fogó	FOG
formes amb abocador	FAB
formes obertes	FOB
formes tancades	FTA
forma indeterminada	FIN
fruiter	FRU
gerra	GER
gerreta	GET
gerro	GRR
gibrell	GIB

got	GOT
greixonera	GRE
guardiola	GUA
llàntia cassol i bec pessigat	LCB
llàntia peu alt	LPA
llàntia piquera	LPI
llumanera	LLU
menjadora	MEN
mesura	MES
morter	MOR
motlle	MOT
motlle sigillata	MSG
olla	OLL
olla pàtina cendrosa	OPC
orsa	ORS
pàtera	PTT
plat	PAT
plat d'ala	PDA
plat/tapadora	PTA
plat/tapadora vora fumada	PTF
plata	PLA
plat tallador	PTL
poal	POA
pot	POT
pot de farmàcia	PFA
rentamans	REN
safata	SAF
saler	SLR
salseira	SAL
servidora	SEV
setrill	SET
sitra	SIT
suport	SOP
suport d'anell	SAN
suport rodet	SRD
tallador	TAL
tapadora	TAP
tassa	TAS
tenalla	TEN
test	TES
tinter	TIN
tupí	TUP
urna	URN
xocolatera	XOC

Material ceràmic no recipient (codi classificació 15000):

artefacte no definit	AND
bola	BLA
cilindres de forn	CFO
cuny de forn	CYF
dena	DEN
figura antropomorfa	FAN
figura zoomorfa	FZM
fragment d'argila indeter.	FAI
fussaiola	FUS
joguina	JOG
màscara	MAS
pes teler circular	PTC
pes teler oval	PTO
pes teler rectangular	PTR
pes teler indeterminat	PTI
pes teler troncoconic	PTT
pipes	PIP
placa	PLC
placa foradada	PFD
rodet	ROD
tres peus terrisser	TPT
disc circular terrisser	DCT
suport llar de foc	SLF
peça circular foradada	PCF

5. TÉCNICA

a mà	MA
a torn	TO
a torn lent	TL
a motlle	MO
motlle cistelleria	MC
ensamblada	EN
indeterminada	IN

6. DECORACIÓ

acanalada	AC
aiguada	AG
aplicació	AL
aplicació metàl·lica	AM
aplicació pasta blanca	AB

aplicació pasta roja	AR
aplicació pedres	AP
baquetons	BA
barbotina	BB
bigoti	BI
botons	BO
calada	CA
cordons digitacions	CD
cordons incisió	CI
cordons impressió	CM
cordons llisos	CL
cordons pessigats	CP
ditada	DI
esgrafiada	ES
excisa	EX
impresa canya/os	IO
impresa cardial	IC
impresa cistelleria	IL
impresa digitada	ID
impresa espàtula	IE
impresa estampillada	IS
impresa pinta	IP
impresa punxó	IX
impresa puntillada	IA
impresa raspallada	IR
impresa teixit	IT
impresa ungulada	IU
impressió fent incisió	IM
impressions diverses	IF
incisa	IN
incisa pintada	NP
llengüeta	LL
mamellons	MA
mangra	MG
motlle	MO
mugró	MU
ondulació en vora	OV
perforada	PF
pessigada	PE
pintada	PI
pintada blanca	PB
pintada negra	PN
pintada roja	PR
pintada roig-marronós	PM
policroma	PP
psudoexcisa	PS
rodeta	RO
vernís roig	VR

7. PASTA

grollera oxidada	GO
grollera reduïda	GR
grollera mixta	GM
acurada oxidada	AO
acurada reduïda	AR
acurada mixta	AM
acurada bescuitada	AB
grollera bescuitada	GB
bescuitada	BE
caolinitica	CA

8. ACABATS

allisat	AL
allisat amb fang	AF
arenós	AR
brunyit	BR
encastació de fang	EF
engalbat	EN
esmallat	EM
espatulat	ES
estriat	ET
marques terrisser	MT
pàtina cendrosa	PC
pentinada	PE
pintat	PI
rugós	RU
<i>strice</i>	ST
vernissat	VE
vidriat	VI

METALL

1. CLASSIFICACIÓ

20000	indeterminat
20001	bronze
20002	ferro
20003	plata
20004	or
20005	plom
20006	aleacions diverses
20007	altres metalls
20008	coure

2. FORMA

agulla	AGU
agulla de cap	AGC
alabarda	ALB
àncora	ANC
anell	ANL
anella	ANE
arracada	ARR
arreu de cavall	ARC
artefacte indeterminat	ATI
ast	AST
bala	BAL
barra	BRR
bola/boleta	BLT
bomba	BOM
botó	BOT
braçalet	BRA
braser	BRS
cadena	CAD
clau	CLA
dena	DEN
destral	DRT
diadema	DMA
didal	DID
elements de carro	ECR
elements religiosos	ERE
enformador	ENF
escarpa	EPA
escòria	ESR
escultura	ESC
escut	EST
espasa	ESP
falcata	FAL
fibula indeterminada	FBI
fibula anular	FAN
fibula d'apèndix caudal	FAC
fibula de bucle	FBU
fibula de naveta	FNA
fibula de pivot	FPV
fibula doble ressort	FDR
fib. indígena de colze	FIC
fibula peu alt	FPA
figura antropomorfa	FAN
figura zoomorfa	FZM
fil/frag.risclè	
/anell/braçalet	FFR
frontissa	FTS
ganivet	GNV
gera	GER
gobelet	GOB
llingot	LIN
mirall	MRL
moneda	MON
pectoral	PEC
penjant	PJA
pinces	PNC
placa	PLC
pondius	PON
punta fletxa	PFL
punta llança/javelina	PLJ
punxó	PNX
punyal	PNY
serra	SER
sivella	SIV
vas	VAS
xinxeta	XIN

5. TÈCNICA

forja	FJ
fosa	FS
cisellar	CS
repussar	RP
calat	CL

VIDRE

1. CLASSIFICACIÓ

30000	vidre
30001	pasta vitrea
30002	cristall
30003	escòria

2. DEFINICIÓ DEL FRAGMENT

sense forma	SF
sense definir	SD
perfil senser	PS
vora	VO
nansa	NA
arrencament nansa	AN
coll	CO
carena	CR
llavi	LL
fons	FO
peu	PE
pivot	PI
bec	BE
pom/agafador	AG
escòria	ER
boca	BO

4. FORMA

fragment no definit	VIN
ampolla	AMP
amforisc	VAF
barreta	BAR
bol	BOL
camafeu	VCS
copa	COP
dena	DEN
element construcció	VEC
element d'ús funerari	VEF
element d'ús personal	VEP
flascons	VFL
gerra	GER
plat	PAT
plata	PLA
setrill	SET
ungüentari	UGU
vas	VAS

5. TÈCNICA

realització no definida	ND
vidre-mosaic	VM
motlle decorat	MD
motlle baix relleu	MB
motlle volum rodó	MR
poliment	VL
tallat	VT
gravat	VG
amb aplicacions	VA
fondi d'or	VO
pintat	VP
burat	VB

MATERIAL LÍTIC

1. CLASSIFICACIÓ

40000	indeterminat
40001	silex
40002	quarç
40003	jaspi
40004	granit
40005	arenisca
40006	volcànic
40007	micaesquist
40008	caliça
40009	marbre
40010	alabastre
40011	conglomerat
40012	traverti
40013	pissarra
40014	pedres precioses
40015	minerals
40016	fòssils
40017	rierencs
40018	calcària

4. FORMA

pedra tallada no retocada ascla	ASC
pedra tallada no retocada fulla	FLL
pedra tallada no retocada rebuig	REB
nucli fragmentat	FNU
nucli amb còrtex	NCO
nucli sense còrtex	NSC
pedra retocada perforador	PF
pedra retocada gratador	GRA
pedra retocada rascadora	RAS
pedra retocada làmina de dors	LDO
pedra retocada làmina retocada	LRE
pedra retocada punta de dors	PDO
pedra retocada punta (retoc simple)	PUN
pedra retocada geomètric	GEO
pedra retocada denticulat	DNT
pedra retocada truncadura	TRU
pedra retocada punta de fletxa	PFL
pedra retocada osca	OSC
pedra polida cisell	CIS
pedra polida destal	DTA
allisador	ALS
àncora	ANC
anell	ANE
artefacte indeterminat	ATI
artefacte no definit	ATD
baix relleu	BAR
bala	BAL
bola	BLA
braçalet	BRA
braçalet d'arquer	BÇA
cassoleta	CTA
dena	DEN
enformador	ENF
escultura	ESC
figura zoomorfa	FZM
figura antropomorfa	FAN
gresol	GES
inscripció	INS
mà de moli	MMO
moli barquiforme	MBA
moli (roda)	MOL
morter	MOR
motlle de fundició	MFU
peça circular foradada	PCF
peça circular no perforada	PCN
pedestal	PED
penjant	PJA
placa	PLC
placa decorada	PDC
placa foradada	PF
punya	PNY
sarcòfag	SAR

MATERIALS CONSTRUCCIÓ

1. CLASSIFICACIÓ

50000	alabastre
50001	arenisca
50002	elements ceràmics
50003	estuc / arrebossat
50004	fusta
50005	imbrex
50006	indeterminat
50007	maó
50008	marbre
50009	morter
50010	mosaic
50011	tessel·les
50012	<i>opus signinum</i>
50013	pintura / estuc pintat
50014	rajoles
50015	tegula
50016	tegula "mammata"
50017	tegula de suports
50018	terracotes
50019	tovots / tapiat
50020	cornisa
50021	columna
50022	capitell
50023	carreu
50024	antefix
50025	canonada
50026	gàrgola
50027	tubuli
50028	teula vidriada
50029	teula
50030	rajola blanca i blava (XVI)
50031	rajola blanca i blava moderna (XVII-XVIII)
50032	rajola policroma (XVIII-XIX)
50033	rajola policroma anterior al s.XVIII
50034	rajola blanca i blava anterior s.XVIII
50035	canaió
50036	motllura
50037	rajola vidriada
50038	totxana

MATÈRIA ORGÀNICA

1. CLASSIFICACIÓ

60000	Matèria orgànica general
60001	os
60002	ivori
60003	closca
60004	fusta treballada
60005	teixit
60006	cuiro
60007	vegetals
60008	paper
60050	restes antropològiques
60051	macrofauna
60052	microfauna
60053	fauna aquàtica
60054	malacofauna
60055	fusta no treballada
60056	carbó
60057	granes
60058	fauna terrestre no definida

4. FORMA

agulla	AGU
agulla de cap	AGC
agulla o punxó	AOP
ampolla	AMP
anell	ANE
aplic	APL
artefacte d'os/petxina/ivori	OPI
artefacte no definit	AND
beina	BEI
bossa	BSA
botó	BOT
braçalet	BRA
caixa	CXA
calçat	CÇA
cistell	CTL
cistelleria	CIS
corda	CDA
corn tallat	COT
cullera	CUL
cullereta tocador	CUT
dau	DAU
dena	DEN
dent decorada	DTD
dent perforada	DTP
diari	DIA
enformador	ENF
espàtula	EPT
falange decorada	FLD
figura antropomorfa	FAN
figura zoomorfa	FZM
fitxa de joc	FIJ
frontissa	FTS
fus	FUS
fusta frag.indeterminada	FFI
fusta construcció naval	FCN
fusta construcció	FCO
ganxet	GAN
màneg	MEC
marcador	MCD
penjant	PJA
petxina frag.pollida	FOP
pinta	PNT
polidor	PUL
punta fletxa	PFL
punxó	PNX
punyal	PNY
raspall	RAS
resquill apuntat	RQA
sabates	SAB
tapadora	TAP
teixit	TXI
ullal porc senglar tallat UPS	

5. TÈCNICA

matèria prima sense modificar	MPS
matèria prima en procés fabricació	MPF
matèria prima modificada	MPM

MOSTRES PER A ANÀLISIS

1. CLASSIFICACIÓ

70000	terra
70001	morter
70002	pedra
70003	metall
70004	carbó (anàlisi antracològica)
70005	pol.len
70006	granes
70007	llavors
70008	carbó (C-14)

INTERVENCIÓ Valldonzella,21-Plaça de Joan Coromines

CODI 124/04

SECTOR

UE	Nº FRAGMENT	DEF FRAGMENT	CODI PRODUCCIÓ	FORMA	TIPOLOGIA	TÈCNICA	PASTA	DEC EXT	DEC INT	ACABAT EXT	ACABAT INT	CRONOLOGIA	OBSERVACIONS	RESTAU RACIÓ	FOTOG RAFIA	DIBUI X	MAGA TZEM
9	1	VO	14003	GER								IND	VIDRAT MARRÓ				
9	2	FO	14100	PAT								IND					
9	3	FO	14302	TAS								CONTEMP	ARRANCAMENT DE NANSA				
9	4	VO	14003	GER								CONTEMP	VIDRAT MARRÓ A 2 CARES				
9	5	SF	14003	FIN								CONTEMP	VIDRAT VERD A LA CARA INTERIOR				
9	6	SF	14003	FIN								CONTEMP	VIDRAT CLAR A 2 CARES. BANDA MARRÓ				
9	7	VO	14103	PAT								S. XVII					
9	8		50032									S. XVIII - XIX	PÈTALS. COLOR CREMA, GROC,				
9	9		50037									IND					
33	1	SF	14002	FIN								IND	VIDRAT MARRÓ I VERD A LA CARA INTERIOR				
33	2	VO	14003	FIN								IND					
33	3	SF	14003	FIN								IND	VIDRAT MARRÓ A LA CARA INTERIOR				
33	4	SF	14003	FIN								IND	VIDRAT VERD I MARRÓ A 2 CARES				
33	5	SF	14003	FIN								IND	VIDRAT VERD A LA CARA EXTERIOR				
33	6	SF	14003	FIN								IND	VIDRAT CLAR A LA CARA EXTERIOR. ARRANCAMENT				
33	7	VO	14103	PAT?								S. XVII					

UE	Nº FRAGMENT	DEF FRAGMENT	CODI PRODUCCIÓ	FORMA	TIPOLOGIA	TÈCNICA	PASTA	DEC EXT	DEC INT	ACABAT EXT	ACABAT INT	CRONOLOGIA	OBSERVACIONS	RESTAU RACIÓ	FOTOG RAFIA	DIBUI X	MAGA TZEM
33	8	SF	14103	FIN								S. XVII					
33	9	SF	14103	FIN								S. XVII					
33	10	SF	14003	FIN								IND	VIDRAT NEGRE				
36	1	SF	14003	PAT								CONTEMP	MARRÓ. DEC A BANDES COLOF				
36	2	SF	14003	FIN								IND	I. DEC IMPRESA ESTAMPILLADA				
36	3	FO	14103	PAT								S. XVII					
36	4	VO	14104	ESC								S. XVII	: CIRCUMFERÈNCIES CONCÈNI				
36	5	VO	14104	PAT								S. XVII	: CIRCUMFERÈNCIES CONCÈNI				
36	6	VO	14003	PAT								IND	VIDRAT MARRÓ				
40	1	VO	14003	FIN								IND	VIDRAT MARRÓ A 2 CARES				
48	1	FO	14002	CAT								CONTEMP					
48	2		50033									S. XVII ?	DRAT VERD/BLANC. DEC CARTAI				
58	1	BR	14003	CAT								CONTEMP	DRAT MARRÓ A LA CARA EXTERII				
58	2	SF	14003	FIN								CONTEMP	DRAT MARRÓ A LA CARA INTERII				
58	3	VO	14002	PAT								IND					
58	4	SF	14003	FIN								CONTEMP	IDRAT VERD A LA CARA EXTERIO				
58	5	SF	14002	FIN								IND					

UE	Nº FRAGMENT τ	DEF FRAGMENT	CODI PRODUCCIÓ	FORMA	TIPOLOGIA	TÈCNICA	PASTA	DEC EXT	DEC INT	ACABAT EXT	ACABAT INT	CRONOLOGIA	OBSERVACIONS	RESTAU RACIÓ	FOTOG RAFIA	DIBUI X	MAGA TZEM
58	6	SF	14103	PAT								S. XVII					
58	7	SD	15000	PIP								IND	CAOLÍ				
64	1	SF	14100	FIN								IND					
64	2	SF	14003	FIN								IND	VIDRAT MARRÓ, VERD, GROC				
64	3	VO	14003	FIN								IND	VIDRAT MARRÓ A 2 CARES				
64	4	SF	14103	FIN								S. XVII	DEC A BANDES				
64	5	SF	14201	FIN								S. XV -XVII	LÍNIES PERPENDICULARS				
89	1	VO-FO	14003	PAT TES								CONTEMP	AG DE BASE I 7 DE VORA.PLAT D				
95	1	FO	14002	CAT								IND					
95	2	VO	14003	GIB?								IND	RRÓ A LA CARA INTERIOR I A LA				
95	3	VO	14003	PAT								CONTEMP?	AT MARRÓ. DEC BANDES GROG				
95	4	VO	14003	GIB?								CONTEMP?	DRAT GROC, MARRÓ, VERD, NEG				
95	5	VO	14003	PAT								CONTEMP?	VIDRAT MARRÓ A 2 CARES				
95	6	VO	14003	PAT								CONTEMP?	AT MARRÓ I MARRÓ FOSC A 2 C.				
95	7	FO	14002	FIN								IND					
95	8	SF	14003	FIN								IND	VIDRAT MARRÓ I VERD				
95	9	SF	14003	FIN								IND	VIDRAT MARRÓ				

UE	Nº FRAGMENT T	DEF FRAGMENT	CODI PRODUCCIÓ	FORMA	TIPOLOGIA	TÈCNICA	PASTA	DEC EXT	DEC INT	ACABAT EXT	ACABAT INT	CRONOLOGIA	OBSERVACIONS	RESTAU RACIÓ	FOTOG RAFIA	DIBUI X	MAGA TZEM
103	1	SF	14003	FIN								IND	RRÓ. DEC DE BANDA I PUNTS C				
103	2	VO	14003	PAT								CONTEMP ?	RÓ A 2 CARES. DEC DE BANDA C				
103	3	SF	14003	FIN								CONTEMP ?	IDRAT VERD A LA CARA INTERIO				
103	4	SF	14003	FIN								CONTEMP ?	DRAT MARRÓ A LA CARA INTERI				
103	5	VO	14103	ESC								S. XVII	: CIRFCUMFERÈNCIES CONCÈN				
103	6	SF	14002	FIN								IND					
103	7	SF	14100	FIN								IND					
103	8	NA	14302	TAS								CONTEMP					
105	1	VO	14119	ESC								S. XVII					
105	2	VO	14103	GIB								S. XVII	DEC DE BANDA CONCÈNTRICA				
105	3	SF	14103	PAT								PPI. S. XVII	E BANDA CONCÈNTRICA COLOR				
114	1	FO	14114	PAT								IN. S. XVII-PPI S. XVI					
114	2	SF	14305	FIN								S. XVII - S. XVIII					
117	1	FO	14003	CAT								IND					
117	2	VO	14107	PAT								2ª MEITAT S. XVIII	RLA DE LÍNIES SINUOSES I PUNI				
131	1	SF	14003	FIN								IND	DRAT MARRÓ A LA CARA INTERI				
131	2		50034									Ca. 1600?					

UE	Nº FRAGMENT τ	DEF FRAGMENT	CODI PRODUCCIÓ	FORMA	TIPOLOGIA	TÈCNICA	PASTA	DEC EXT	DEC INT	ACABAT EXT	ACABAT INT	CRONOLOGIA	OBSERVACIONS	RESTAU RACIÓ	FOTOG RAFIA	DIBUI X	MAGA TZEM
148	1	VO	14003	GIB								IND	RRÓ A LA CARA INTERIOR.2 PERI				
148	2	VO	14003	PAT								IND	DRAT MARRÓ A LA CARA INTERI				
148	3	SF	14002	FIN								IND					
148	4	SF	14005	FIN								IND					
148	5	VO	14003	PAT								IND	DRAT MARRÓ A LA CARA INTERI				
148	6	SF	14103	FIN								S. XVII	DEC BANDES				
148	7	SF	14003	FIN								IND	IDRAT VERD A LA CARA EXTERIO				
148	8	SF	14103	FIN								S. XVII	IES OBLIQUES DIB TRIANGLE I P				
148	9	SF	14006	FIN								IND	AT MARRÓ FOSC A LA CARA INTE				
168	1	FO	14002	CAT								IND					
168	2	VO	14003	MOR?								IND	ARRÓ. 3 ESTRIES EN COS I MARC				
168	3	SF	14003	FOB								IND	AT MARRÓ FOSC A LA CARA INTE				
168	4	AG	14002	TAP								IND					
168	5	NA	14002	GER								IND	RELLA AMB 2 ESTRIES LONGITI				
168	6	BR	14003	CAT								IND	AT VERD OLIVA A LA CARA EXTEI				
168	7	SF	14103	PAT								1600-1635	POLICROMIA, BANDA EN GROC				
168	8	SF	14101	FIN								IND	DEC A 2 CARES				

UE	Nº FRAGMENT τ	DEF FRAGMENT	CODI PRODUCCIÓ	FORMA	TIPOLOGIA	TÈCNICA	PASTA	DEC EXT	DEC INT	ACABAT EXT	ACABAT INT	CRONOLOGIA	OBSERVACIONS	RESTAU RACIÓ	FOTOG RAFIA	DIBUI X	MAGA TZEM
168	9	FO	14102	PAT								Ca.1600	C CENTRAL. MOTIU RECTANGUL				
168	10	FO	14120	PAT								1620-1670					
168	11	FO	14104	PAT								S. XVII	ORLA D'ARC TRIPLE CAP ENDINS				
168	12	VO	14104	PAT								1630-1670	ORLA DE LA PINÇA				
168	13	FO	14104	PAT								1630-1670					
168	14	FO	14120	PAT								1630-1670					
168	15	SF	14114	PAT								IN. S. XVII-PP. S. XVI	A D'ARC TRIPLE OBERT CAP ENI				
168	16	FO	14104	PAT								S. XVII	A D'ARC TRIPLE OBERT CAP ENI				
168	17	VO	14103	ESC								IND					

ANNEX 4: LÀMINES DE MATERIALS



124/04-9-1

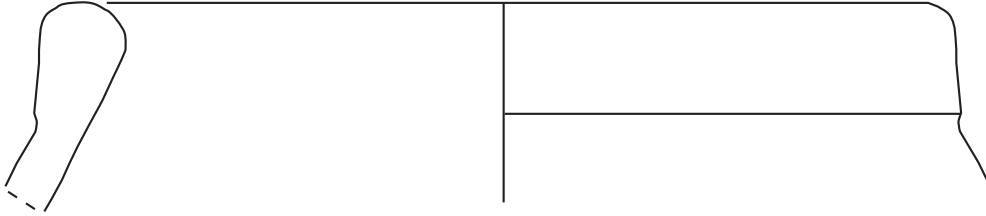

124/04-9-3



124/04-9-4

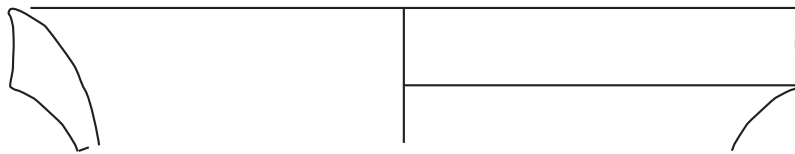

124/04-36-2

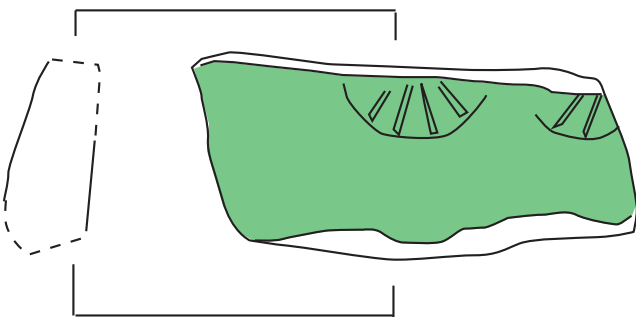

124/04-36-3

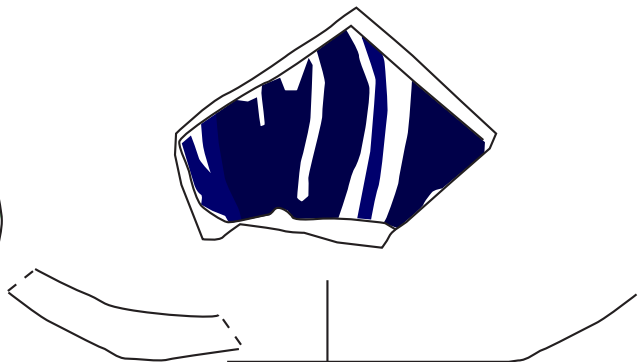

124/04-95-2

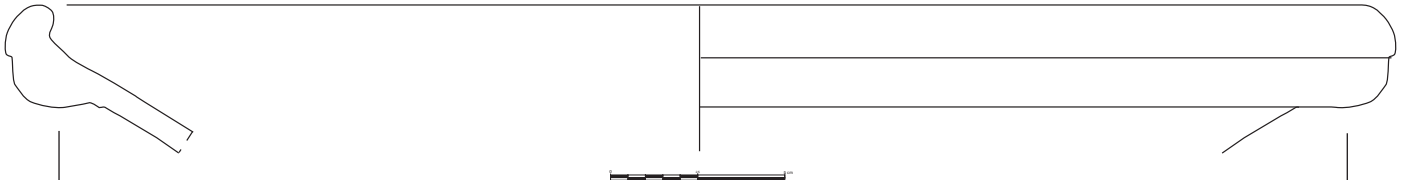

INTERVENCIÓ: C/ VALLDONZELLA, 21 / PL. JOAN COROMINES

ANY: 2004 MUNICIPI: BARCELONA COMARCA: EL BARCELONÈS CODI M.H.C.B.: 124/04

DIRECCIÓ TÈCNICA: JORDI HERNÁNDEZ-GASCH

MATERIAL: CERÀMICA UE: 09 / 36 / 95

ACTIUM
patrimoni cultural, s.l.

124/04-95-3

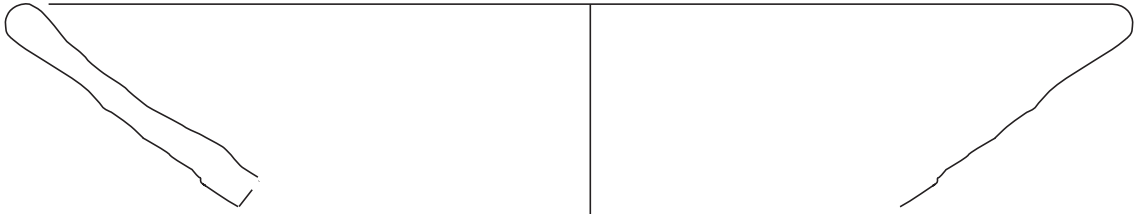

124/04-105-1

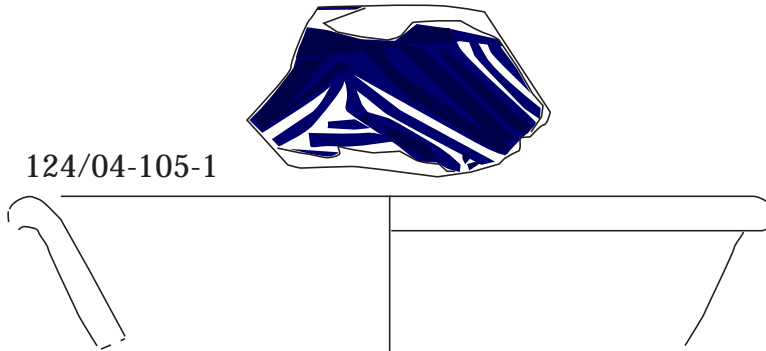

124/04-114-1

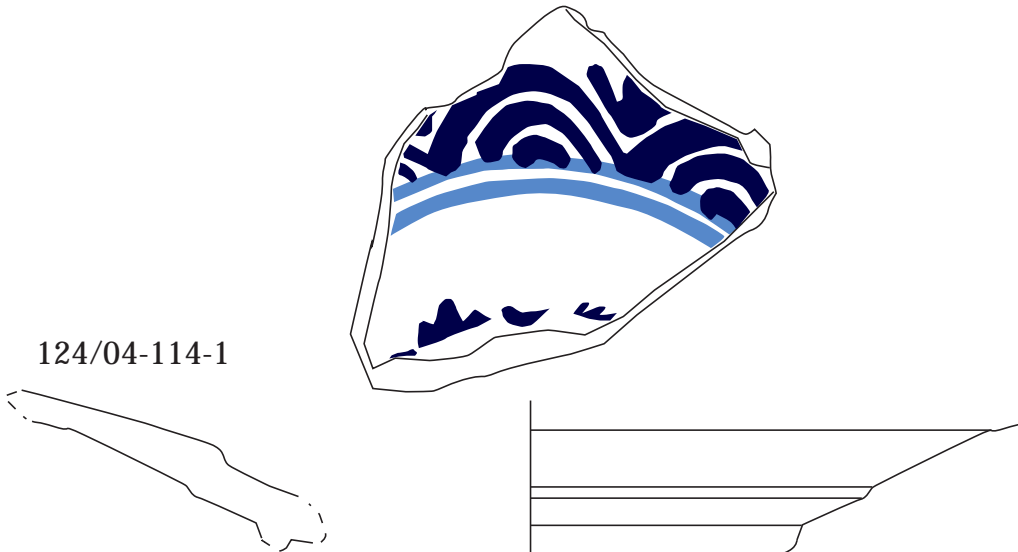

124/04-117-2

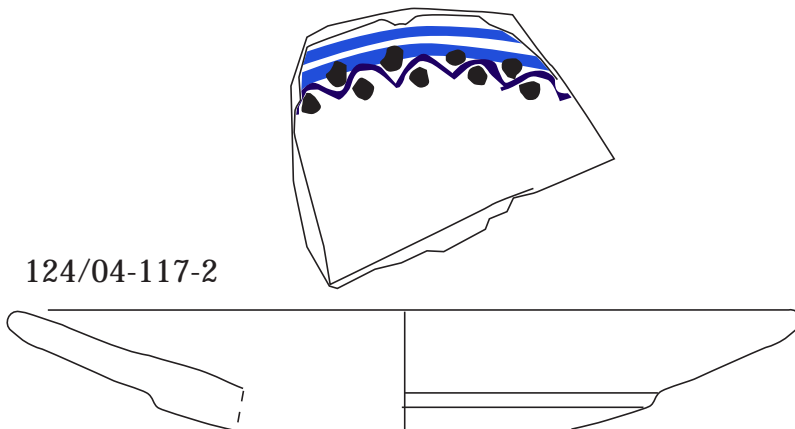

INTERVENCIÓ: C/ VALDONZELLA, 21 / PL. JOAN COROMINES

ANY: 2004 MUNICIPI: BARCELONA COMARCA: EL BARCELONÈS CODI M.H.C.B.: 124/04

DIRECCIÓ TÈCNICA: JORDI HERNÁNDEZ-GASCH

MATERIAL: CERÀMICA UE: 95 / 105 / 114 / 117

ACTIUM
patrimoni cultural, s.l.

124/04-148-1

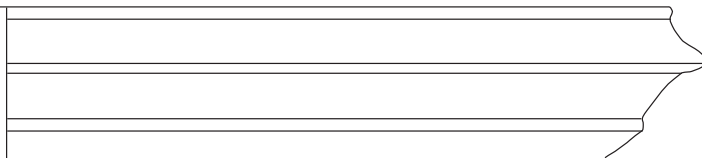

124/04-168-2

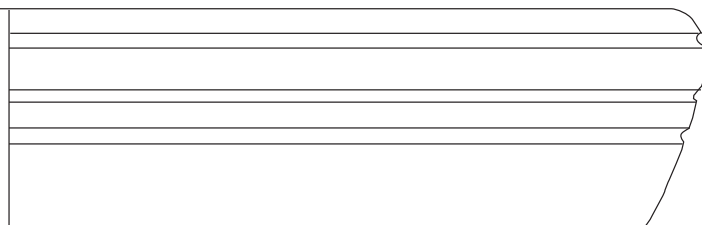

124/04-168-12

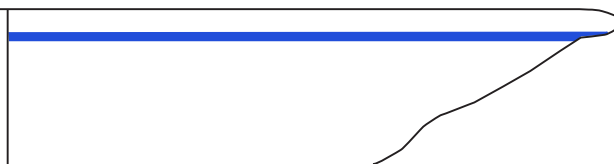
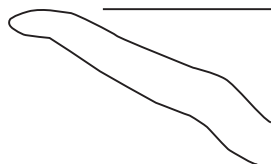

124/04-168-14

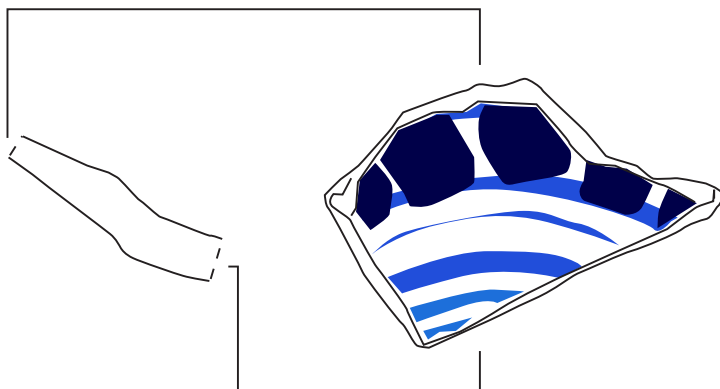

124/04-168-15

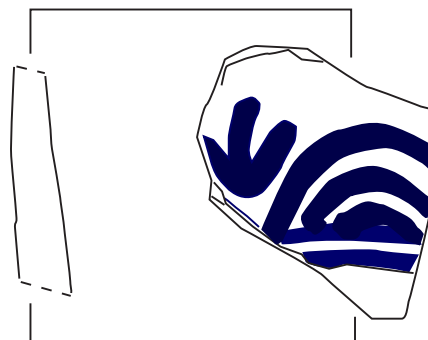

INTERVENCIÓ: C/ VALLDONZELLA, 21 / PL. JOAN COROMINES

ANY: 2004 MUNICIPI: BARCELONA COMARCA: EL BARCELONÈS CODI M.H.C.B.: 124/04

DIRECCIÓ TÈCNICA: JORDI HERNÁNDEZ-GASCH

MATERIAL: CERÀMICA UE: 148 / 168

ACTIUM
patrimoni cultural, s.l.

124/04-09-8



124/04-131-2

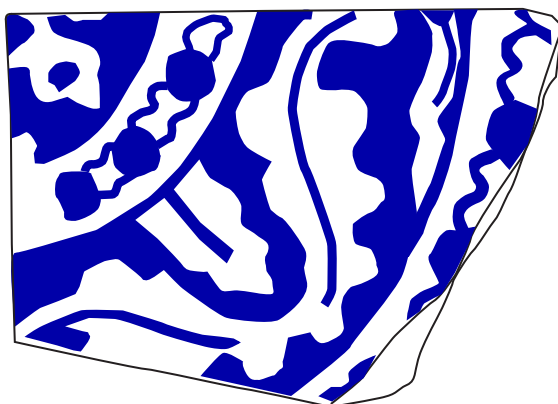

INTERVENCIÓ: C/ VALLDONZELLA, 21 / PL. JOAN COROMINES

ANY: 2004 MUNICIPI: BARCELONA COMARCA: EL BARCELONÈS CODI M.H.C.B.: 124/04

DIRECCIÓ TÈCNICA: JORDI HERNÁNDEZ-GASCH

MATERIAL: RAJOLES UE: 09 / 131

ANNEX 5: FITXES D'UNITATS ESTRATIGRÀFIQUES

INVENTARI D'UNITATS ESTRATIGRÀFIQUES

JACIMENT Valldonzella,21-Plaça de Joan Coromines

MUNICIPI Barcelona

CAMPANYA 124/04

UE 001 *INTERPRETACIÓ* Acondicionament de la plaça, sòl
CRONOLOGIA s. XX

UE 002 *INTERPRETACIÓ* Acondicionament de la plaça
CRONOLOGIA s. XX

UE 003 *INTERPRETACIÓ* Acondicionament de la plaça
CRONOLOGIA s. XX

UE 004 *INTERPRETACIÓ* terraplenament de la plaça
CRONOLOGIA s. XX

UE 005 *INTERPRETACIÓ*
CRONOLOGIA

UE 007 *INTERPRETACIÓ* acondicionament de la plaça
CRONOLOGIA Època contemporània

UE 008 *INTERPRETACIÓ* acondicionament de la plaça
CRONOLOGIA s. XX

UE 009 *INTERPRETACIÓ*
CRONOLOGIA s. XIX - s. XX

UE 010 *INTERPRETACIÓ* paviment
CRONOLOGIA

UE 011 *INTERPRETACIÓ*
CRONOLOGIA

UE 012 *INTERPRETACIÓ* preparació paviment
CRONOLOGIA

UE 013 *INTERPRETACIÓ* paviment
CRONOLOGIA

JACIMENT Valldonzella,21-Plaça de Joan Coromines

MUNICIPI Barcelona

CAMPANYA 124/04

UE 014 *INTERPRETACIÓ*
CRONOLOGIA

UE 015 *INTERPRETACIÓ*
CRONOLOGIA

UE 016 *INTERPRETACIÓ* paviment
CRONOLOGIA

UE 017 *INTERPRETACIÓ* paviment o preparació de paviment?
CRONOLOGIA

UE 018 *INTERPRETACIÓ*
CRONOLOGIA

UE 019 *INTERPRETACIÓ*
CRONOLOGIA

UE 020 *INTERPRETACIÓ*
CRONOLOGIA

UE 021 *INTERPRETACIÓ*
CRONOLOGIA

UE 022 *INTERPRETACIÓ* protecció de serveis
CRONOLOGIA

UE 023 *INTERPRETACIÓ* protecció del tub de pvc
CRONOLOGIA

UE 024 *INTERPRETACIÓ* tub de servei d'aigua
CRONOLOGIA s. XX

UE 026 *INTERPRETACIÓ* acondicionament plaça
CRONOLOGIA s. XX

UE 027 *INTERPRETACIÓ* acondicionament plaça
CRONOLOGIA s. XX

JACIMENT Valldonzella,21-Plaça de Joan Coromines

MUNICIPI Barcelona

CAMPANYA 124/04

*UE 028 INTERPRETACIÓ
CRONOLOGIA*

*UE 029 INTERPRETACIÓ moqueta
CRONOLOGIA s. XX*

*UE 030 INTERPRETACIÓ
CRONOLOGIA*

*UE 031 INTERPRETACIÓ
CRONOLOGIA*

*UE 032 INTERPRETACIÓ
CRONOLOGIA*

*UE 033 INTERPRETACIÓ aportacions antròpiques?
CRONOLOGIA s. XVII*

*UE 034 INTERPRETACIÓ
CRONOLOGIA*

*UE 036 INTERPRETACIÓ
CRONOLOGIA s. XIX ?*

*UE 037 INTERPRETACIÓ rebliment
CRONOLOGIA*

*UE 038 INTERPRETACIÓ
CRONOLOGIA*

*UE 039 INTERPRETACIÓ rebliment
CRONOLOGIA*

*UE 040 INTERPRETACIÓ sediment que rebleix la claveguera un cop treta la tapa , no és amortització, sino terraplename
CRONOLOGIA s. XX*

*UE 041 INTERPRETACIÓ
CRONOLOGIA*

JACIMENT Valldonzella,21-Plaça de Joan Coromines

MUNICIPI Barcelona

CAMPANYA 124/04

UE 042 INTERPRETACIÓ
CRONOLOGIA

UE 043 INTERPRETACIÓ
CRONOLOGIA

UE 044 INTERPRETACIÓ
CRONOLOGIA

UE 045 INTERPRETACIÓ
CRONOLOGIA

UE 046 INTERPRETACIÓ
CRONOLOGIA

UE 047 INTERPRETACIÓ rebliment de la rasa de la claveguera
CRONOLOGIA

UE 048 INTERPRETACIÓ
CRONOLOGIA s. XIX

UE 049 INTERPRETACIÓ paviment
CRONOLOGIA

UE 050 INTERPRETACIÓ preparació de paviment
CRONOLOGIA s. XX

UE 051 INTERPRETACIÓ
CRONOLOGIA

UE 052 INTERPRETACIÓ runa per terraplenar
CRONOLOGIA s. XX

UE 053 INTERPRETACIÓ
CRONOLOGIA

UE 054 INTERPRETACIÓ Paviment
CRONOLOGIA s. XX

JACIMENT Valldonzella,21-Plaça de Joan Coromines

MUNICIPI Barcelona

CAMPANYA 124/04

- UE 055* *INTERPRETACIÓ* rebliment, terraplenament per pavimentar
CRONOLOGIA s. XX
- UE 056* *INTERPRETACIÓ*
CRONOLOGIA
- UE 057* *INTERPRETACIÓ*
CRONOLOGIA
- UE 058* *INTERPRETACIÓ* rebliment
CRONOLOGIA s. XX
- UE 059* *INTERPRETACIÓ* mur
CRONOLOGIA
- UE 062* *INTERPRETACIÓ* paviment/nivell d'ús
CRONOLOGIA
- UE 063* *INTERPRETACIÓ* sondeig segurament per observar fonamentació
CRONOLOGIA s. XX
- UE 064* *INTERPRETACIÓ* aportacions antròpiques?
CRONOLOGIA s. XVII
- UE 065* *INTERPRETACIÓ* sedimentari, al·luvial
CRONOLOGIA
- UE 065* *INTERPRETACIÓ*
CRONOLOGIA
- UE 066* *INTERPRETACIÓ*
CRONOLOGIA
- UE 067* *INTERPRETACIÓ*
CRONOLOGIA
- UE 068* *INTERPRETACIÓ*
CRONOLOGIA

JACIMENT Valldonzella,21-Plaça de Joan Coromines

MUNICIPI Barcelona

CAMPANYA 124/04

*UE 069 INTERPRETACIÓ
CRONOLOGIA*

*UE 070 INTERPRETACIÓ
CRONOLOGIA*

*UE 071 INTERPRETACIÓ
CRONOLOGIA*

UE 072 INTERPRETACIÓ arrassament del mur UE 66
CRONOLOGIA

*UE 073 INTERPRETACIÓ
CRONOLOGIA*

UE 074 INTERPRETACIÓ farciment de la paret NE de la claveguera
CRONOLOGIA

*UE 075 INTERPRETACIÓ
CRONOLOGIA*

UE 076 INTERPRETACIÓ farciment de la paret NO de la claveguera
CRONOLOGIA

UE 077 INTERPRETACIÓ farciment de la paret SE de la claveguera
CRONOLOGIA

*UE 078 INTERPRETACIÓ
CRONOLOGIA*

*UE 079 INTERPRETACIÓ
CRONOLOGIA*

*UE 080 INTERPRETACIÓ
CRONOLOGIA*

*UE 081 INTERPRETACIÓ
CRONOLOGIA*

JACIMENT Valldonzella,21-Plaça de Joan Coromines

MUNICIPI Barcelona

CAMPANYA 124/04

UE 082 INTERPRETACIÓ
CRONOLOGIA

UE 083 INTERPRETACIÓ
CRONOLOGIA

UE 084 INTERPRETACIÓ sediment dipòsit per l'ús/amortització de la claveguera
CRONOLOGIA

UE 085 INTERPRETACIÓ
CRONOLOGIA

UE 086 INTERPRETACIÓ
CRONOLOGIA

UE 087 INTERPRETACIÓ
CRONOLOGIA

UE 088 INTERPRETACIÓ
CRONOLOGIA

UE 089 INTERPRETACIÓ
CRONOLOGIA S. XIX

UE 090 INTERPRETACIÓ possible nivell d'ús/paviment
CRONOLOGIA

UE 091 INTERPRETACIÓ arrassament del coronament del mur UE 92
CRONOLOGIA

UE 092 INTERPRETACIÓ
CRONOLOGIA

UE 093 INTERPRETACIÓ rasa de fonamentació del mur UE 97
CRONOLOGIA

UE 094 INTERPRETACIÓ
CRONOLOGIA

JACIMENT Valldonzella,21-Plaça de Joan Coromines

MUNICIPI Barcelona

CAMPANYA 124/04

- UE 095* *INTERPRETACIÓ*
CRONOLOGIA s. XIX
- UE 096* *INTERPRETACIÓ*
CRONOLOGIA
- UE 097* *INTERPRETACIÓ*
CRONOLOGIA
- UE 098* *INTERPRETACIÓ* farciment de la trinxera de fonamentació del mur UE 97
CRONOLOGIA
- UE 099* *INTERPRETACIÓ*
CRONOLOGIA
- UE 100* *INTERPRETACIÓ* enderroc de paret
CRONOLOGIA
- UE 101* *INTERPRETACIÓ*
CRONOLOGIA
- UE 102* *INTERPRETACIÓ*
CRONOLOGIA
- UE 103* *INTERPRETACIÓ*
CRONOLOGIA s. XIX
- UE 104* *INTERPRETACIÓ*
CRONOLOGIA
- UE 105* *INTERPRETACIÓ*
CRONOLOGIA s. XVII
- UE 106* *INTERPRETACIÓ*
CRONOLOGIA
- UE 107* *INTERPRETACIÓ* rasa claveguera
CRONOLOGIA

JACIMENT Valldonzella,21-Plaça de Joan Coromines

MUNICIPI Barcelona

CAMPANYA 124/04

*UE 108 INTERPRETACIÓ
CRONOLOGIA*

*UE 109 INTERPRETACIÓ
CRONOLOGIA*

*UE 110 INTERPRETACIÓ
CRONOLOGIA*

*UE 111 INTERPRETACIÓ
CRONOLOGIA*

*UE 112 INTERPRETACIÓ
CRONOLOGIA*

*UE 113 INTERPRETACIÓ
CRONOLOGIA*

*UE 114 INTERPRETACIÓ
CRONOLOGIA* finals S. XVII-ppis s. XVIII

UE 115 INTERPRETACIÓ farciment de la rasa de fonamentació del mur UE 97
CRONOLOGIA

UE 116 INTERPRETACIÓ solera de claveguera
CRONOLOGIA

UE 117 INTERPRETACIÓ reblliment de l'habitació per motius constructius un cop abandonada
CRONOLOGIA segona meitat de s. XVIII

UE 118 INTERPRETACIÓ Nivell natural
CRONOLOGIA

*UE 119 INTERPRETACIÓ
CRONOLOGIA*

UE 120 INTERPRETACIÓ Funciona amb el paviment UE 65, marcat per una rebava en el morter. Podria estar cobrint l'arre
CRONOLOGIA

JACIMENT Valldonzella,21-Plaça de Joan Coromines

MUNICIPI Barcelona

CAMPANYA 124/04

- UE 121* *INTERPRETACIÓ* arrassament mur UE 97
CRONOLOGIA
- UE 122* *INTERPRETACIÓ* Aportacions naturals -de riera?-
CRONOLOGIA
- UE 123* *INTERPRETACIÓ* fonamentació del pilar
CRONOLOGIA Època contemporània
- UE 123* *INTERPRETACIÓ* fonamentació
CRONOLOGIA
- UE 124* *INTERPRETACIÓ*
CRONOLOGIA
- UE 125* *INTERPRETACIÓ*
CRONOLOGIA
- UE 126* *INTERPRETACIÓ* Rasa de la claveguera UU EE 109-111
CRONOLOGIA
- UE 127* *INTERPRETACIÓ*
CRONOLOGIA
- UE 128* *INTERPRETACIÓ* solera de claveguera
CRONOLOGIA
- UE 129* *INTERPRETACIÓ* solera de claveguera
CRONOLOGIA
- UE 130* *INTERPRETACIÓ*
CRONOLOGIA
- UE 131* *INTERPRETACIÓ*
CRONOLOGIA S. XVII
- UE 132* *INTERPRETACIÓ* Rebliment
CRONOLOGIA

JACIMENT Valldonzella,21-Plaça de Joan Coromines

MUNICIPI Barcelona

CAMPANYA 124/04

UE 133 *INTERPRETACIÓ* Rebliment
CRONOLOGIA

UE 134 *INTERPRETACIÓ*
CRONOLOGIA

UE 135 *INTERPRETACIÓ* Rebliment
CRONOLOGIA

UE 136 *INTERPRETACIÓ*
CRONOLOGIA

UE 137 *INTERPRETACIÓ*
CRONOLOGIA

UE 138 *INTERPRETACIÓ* preparació de paviment
CRONOLOGIA

UE 139 *INTERPRETACIÓ* rebliment
CRONOLOGIA s. XX

UE 140 *INTERPRETACIÓ*
CRONOLOGIA

UE 141 *INTERPRETACIÓ*
CRONOLOGIA

UE 142 *INTERPRETACIÓ*
CRONOLOGIA

UE 143 *INTERPRETACIÓ*
CRONOLOGIA

UE 144 *INTERPRETACIÓ*
CRONOLOGIA

UE 145 *INTERPRETACIÓ*
CRONOLOGIA

JACIMENT Valldonzella,21-Plaça de Joan Coromines

MUNICIPI Barcelona

CAMPANYA 124/04

UE 146 *INTERPRETACIÓ*
CRONOLOGIA

UE 147 *INTERPRETACIÓ*
CRONOLOGIA

UE 148 *INTERPRETACIÓ*
CRONOLOGIA s. XIX ?

UE 149 *INTERPRETACIÓ*
CRONOLOGIA

UE 150 *INTERPRETACIÓ*
CRONOLOGIA

UE 151 *INTERPRETACIÓ* colmatació dipòsit per motius constructius
CRONOLOGIA s. XX

UE 152 *INTERPRETACIÓ*
CRONOLOGIA

UE 153 *INTERPRETACIÓ*
CRONOLOGIA

UE 154 *INTERPRETACIÓ*
CRONOLOGIA

UE 155 *INTERPRETACIÓ*
CRONOLOGIA

UE 156 *INTERPRETACIÓ*
CRONOLOGIA

UE 157 *INTERPRETACIÓ* fonament de la refacció de la paret de tancament NE de l'edifici. El tram inferior s'adossa al mur
CRONOLOGIA Època contemporània

UE 158 *INTERPRETACIÓ* Retall del mur UE 156
CRONOLOGIA Època contemporània

JACIMENT Valldonzella,21-Plaça de Joan Coromines

MUNICIPI Barcelona

CAMPANYA 124/04

- UE 159* *INTERPRETACIÓ* Paviment
CRONOLOGIA s. XX
- UE 160* *INTERPRETACIÓ*
CRONOLOGIA
- UE 161* *INTERPRETACIÓ*
CRONOLOGIA
- UE 162* *INTERPRETACIÓ*
CRONOLOGIA
- UE 163* *INTERPRETACIÓ* trinxera de fonamentació
CRONOLOGIA Època contemporània
- UE 164* *INTERPRETACIÓ*
CRONOLOGIA
- UE 165* *INTERPRETACIÓ*
CRONOLOGIA
- UE 166* *INTERPRETACIÓ* enlluït
CRONOLOGIA
- UE 167* *INTERPRETACIÓ* preparació de paviment
CRONOLOGIA
- UE 168* *INTERPRETACIÓ*
CRONOLOGIA S. XVII - S. XIX
- UE 169* *INTERPRETACIÓ* rasa de fonamentació
CRONOLOGIA
- UE 170* *INTERPRETACIÓ*
CRONOLOGIA
- UE 171* *INTERPRETACIÓ* fonamentació del mur
CRONOLOGIA Època contemporània

JACIMENT Valldonzella,21-Plaça de Joan Coromines

MUNICIPI Barcelona

CAMPANYA 124/04

*UE 172 INTERPRETACIÓ
CRONOLOGIA*

*UE 173 INTERPRETACIÓ
CRONOLOGIA*

*UE 174 INTERPRETACIÓ
CRONOLOGIA*

*UE 176 INTERPRETACIÓ
CRONOLOGIA*

*UE 177 INTERPRETACIÓ
CRONOLOGIA*

*UE 178 INTERPRETACIÓ
CRONOLOGIA*

*UE 179 INTERPRETACIÓ
CRONOLOGIA*

*UE 180 INTERPRETACIÓ
CRONOLOGIA*

*UE 181 INTERPRETACIÓ
CRONOLOGIA*

*UE 182 INTERPRETACIÓ
CRONOLOGIA*

*UE 183 INTERPRETACIÓ
CRONOLOGIA*

*UE 184 INTERPRETACIÓ
CRONOLOGIA*

*UE 185 INTERPRETACIÓ rebliment
CRONOLOGIA*

JACIMENT Valldonzella,21-Plaça de Joan Coromines

MUNICIPI Barcelona

CAMPANYA 124/04

UE 186 INTERPRETACIÓ nivell de circulació
CRONOLOGIA

UE 187 INTERPRETACIÓ nivell de circulació
CRONOLOGIA

UE 188 INTERPRETACIÓ
CRONOLOGIA

UE 189 INTERPRETACIÓ rasa per tub de PVC
CRONOLOGIA

UE 190 INTERPRETACIÓ
CRONOLOGIA

UE 191 INTERPRETACIÓ
CRONOLOGIA

UE 192 INTERPRETACIÓ preparació de paviment
CRONOLOGIA

UE 192 INTERPRETACIÓ
CRONOLOGIA

UE 193 INTERPRETACIÓ fonamentació de pilar
CRONOLOGIA Època contemporània

UE 194 INTERPRETACIÓ
CRONOLOGIA

UE 195 INTERPRETACIÓ
CRONOLOGIA

UE 196 INTERPRETACIÓ
CRONOLOGIA

UE 197 INTERPRETACIÓ
CRONOLOGIA

JACIMENT Valldonzella,21-Plaça de Joan Coromines

MUNICIPI Barcelona

CAMPANYA 124/04

UE 198 *INTERPRETACIÓ*
CRONOLOGIA

UE 199 *INTERPRETACIÓ*
CRONOLOGIA

UE 200 *INTERPRETACIÓ* runa
CRONOLOGIA Època contemporània

UE 201 *INTERPRETACIÓ*
CRONOLOGIA

UE 202 *INTERPRETACIÓ*
CRONOLOGIA

UE 203 *INTERPRETACIÓ*
CRONOLOGIA

UE 204 *INTERPRETACIÓ*
CRONOLOGIA

UE 205 *INTERPRETACIÓ*
CRONOLOGIA

UE 206 *INTERPRETACIÓ*
CRONOLOGIA

UE 207 *INTERPRETACIÓ* Rasa de fonamentació del pilar
CRONOLOGIA

UE 208 *INTERPRETACIÓ* protecció de serveis
CRONOLOGIA

UE 209 *INTERPRETACIÓ* protecció de serveis
CRONOLOGIA

UE 210 *INTERPRETACIÓ*
CRONOLOGIA

JACIMENT Valldonzella,21-Plaça de Joan Coromines

MUNICIPI Barcelona

CAMPANYA 124/04

*UE 211 INTERPRETACIÓ serveis
CRONOLOGIA*

*UE 212 INTERPRETACIÓ fonamentació
CRONOLOGIA*

*UE 213 INTERPRETACIÓ
CRONOLOGIA*

*UE 214 INTERPRETACIÓ
CRONOLOGIA*

*UE 215 INTERPRETACIÓ
CRONOLOGIA*

*UE 216 INTERPRETACIÓ
CRONOLOGIA*

*UE 217 INTERPRETACIÓ
CRONOLOGIA*

*UE 218 INTERPRETACIÓ
CRONOLOGIA*

*UE 219 INTERPRETACIÓ
CRONOLOGIA*

*UE 220 INTERPRETACIÓ Segon paviment de l'habitació delimitada pell mur UE 119
CRONOLOGIA*

*UE 221 INTERPRETACIÓ Segon paviment de l'habitació delimitada pell mur UE 119 i 66
CRONOLOGIA*

*UE 222 INTERPRETACIÓ Sembla que funciona amb l'estructura UE 219 i el mur 119, que queden lligats per aquest morter.
CRONOLOGIA*

*UE 223 INTERPRETACIÓ Sembla que funciona mab el paviment UE 221 i que estaria cobert per l'arrebossat posterior UE 2
CRONOLOGIA*

JACIMENT Valldonzella,21-Plaça de Joan Coromines

MUNICIPI Barcelona

CAMPANYA 124/04

*UE 224 INTERPRETACIÓ
CRONOLOGIA*

*UE 225 INTERPRETACIÓ preparació de paviment
CRONOLOGIA*

*UE 226 INTERPRETACIÓ
CRONOLOGIA*

*UE 227 INTERPRETACIÓ
CRONOLOGIA*

*UE 228 INTERPRETACIÓ
CRONOLOGIA*

*UE 229 INTERPRETACIÓ farciment de rasa de comprovació de la fonamentació
CRONOLOGIA Època contemporània*

*UE 230 INTERPRETACIÓ
CRONOLOGIA*

*UE 231 INTERPRETACIÓ nivell de terraplenament
CRONOLOGIA*

*UE 232 INTERPRETACIÓ
CRONOLOGIA*

*UE 233 INTERPRETACIÓ
CRONOLOGIA*

*UE 234 INTERPRETACIÓ
CRONOLOGIA*

*UE 235 INTERPRETACIÓ
CRONOLOGIA*

*UE 236 INTERPRETACIÓ
CRONOLOGIA*

JACIMENT Valldonzella,21-Plaça de Joan Coromines

MUNICIPI Barcelona

CAMPANYA 124/04

*UE 237 INTERPRETACIÓ
CRONOLOGIA*

*UE 238 INTERPRETACIÓ
CRONOLOGIA*

*UE 239 INTERPRETACIÓ
CRONOLOGIA*

*UE 240 INTERPRETACIÓ
CRONOLOGIA*

*UE 241 INTERPRETACIÓ
CRONOLOGIA*

*UE 242 INTERPRETACIÓ
CRONOLOGIA*

*UE 243 INTERPRETACIÓ
CRONOLOGIA*

*UE 244 INTERPRETACIÓ
CRONOLOGIA*

*UE 245 INTERPRETACIÓ
CRONOLOGIA*

UE 246 INTERPRETACIÓ farciment de claveguera
CRONOLOGIA S. XX

*UE 247 INTERPRETACIÓ
CRONOLOGIA*

UE 248 INTERPRETACIÓ preparació de paviment
CRONOLOGIA

*UE 249 INTERPRETACIÓ
CRONOLOGIA*

JACIMENT Valldonzella,21-Plaça de Joan Coromines

MUNICIPI Barcelona

CAMPANYA 124/04

- UE 250* *INTERPRETACIÓ*
CRONOLOGIA
- UE 251* *INTERPRETACIÓ* trinxera de fonamentació
CRONOLOGIA
- UE 252* *INTERPRETACIÓ* farciment de la trinxera de fonamentació
CRONOLOGIA
- UE 253* *INTERPRETACIÓ* fonamentació del pilar
CRONOLOGIA
- UE 254* *INTERPRETACIÓ* fonamentació del pilar
CRONOLOGIA
- UE 255* *INTERPRETACIÓ* retall per a la instal·lació del tub de pvc UE 24
CRONOLOGIA
- UE 256* *INTERPRETACIÓ*
CRONOLOGIA s. XX
- UE 257* *INTERPRETACIÓ* serveis
CRONOLOGIA
- UE 258* *INTERPRETACIÓ* runa, rebliment de la claveguera
CRONOLOGIA
- UE 259* *INTERPRETACIÓ*
CRONOLOGIA
- UE 260* *INTERPRETACIÓ* possible anul·lació de claveguera
CRONOLOGIA

JACIMENT: Valldonzella,21-Plaça de Joan Coromines

MUNICIPI: Barcelona

CAMPANYA 124/04

DEFINICIÓ Estrat

FET/ESTRUCTURA

U.E.: 001

TIPUS Positiva

ÀMBIT/SECTOR

Pl.Joan Coromines

COMPOSICIÓ GEOLÒGICA sauló

COMPOSICIÓ ORGÀNICA

COMPACTACIÓ Mitjana

COLOR beix

INCLUSIONS (-10%)

DISTRIBUCIÓ COMP/INCL Homogènia

MOSTRES

ALTRES OBSERVACIONS

FORMA PLANTA

FORMA SECCIÓ

DIMESIONS

BASE

TRACTAMENT/OBSERVACIONS PARET

Z SUP

Z INF

POTÈNCIA 20 cm

DIMENSIONS MÀXIMES

ORIENTACIÓ

FIABILITAT/CONSERVACIÓ

OBSERVACIONS

MATERIALS

TIPUS ESTRUCTURA

MATERIAL CONST

TIPUS D'OBRA

ALTRES DADES TÈCNIQUES

Nº INHUMACIÓ

ESTRUCTURA VINCULADA

ORIENTACIÓ IND

POSICIÓ

CONSERVACIÓ

ALTRES ELEMENTS

COBREIX	<input type="text" value="2"/>	COBERT PER	<input type="text"/>
FARCEIX	<input type="text"/>	FARCIT PER	<input type="text"/>
TALLA	<input type="text"/>	TALLAT PER	<input type="text"/>
S'ADOSSA	<input type="text"/>	SE LI ADOSSA	<input type="text"/>
IGUAL A	<input type="text"/>	COMPARABLE	<input type="text"/>

INTERPRETACIÓ

CRONOLOGIA

PLANTES

SECCIONS

FOTOGRAFIA

CROQUIS

NOM

DATA

JACIMENT: Valldonzella,21-Plaça de Joan Coromines

MUNICIPI: Barcelona

CAMPANYA 124/04

U.E.: 002

DEFINICIÓ

TIPUS Positiva

FET/ESTRUCTURA

ÀMBIT/SECTOR

Pl.Joan Coromines

COMPOSICIÓ GEOLÒGICA

COMPOSICIÓ ORGÀNICA

geotèxtil

COMPACTACIÓ

COLOR

INCLUSIONS (-10%)

DISTRIBUCIÓ COMP/INCL

MOSTRES

ALTRES OBSERVACIONS

FORMA PLANTA

FORMA SECCIÓ

DIMESIONS

BASE

TRACTAMENT/OBSERVACIONS PARET

Z SUP

Z INF

POTÈNCIA

DIMENSIONS MÀXIMES

ORIENTACIÓ

FIABILITAT/CONSERVACIÓ

OBSERVACIONS

MATERIALS

TIPUS ESTRUCTURA

MATERIAL CONST

TIPUS D'OBRA

ALTRES DADES TÈCNIQUES

Nº INHUMACIÓ

ESTRUCTURA VINCULADA

ORIENTACIÓ IND

POSICIÓ

CONSERVACIÓ

ALTRES ELEMENTS

COBREIX	<input type="text" value="3"/>	COBERT PER	<input type="text" value="1"/>
FARCEIX	<input type="text"/>	FARCIT PER	<input type="text"/>
TALLA	<input type="text"/>	TALLAT PER	<input type="text"/>
S'ADOSSA	<input type="text"/>	SE LI ADOSSA	<input type="text"/>
IGUAL A	<input type="text"/>	COMPARABLE	<input type="text"/>

INTERPRETACIÓ

CRONOLOGIA

PLANTES

SECCIONS

FOTOGRAFIA

CROQUIS

NOM

DATA

JACIMENT: Valldonzella,21-Plaça de Joan Coromines

MUNICIPI: Barcelona

CAMPANYA 124/04

DEFINICIÓ Estrat

FET/ESTRUCTURA

U.E.: 003

TIPUS Positiva

ÀMBIT/SECTOR

Pl.Joan Coromines

COMPOSICIÓ GEOLÒGICA grava

COMPOSICIÓ ORGÀNICA

COMPACTACIÓ

COLOR

INCLUSIONS (-10%)

DISTRIBUCIÓ COMP/INCL

MOSTRES

ALTRES OBSERVACIONS

FORMA PLANTA

FORMA SECCIÓ

DIMENSIONS

BASE

TRACTAMENT/OBSERVACIONS PARET

Z SUP

Z INF

POTÈNCIA

10 cm

DIMENSIONS MÀXIMES

ORIENTACIÓ

FIABILITAT/CONSERVACIÓ

OBSERVACIONS

MATERIALS

TIPUS ESTRUCTURA

MATERIAL CONST

TIPUS D'OBRA

ALTRES DADES TÈCNIQUES

Nº INHUMACIÓ

ESTRUCTURA VINCULADA

ORIENTACIÓ IND

POSICIÓ

CONSERVACIÓ

ALTRES ELEMENTS

COBREIX	4	COBERT PER	2
FARCEIX		FARCIT PER	
TALLA		TALLAT PER	
S'ADOSSA		SE LI ADOSSA	
IGUAL A		COMPARABLE	

INTERPRETACIÓ

CRONOLOGIA

PLANTES

SECCIONS

FOTOGRAFIA

CROQUIS

NOM

DATA

JACIMENT: Valldonzella,21-Plaça de Joan Coromines

MUNICIPI: Barcelona

CAMPANYA 124/04

DEFINICIÓ Estrat

FET/ESTRUCTURA

U.E.: 004

TIPUS Positiva

ÀMBIT/SECTOR

Pl.Joan Coromines

COMPOSICIÓ GEOLÒGICA argila

COMPOSICIÓ ORGÀNICA

COMPACTACIÓ Mitjana

COLOR

marró,vermellós

INCLUSIONS (-10%) pedra de mida gran, fragment de paret de maó, grava, varilles de ferro

DISTRIBUCIÓ COMP/INCL Heterogènia

MOSTRES

ALTRES OBSERVACIONS

FORMA PLANTA

FORMA SECCIÓ

DIMENSIONS

BASE

TRACTAMENT/OBSERVACIONS PARET

Z SUP

Z INF

POTÈNCIA

DIMENSIONS MÀXIMES

ORIENTACIÓ

FIABILITAT/CONSERVACIÓ

OBSERVACIONS

MATERIALS

plàstics

TIPUS ESTRUCTURA

MATERIAL CONST

TIPUS D'OBRA

ALTRES DADES TÈCNIQUES

Nº INHUMACIÓ

ESTRUCTURA VINCULADA

ORIENTACIÓ IND

POSICIÓ

CONSERVACIÓ

ALTRES ELEMENTS

COBREIX	<input type="text" value="122"/>	COBERT PER	<input type="text" value="3"/>
FARCEIX	<input type="text"/>	FARCIT PER	<input type="text"/>
TALLA	<input type="text"/>	TALLAT PER	<input type="text"/>
S'ADOSSA	<input type="text"/>	SE LI ADOSSA	<input type="text"/>
IGUAL A	<input type="text"/>	COMPARABLE	<input type="text"/>

INTERPRETACIÓ

CRONOLOGIA

PLANTES

SECCIONS

FOTOGRAFIA

CROQUIS

NOM

DATA

JACIMENT: Valldonzella,21-Plaça de Joan Coromines

MUNICIPI: Barcelona

CAMPANYA 124/04

DEFINICIÓ Estrat

FET/ESTRUCTURA

U.E.: 005

TIPUS Positiva

ÀMBIT/SECTOR

Pl.Joan Coromines

COMPOSICIÓ GEOLÒGICA sorra, formigó

COMPOSICIÓ ORGÀNICA

COMPACTACIÓ

COLOR

INCLUSIONS (-10%) Material constructiu fragmentat -maó i/o teula-, pedra de mida petita i mitjana

DISTRIBUCIÓ COMP/INCL

MOSTRES

ALTRES OBSERVACIONS

FORMA PLANTA

FORMA SECCIÓ

DIMENSIONS

BASE

TRACTAMENT/OBSERVACIONS PARET

Z SUP

Z INF

POTÈNCIA

DIMENSIONS MÀXIMES

ORIENTACIÓ

FIABILITAT/CONSERVACIÓ

OBSERVACIONS

MATERIALS

TIPUS ESTRUCTURA

MATERIAL CONST

TIPUS D'OBRA

ALTRES DADES TÈCNIQUES

Nº INHUMACIÓ

ESTRUCTURA VINCULADA

ORIENTACIÓ IND

POSICIÓ

CONSERVACIÓ

ALTRES ELEMENTS

COBREIX	<input type="text" value="4"/>	COBERT PER	<input type="text" value="3"/>
FARCEIX	<input type="text"/>	FARCIT PER	<input type="text"/>
TALLA	<input type="text"/>	TALLAT PER	<input type="text"/>
S'ADOSSA	<input type="text"/>	SE LI ADOSSA	<input type="text"/>
IGUAL A	<input type="text"/>	COMPARABLE	<input type="text"/>

INTERPRETACIÓ

CRONOLOGIA

PLANTES

SECCIONS

FOTOGRAFIA

CROQUIS

NOM **DATA**

JACIMENT: Valldonzella,21-Plaça de Joan Coromines

MUNICIPI: Barcelona

CAMPANYA

U.E.:

DEFINICIÓ

TIPUS

FET/ESTRUCTURA

ÀMBIT/SECTOR

COMPOSICIÓ GEOLÒGICA

COMPOSICIÓ ORGÀNICA

COMPACTACIÓ

COLOR

INCLUSIONS (-10%)

DISTRIBUCIÓ COMP/INCL

MOSTRES

ALTRES OBSERVACIONS

FORMA PLANTA

FORMA SECCIÓ

DIMENSIONS

BASE

TRACTAMENT/OBSERVACIONS PARET

Z SUP

Z INF

POTÈNCIA

DIMENSIONS MÀXIMES

ORIENTACIÓ

FIABILITAT/CONSERVACIÓ

OBSERVACIONS

MATERIALS

TIPUS ESTRUCTURA

MATERIAL CONST

TIPUS D'OBRA

ALTRES DADES TÈCNIQUES

Nº INHUMACIÓ

ESTRUCTURA VINCULADA

ORIENTACIÓ IND

POSICIÓ

CONSERVACIÓ

ALTRES ELEMENTS

COBREIX	<input type="text" value="8"/>	COBERT PER	<input type="text" value="1"/>
FARCEIX	<input type="text"/>	FARCIT PER	<input type="text"/>
TALLA	<input type="text"/>	TALLAT PER	<input type="text"/>
S'ADOSSA	<input type="text"/>	SE LI ADOSSA	<input type="text"/>
IGUAL A	<input type="text"/>	COMPARABLE	<input type="text" value="2"/>

INTERPRETACIÓ

CRONOLOGIA

PLANTES

SECCIONS

FOTOGRAFIA

CROQUIS

NOM

DATA

JACIMENT: Valldonzella,21-Plaça de Joan Coromines

MUNICIPI: Barcelona

CAMPANYA 124/04

DEFINICIÓ Estrat

FET/ESTRUCTURA

U.E.: 008

TIPUS Positiva

ÀMBIT/SECTOR

Pl.Joan Coromines

COMPOSICIÓ GEOLÒGICA grava

COMPOSICIÓ ORGÀNICA

COMPACTACIÓ

COLOR

INCLUSIONS (-10%)

DISTRIBUCIÓ COMP/INCL

MOSTRES

ALTRES OBSERVACIONS

FORMA PLANTA

FORMA SECCIÓ

DIMENSIONS

BASE

TRACTAMENT/OBSERVACIONS PARET

Z SUP

Z INF

POTÈNCIA

DIMENSIONS MÀXIMES

ORIENTACIÓ

FIABILITAT/CONSERVACIÓ

OBSERVACIONS

MATERIALS

TIPUS ESTRUCTURA

MATERIAL CONST

TIPUS D'OBRA

ALTRES DADES TÈCNIQUES

Nº INHUMACIÓ

ESTRUCTURA VINCULADA

ORIENTACIÓ IND

POSICIÓ

CONSERVACIÓ

ALTRES ELEMENTS

COBREIX	<input type="text" value="9"/>	COBERT PER	<input type="text" value="7"/>
FARCEIX	<input type="text"/>	FARCIT PER	<input type="text"/>
TALLA	<input type="text"/>	TALLAT PER	<input type="text"/>
S'ADOSSA	<input type="text"/>	SE LI ADOSSA	<input type="text"/>
IGUAL A	<input type="text"/>	COMPARABLE	<input type="text" value="3"/>

INTERPRETACIÓ

CRONOLOGIA

PLANTES

SECCIONS

FOTOGRAFIA

CROQUIS

NOM

DATA

JACIMENT: Valldonzella,21-Plaça de Joan Coromines

MUNICIPI: Barcelona

CAMPANYA 124/04

DEFINICIÓ Estrat

FET/ESTRUCTURA

U.E.: 009

TIPUS Positiva

ÀMBIT/SECTOR

Pl.Joan Coromines

COMPOSICIÓ GEOLÒGICA terra sorrenca,calç

COMPOSICIÓ ORGÀNICA

COMPACTACIÓ Alta

COLOR marró clar

INCLUSIONS (-10%) material constructiu fragmentat -maó i/o teula-,grava

DISTRIBUCIÓ COMP/INCL Homogènia

MOSTRES

ALTRES OBSERVACIONS

FORMA PLANTA

FORMA SECCIÓ

DIMENSIONS

BASE

TRACTAMENT/OBSERVACIONS PARET

Z SUP

Z INF

POTÈNCIA

DIMENSIONS MÀXIMES

ORIENTACIÓ

FIABILITAT/CONSERVACIÓ

OBSERVACIONS

MATERIALS

com.ox.vidrada, blava cat., vidrada blanca, porcellana, rajola policroma

TIPUS ESTRUCTURA

MATERIAL CONST

TIPUS D'OBRA

ALTRES DADES TÈCNIQUES

Nº INHUMACIÓ

ESTRUCTURA VINCULADA

ORIENTACIÓ IND

POSICIÓ

CONSERVACIÓ

ALTRES ELEMENTS

COBREIX	<input type="text"/>	COBERT PER	<input type="text" value="8"/>
FARCEIX	<input type="text"/>	FARCIT PER	<input type="text"/>
TALLA	<input type="text"/>	TALLAT PER	<input type="text"/>
S'ADOSSA	<input type="text"/>	SE LI ADOSSA	<input type="text"/>
IGUAL A	<input type="text" value="4"/>	COMPARABLE	<input type="text"/>

INTERPRETACIÓ

CRONOLOGIA

PLANTES

SECCIONS

FOTOGRAFIA

CROQUIS

NOM

DATA

JACIMENT: Valldonzella,21-Plaça de Joan Coromines

MUNICIPI: Barcelona

CAMPANYA

DEFINICIÓ

FET/ESTRUCTURA

U.E.:

TIPUS

ÀMBIT/SECTOR

COMPOSICIÓ GEOLÒGICA

COMPOSICIÓ ORGÀNICA

COMPACTACIÓ

COLOR

INCLUSIONS (-10%)

DISTRIBUCIÓ COMP/INCL

MOSTRES

ALTRES OBSERVACIONS

FORMA PLANTA

FORMA SECCIÓ

DIMESIONS

BASE

TRACTAMENT/OBSERVACIONS PARET

Z SUP

Z INF

POTÈNCIA

DIMENSIONS MÀXIMES

ORIENTACIÓ

FIABILITAT/CONSERVACIÓ

OBSERVACIONS

MATERIALS

TIPUS ESTRUCTURA

MATERIAL CONST

TIPUS D'OBRA

ALTRES DADES TÈCNIQUES

Nº INHUMACIÓ

ESTRUCTURA VINCULADA

ORIENTACIÓ IND

POSICIÓ

CONSERVACIÓ

ALTRES ELEMENTS

COBREIX	<input type="text" value="11,13,49,255"/>	COBERT PER	<input type="text"/>
FARCEIX	<input type="text"/>	FARCIT PER	<input type="text"/>
TALLA	<input type="text"/>	TALLAT PER	<input type="text"/>
S'ADOSSA	<input type="text"/>	SE LI ADOSSA	<input type="text"/>
IGUAL A	<input type="text"/>	COMPARABLE	<input type="text"/>

INTERPRETACIÓ

CRONOLOGIA

PLANTES

SECCIONS

FOTOGRAFIA

CROQUIS

NOM

DATA

JACIMENT: Valldonzella,21-Plaça de Joan Coromines

MUNICIPI: Barcelona

CAMPANYA 124/04

DEFINICIÓ

FET/ESTRUCTURA Paviment

U.E.: 011

011

TIPUS Positiva

Positiva

ÀMBIT/SECTOR

Antic Teatre

COMPOSICIÓ GEOLÒGICA

COMPOSICIÓ ORGÀNICA

COMPACTACIÓ

COLOR

INCLUSIONS (-10%)

DISTRIBUCIÓ COMP/INCL

MOSTRES

ALTRES OBSERVACIONS

FORMA PLANTA

FORMA SECCIÓ

DIMESIONS

BASE

TRACTAMENT/OBSERVACIONS PARET

Z SUP

Z INF

POTÈNCIA

DIMENSIONS MÀXIMES

ORIENTACIÓ

FIABILITAT/CONSERVACIÓ

OBSERVACIONS

MATERIALS

TIPUS ESTRUCTURA

Paviment

MATERIAL CONST

rajola (13*13*0,8 cm) color marró/vermellós, lligades amb morter

TIPUS D'OBRA

ALTRES DADES TÈCNIQUES

Nº INHUMACIÓ

ESTRUCTURA VINCULADA

ORIENTACIÓ IND

POSICIÓ

CONSERVACIÓ

ALTRES ELEMENTS

COBREIX	<input type="text" value="12"/>	COBERT PER	<input type="text" value="10"/>
FARCEIX	<input type="text"/>	FARCIT PER	<input type="text"/>
TALLA	<input type="text"/>	TALLAT PER	<input type="text" value="255"/>
S'ADOSSA	<input type="text"/>	SE LI ADOSSA	<input type="text"/>
IGUAL A	<input type="text"/>	COMPARABLE	<input type="text"/>

INTERPRETACIÓ

CRONOLOGIA

PLANTES

SECCIONS

FOTOGRAFIA

CROQUIS

NOM **DATA**

JACIMENT: Valldonzella,21-Plaça de Joan Coromines

MUNICIPI: Barcelona

CAMPANYA 124/04

DEFINICIÓ preparació

FET/ESTRUCTURA Paviment

U.E.: 012

TIPUS Positiva

ÀMBIT/SECTOR

Antic Teatre

COMPOSICIÓ GEOLÒGICA

COMPOSICIÓ ORGÀNICA

COMPACTACIÓ

COLOR

INCLUSIONS (-10%)

DISTRIBUCIÓ COMP/INCL

MOSTRES

ALTRES OBSERVACIONS

FORMA PLANTA

FORMA SECCIÓ

DIMENSIONS

BASE

TRACTAMENT/OBSERVACIONS PARET

Z SUP

Z INF

POTÈNCIA

2 cm

DIMENSIONS MÀXIMES

ORIENTACIÓ

FIABILITAT/CONSERVACIÓ

OBSERVACIONS

MATERIALS

TIPUS ESTRUCTURA

Paviment

MATERIAL CONST

ciment

TIPUS D'OBRA

ALTRES DADES TÈCNIQUES

Nº INHUMACIÓ

ESTRUCTURA VINCULADA

ORIENTACIÓ IND

POSICIÓ

CONSERVACIÓ

ALTRES ELEMENTS

COBREIX	<input type="text" value="14"/>	COBERT PER	<input type="text" value="11"/>
FARCEIX	<input type="text"/>	FARCIT PER	<input type="text"/>
TALLA	<input type="text"/>	TALLAT PER	<input type="text" value="255"/>
S'ADOSSA	<input type="text"/>	SE LI ADOSSA	<input type="text"/>
IGUAL A	<input type="text"/>	COMPARABLE	<input type="text"/>

INTERPRETACIÓ

CRONOLOGIA

PLANTES

SECCIONS

FOTOGRAFIA

CROQUIS

NOM

DATA

JACIMENT: Valldonzella,21-Plaça de Joan Coromines

MUNICIPI: Barcelona

CAMPANYA 124/04

DEFINICIÓ

FET/ESTRUCTURA Paviment

U.E.: 013

013

TIPUS Positiva

Positiva

ÀMBIT/SECTOR

Antic Teatre

COMPOSICIÓ GEOLÒGICA

COMPOSICIÓ ORGÀNICA

COMPACTACIÓ

COLOR

INCLUSIONS (-10%)

DISTRIBUCIÓ COMP/INCL

MOSTRES

ALTRES OBSERVACIONS

FORMA PLANTA

FORMA SECCIÓ

DIMESIONS

BASE

TRACTAMENT/OBSERVACIONS PARET

Z SUP

Z INF

POTÈNCIA

DIMENSIONS MÀXIMES

ORIENTACIÓ

FIABILITAT/CONSERVACIÓ

OBSERVACIONS

MATERIALS

TIPUS ESTRUCTURA

Paviment

MATERIAL CONST

ciment

TIPUS D'OBRA

ALTRES DADES TÈCNIQUES

Nº INHUMACIÓ

ESTRUCTURA VINCULADA

ORIENTACIÓ IND

POSICIÓ

CONSERVACIÓ

ALTRES ELEMENTS

COBREIX	<input type="text"/>	COBERT PER	<input type="text"/>
FARCEIX	<input type="text" value="255"/>	FARCIT PER	<input type="text"/>
TALLA	<input type="text"/>	TALLAT PER	<input type="text"/>
S'ADOSSA	<input type="text"/>	SE LI ADOSSA	<input type="text"/>
IGUAL A	<input type="text"/>	COMPARABLE	<input type="text"/>

INTERPRETACIÓ

CRONOLOGIA

PLANTES

SECCIONS

FOTOGRAFIA

CROQUIS

NOM **DATA**

JACIMENT: Valldonzella,21-Plaça de Joan Coromines

MUNICIPI: Barcelona

CAMPANYA 124/04

DEFINICIÓ

FET/ESTRUCTURA Paviment

U.E.: 014

014

TIPUS Positiva

Positiva

ÀMBIT/SECTOR

Antic Teatre

COMPOSICIÓ GEOLÒGICA

COMPOSICIÓ ORGÀNICA

COMPACTACIÓ

COLOR

INCLUSIONS (-10%)

DISTRIBUCIÓ COMP/INCL

MOSTRES

ALTRES OBSERVACIONS

FORMA PLANTA

FORMA SECCIÓ

DIMENSIONS

35 cm d'ample des de la paret

BASE

TRACTAMENT/OBSERVACIONS PARET

corregut a la paret

Z SUP

Z INF

POTÈNCIA

DIMENSIONS MÀXIMES

ORIENTACIÓ

FIABILITAT/CONSERVACIÓ

OBSERVACIONS

MATERIALS

TIPUS ESTRUCTURA

paviment?

MATERIAL CONST

maó 14 ample*5 cm gruix, fragmentats,morter

TIPUS D'OBRA

ALTRES DADES TÈCNIQUES

Nº INHUMACIÓ

ESTRUCTURA VINCULADA

ORIENTACIÓ IND

POSICIÓ

CONSERVACIÓ

ALTRES ELEMENTS

COBREIX	<input type="text" value="15"/>	COBERT PER	<input type="text" value="12"/>
FARCEIX	<input type="text"/>	FARCIT PER	<input type="text"/>
TALLA	<input type="text"/>	TALLAT PER	<input type="text" value="255"/>
S'ADOSSA	<input type="text"/>	SE LI ADOSSA	<input type="text"/>
IGUAL A	<input type="text"/>	COMPARABLE	<input type="text"/>

INTERPRETACIÓ

CRONOLOGIA

PLANTES

SECCIONS

FOTOGRAFIA

CROQUIS

NOM **DATA**

JACIMENT: Valldonzella,21-Plaça de Joan Coromines

MUNICIPI: Barcelona

CAMPANYA 124/04

DEFINICIÓ preparació

FET/ESTRUCTURA paviment?

U.E.: 015

TIPUS Positiva

ÀMBIT/SECTOR

Antic Teatre

COMPOSICIÓ GEOLÒGICA

COMPOSICIÓ ORGÀNICA

COMPACTACIÓ

COLOR

INCLUSIONS (-10%)

DISTRIBUCIÓ COMP/INCL

MOSTRES

ALTRES OBSERVACIONS

FORMA PLANTA

FORMA SECCIÓ

DIMENSIONS

BASE

TRACTAMENT/OBSERVACIONS PARET

Z SUP

Z INF

POTÈNCIA

2 cm

DIMENSIONS MÀXIMES

ORIENTACIÓ

FIABILITAT/CONSERVACIÓ

OBSERVACIONS

MATERIALS

TIPUS ESTRUCTURA

paviment?

MATERIAL CONST

ciment

TIPUS D'OBRA

ALTRES DADES TÈCNIQUES

Nº INHUMACIÓ

ESTRUCTURA VINCULADA

ORIENTACIÓ IND

POSICIÓ

CONSERVACIÓ

ALTRES ELEMENTS

COBREIX	<input type="text" value="22"/>	COBERT PER	<input type="text" value="14"/>
FARCEIX	<input type="text"/>	FARCIT PER	<input type="text"/>
TALLA	<input type="text"/>	TALLAT PER	<input type="text" value="255"/>
S'ADOSSA	<input type="text"/>	SE LI ADOSSA	<input type="text"/>
IGUAL A	<input type="text"/>	COMPARABLE	<input type="text"/>

INTERPRETACIÓ

CRONOLOGIA

PLANTES

SECCIONS

FOTOGRAFIA

CROQUIS

NOM **DATA**

JACIMENT: Valldonzella,21-Plaça de Joan Coromines

MUNICIPI: Barcelona

CAMPANYA 124/04

DEFINICIÓ

FET/ESTRUCTURA paviment

U.E.: 016

TIPUS Positiva

ÀMBIT/SECTOR

Pl.Joan Coromines

COMPOSICIÓ GEOLÒGICA sorra,calç

COMPOSICIÓ ORGÀNICA

COMPACTACIÓ Alta

COLOR

blanc

INCLUSIONS (-10%)

DISTRIBUCIÓ COMP/INCL

MOSTRES

ALTRES OBSERVACIONS morter

FORMA PLANTA

FORMA SECCIÓ

DIMENSIONS

BASE

TRACTAMENT/OBSERVACIONS PARET

Z SUP

Z INF

POTÈNCIA

DIMENSIONS MÀXIMES

ORIENTACIÓ

FIABILITAT/CONSERVACIÓ

OBSERVACIONS

MATERIALS

TIPUS ESTRUCTURA

Paviment

MATERIAL CONST

maó

TIPUS D'OBRA

morter

ALTRES DADES TÈCNIQUES

Nº INHUMACIÓ

ESTRUCTURA VINCULADA

ORIENTACIÓ IND

POSICIÓ

CONSERVACIÓ

ALTRES ELEMENTS

COBREIX	<input type="text"/>	COBERT PER	<input type="text" value="9"/>
FARCEIX	<input type="text"/>	FARCIT PER	<input type="text"/>
TALLA	<input type="text"/>	TALLAT PER	<input type="text"/>
S'ADOSSA	<input type="text"/>	SE LI ADOSSA	<input type="text"/>
IGUAL A	<input type="text"/>	COMPARABLE	<input type="text"/>

INTERPRETACIÓ

CRONOLOGIA

PLANTES

SECCIONS

FOTOGRAFIA

CROQUIS

NOM **DATA**

JACIMENT: Valldonzella,21-Plaça de Joan Coromines

MUNICIPI: Barcelona

CAMPANYA 124/04

DEFINICIÓ prepració?

FET/ESTRUCTURA paviment?

U.E.: 017

TIPUS Positiva

ÀMBIT/SECTOR

Pl.Joan Coromines

COMPOSICIÓ GEOLÒGICA sorra, calç

COMPOSICIÓ ORGÀNICA

COMPACTACIÓ Alta

COLOR

blanc

INCLUSIONS (-10%)

DISTRIBUCIÓ COMP/INCL

MOSTRES

ALTRES OBSERVACIONS morter

FORMA PLANTA

FORMA SECCIÓ

DIMENSIONS

BASE

TRACTAMENT/OBSERVACIONS PARET

Z SUP

Z INF

POTÈNCIA

DIMENSIONS MÀXIMES

ORIENTACIÓ

FIABILITAT/CONSERVACIÓ

OBSERVACIONS

MATERIALS

TIPUS ESTRUCTURA

MATERIAL CONST

TIPUS D'OBRA

ALTRES DADES TÈCNIQUES

Nº INHUMACIÓ

ESTRUCTURA VINCULADA

ORIENTACIÓ IND

POSICIÓ

CONSERVACIÓ

ALTRES ELEMENTS

COBREIX	<input type="text" value="18"/>	COBERT PER	<input type="text" value="9"/>
FARCEIX	<input type="text"/>	FARCIT PER	<input type="text"/>
TALLA	<input type="text"/>	TALLAT PER	<input type="text"/>
S'ADOSSA	<input type="text"/>	SE LI ADOSSA	<input type="text"/>
IGUAL A	<input type="text"/>	COMPARABLE	<input type="text"/>

INTERPRETACIÓ

CRONOLOGIA

PLANTES

SECCIONS

FOTOGRAFIA

CROQUIS

NOM

DATA

JACIMENT: Valldonzella,21-Plaça de Joan Coromines

MUNICIPI: Barcelona

CAMPANYA 124/04

DEFINICIÓ Estrat

FET/ESTRUCTURA

U.E.: 018

TIPUS Positiva

ÀMBIT/SECTOR

Pl.Joan Coromines

COMPOSICIÓ GEOLÒGICA terra sorrenca, calç

COMPOSICIÓ ORGÀNICA

COMPACTACIÓ Alta

COLOR

marró clar, marró fosc/negre la cara de l'estrat

INCLUSIONS (-10%) material constructiu fragmentat -maó i/o teula-, grava

DISTRIBUCIÓ COMP/INCL Heterogènia

MOSTRES

ALTRES OBSERVACIONS

FORMA PLANTA

FORMA SECCIÓ

DIMENSIONS

BASE

TRACTAMENT/OBSERVACIONS PARET

Z SUP

Z INF

POTÈNCIA

DIMENSIONS MÀXIMES

ORIENTACIÓ

FIABILITAT/CONSERVACIÓ

OBSERVACIONS

MATERIALS

TIPUS ESTRUCTURA

MATERIAL CONST

TIPUS D'OBRA

ALTRES DADES TÈCNIQUES

Nº INHUMACIÓ

ESTRUCTURA VINCULADA

ORIENTACIÓ IND

POSICIÓ

CONSERVACIÓ

ALTRES ELEMENTS

COBREIX	36	COBERT PER	17
FARCEIX		FARCIT PER	
TALLA		TALLAT PER	107
S'ADOSSA		SE LI ADOSSA	
IGUAL A		COMPARABLE	28

INTERPRETACIÓ

CRONOLOGIA

PLANTES

SECCIONS

FOTOGRAFIA

CROQUIS

NOM **DATA**

JACIMENT: Valldonzella,21-Plaça de Joan Coromines

MUNICIPI: Barcelona

CAMPANYA 124/04

DEFINICIÓ tapa

FET/ESTRUCTURA Claveguera

U.E.: 019

TIPUS Positiva

ÀMBIT/SECTOR

Pl.Joan Coromines

COMPOSICIÓ GEOLÒGICA

COMPOSICIÓ ORGÀNICA

COMPACTACIÓ

COLOR

INCLUSIONS (-10%)

DISTRIBUCIÓ COMP/INCL

MOSTRES

ALTRES OBSERVACIONS

FORMA PLANTA

FORMA SECCIÓ

DIMESIONS

BASE

TRACTAMENT/OBSERVACIONS PARET

Z SUP

Z INF

POTÈNCIA

DIMENSIONS MÀXIMES

ORIENTACIÓ

FIABILITAT/CONSERVACIÓ

OBSERVACIONS

MATERIALS

TIPUS ESTRUCTURA

MATERIAL CONST

TIPUS D'OBRA

ALTRES DADES TÈCNiques

Nº INHUMACIÓ

ESTRUCTURA VINCULADA

ORIENTACIÓ IND

POSICIÓ

CONSERVACIÓ

ALTRES ELEMENTS

COBREIX	<input type="text" value="20"/>	COBERT PER	<input type="text" value="9"/>
FARCEIX	<input type="text"/>	FARCIT PER	<input type="text"/>
TALLA	<input type="text"/>	TALLAT PER	<input type="text"/>
S'ADOSSA	<input type="text"/>	SE LI ADOSSA	<input type="text"/>
IGUAL A	<input type="text"/>	COMPARABLE	<input type="text"/>

INTERPRETACIÓ

CRONOLOGIA

PLANTES

SECCIONS

FOTOGRAFIA

CROQUIS

NOM **DATA**

JACIMENT: Valldonzella,21-Plaça de Joan Coromines

MUNICIPI: Barcelona

CAMPANYA 124/04

DEFINICIÓ paret NE

FET/ESTRUCTURA Claveguera

U.E.: 020

TIPUS Positiva

ÀMBIT/SECTOR

Pl.Joan Coromines

COMPOSICIÓ GEOLÒGICA

COMPOSICIÓ ORGÀNICA

COMPACTACIÓ

COLOR

INCLUSIONS (-10%)

DISTRIBUCIÓ COMP/INCL

MOSTRES

ALTRES OBSERVACIONS

FORMA PLANTA

FORMA SECCIÓ

DIMESIONS

BASE

TRACTAMENT/OBSERVACIONS PARET

Z SUP

Z INF

POTÈNCIA

DIMENSIONS MÀXIMES

ORIENTACIÓ

FIABILITAT/CONSERVACIÓ

OBSERVACIONS

MATERIALS

TIPUS ESTRUCTURA

MATERIAL CONST

TIPUS D'OBRA

ALTRES DADES TÈCNIQUES

Nº INHUMACIÓ

ESTRUCTURA VINCULADA

ORIENTACIÓ IND

POSICIÓ

CONSERVACIÓ

ALTRES ELEMENTS

COBREIX	<input type="text" value="116"/>	COBERT PER	<input type="text" value="19,9"/>
FARCEIX	<input type="text" value="107"/>	FARCIT PER	<input type="text"/>
TALLA	<input type="text"/>	TALLAT PER	<input type="text"/>
S'ADOSSA	<input type="text"/>	SE LI ADOSSA	<input type="text"/>
IGUAL A	<input type="text"/>	COMPARABLE	<input type="text"/>

INTERPRETACIÓ

CRONOLOGIA

PLANTES

SECCIONS

FOTOGRAFIA

CROQUIS

NOM

DATA

JACIMENT: Valldonzella,21-Plaça de Joan Coromines

MUNICIPI: Barcelona

CAMPANYA 124/04

DEFINICIÓ Estrat

FET/ESTRUCTURA

U.E.: 021

TIPUS Positiva

ÀMBIT/SECTOR

Antic Teatre

COMPOSICIÓ GEOLÒGICA sorra

COMPOSICIÓ ORGÀNICA

COMPACTACIÓ Baixa

COLOR

marró clar,groc

INCLUSIONS (-10%)

DISTRIBUCIÓ COMP/INCL

MOSTRES

ALTRES OBSERVACIONS

FORMA PLANTA

FORMA SECCIÓ

DIMESIONS

BASE

TRACTAMENT/OBSERVACIONS PARET

Z SUP

Z INF

POTÈNCIA

DIMENSIONS MÀXIMES

ORIENTACIÓ

FIABILITAT/CONSERVACIÓ

OBSERVACIONS

MATERIALS

TIPUS ESTRUCTURA

MATERIAL CONST

TIPUS D'OBRA

ALTRES DADES TÈCNIQUES

Nº INHUMACIÓ

ESTRUCTURA VINCULADA

ORIENTACIÓ IND

POSICIÓ

CONSERVACIÓ

ALTRES ELEMENTS

COBREIX	22	COBERT PER	13
FARCEIX	13	FARCIT PER	
TALLA		TALLAT PER	
S'ADOSSA		SE LI ADOSSA	
IGUAL A		COMPARABLE	

INTERPRETACIÓ

CRONOLOGIA

PLANTES

SECCIONS

FOTOGRAFIA

CROQUIS

NOM **DATA**

JACIMENT: Valldonzella,21-Plaça de Joan Coromines

MUNICIPI: Barcelona

CAMPANYA 124/04

DEFINICIÓ coberta

FET/ESTRUCTURA conducte

U.E.: 022

TIPUS Positiva

ÀMBIT/SECTOR

Antic Teatre

COMPOSICIÓ GEOLÒGICA sorra,calç

COMPOSICIÓ ORGÀNICA

COMPACTACIÓ Alta

COLOR blanc

INCLUSIONS (-10%)

DISTRIBUCIÓ COMP/INCL

MOSTRES

ALTRES OBSERVACIONS morter

FORMA PLANTA

FORMA SECCIÓ

DIMENSIONS 52 cm des de la paret

BASE

TRACTAMENT/OBSERVACIONS PARET corregut a la paret, 2(?) filades

Z SUP

Z INF

POTÈNCIA

DIMENSIONS MÀXIMES

ORIENTACIÓ

FIABILITAT/CONSERVACIÓ

OBSERVACIONS

MATERIALS

TIPUS ESTRUCTURA conducte

MATERIAL CONST rajola (30*17*2,5 cm),morter

TIPUS D'OBRA

ALTRES DADES TÈCNiques

Nº INHUMACIÓ

ESTRUCTURA VINCULADA

ORIENTACIÓ IND

POSICIÓ

CONSERVACIÓ

ALTRES ELEMENTS

COBREIX	<input type="text" value="208,209"/>	COBERT PER	<input type="text" value="15,21"/>
FARCEIX	<input type="text"/>	FARCIT PER	<input type="text"/>
TALLA	<input type="text"/>	TALLAT PER	<input type="text"/>
S'ADOSSA	<input type="text"/>	SE LI ADOSSA	<input type="text"/>
IGUAL A	<input type="text"/>	COMPARABLE	<input type="text"/>

INTERPRETACIÓ

CRONOLOGIA

PLANTES

SECCIONS

FOTOGRAFIA

CROQUIS

NOM

DATA

JACIMENT: Valldonzella,21-Plaça de Joan Coromines

MUNICIPI: Barcelona

CAMPANYA 124/04

DEFINICIÓ Estrat

FET/ESTRUCTURA

U.E.: 023

TIPUS Positiva

ÀMBIT/SECTOR

Antic Teatre

COMPOSICIÓ GEOLÒGICA sorra

COMPOSICIÓ ORGÀNICA

COMPACTACIÓ Mitjana

COLOR marró clar

INCLUSIONS (-10%)

DISTRIBUCIÓ COMP/INCL

MOSTRES

ALTRES OBSERVACIONS

FORMA PLANTA

FORMA SECCIÓ

DIMESIONS

BASE

TRACTAMENT/OBSERVACIONS PARET

Z SUP

Z INF

POTÈNCIA

DIMENSIONS MÀXIMES

ORIENTACIÓ

FIABILITAT/CONSERVACIÓ

OBSERVACIONS

MATERIALS

TIPUS ESTRUCTURA

MATERIAL CONST

TIPUS D'OBRA

ALTRES DADES TÈCNIQUES

Nº INHUMACIÓ

ESTRUCTURA VINCULADA

ORIENTACIÓ IND

POSICIÓ

CONSERVACIÓ

ALTRES ELEMENTS

COBREIX	<input type="text" value="24"/>	COBERT PER	<input type="text"/>
FARCEIX	<input type="text"/>	FARCIT PER	<input type="text"/>
TALLA	<input type="text"/>	TALLAT PER	<input type="text"/>
S'ADOSSA	<input type="text"/>	SE LI ADOSSA	<input type="text"/>
IGUAL A	<input type="text"/>	COMPARABLE	<input type="text"/>

INTERPRETACIÓ

CRONOLOGIA

PLANTES

SECCIONS

FOTOGRAFIA

CROQUIS

NOM

DATA

JACIMENT: Valldonzella,21-Plaça de Joan Coromines

MUNICIPI: Barcelona

CAMPANYA

DEFINICIÓ

FET/ESTRUCTURA

U.E.:

TIPUS

ÀMBIT/SECTOR

COMPOSICIÓ GEOLÒGICA

COMPOSICIÓ ORGÀNICA

COMPACTACIÓ

COLOR

INCLUSIONS (-10%)

DISTRIBUCIÓ COMP/INCL

MOSTRES

ALTRES OBSERVACIONS

FORMA PLANTA

FORMA SECCIÓ

DIMESIONS

BASE

TRACTAMENT/OBSERVACIONS PARET

Z SUP

Z INF

POTÈNCIA

DIMENSIONS MÀXIMES

ORIENTACIÓ

FIABILITAT/CONSERVACIÓ

OBSERVACIONS

MATERIALS

TIPUS ESTRUCTURA

MATERIAL CONST

TIPUS D'OBRA

ALTRES DADES TÈCNIQUES

Nº INHUMACIÓ

ESTRUCTURA VINCULADA

ORIENTACIÓ IND

POSICIÓ

CONSERVACIÓ

ALTRES ELEMENTS

COBREIX	<input type="text"/>	COBERT PER	<input type="text" value="23"/>
FARCEIX	<input type="text"/>	FARCIT PER	<input type="text"/>
TALLA	<input type="text"/>	TALLAT PER	<input type="text"/>
S'ADOSSA	<input type="text"/>	SE LI ADOSSA	<input type="text"/>
IGUAL A	<input type="text"/>	COMPARABLE	<input type="text"/>

INTERPRETACIÓ

CRONOLOGIA

PLANTES

SECCIONS

FOTOGRAFIA

CROQUIS

NOM **DATA**

JACIMENT: Valldonzella,21-Plaça de Joan Coromines

MUNICIPI: Barcelona

CAMPANYA 124/04

DEFINICIÓ

FET/ESTRUCTURA

U.E.:

026

TIPUS

Positiva

ÀMBIT/SECTOR

Pl.Joan Coromines

COMPOSICIÓ GEOLÒGICA

COMPOSICIÓ ORGÀNICA

geotèxtil

COMPACTACIÓ

COLOR

INCLUSIONS (-10%)

DISTRIBUCIÓ COMP/INCL

MOSTRES

ALTRES OBSERVACIONS

FORMA PLANTA

FORMA SECCIÓ

DIMESIONS

BASE

TRACTAMENT/OBSERVACIONS PARET

Z SUP

Z INF

POTÈNCIA

DIMENSIONS MÀXIMES

ORIENTACIÓ

FIABILITAT/CONSERVACIÓ

OBSERVACIONS

MATERIALS

TIPUS ESTRUCTURA

MATERIAL CONST

TIPUS D'OBRA

ALTRES DADES TÈCNIQUES

Nº INHUMACIÓ

ESTRUCTURA VINCULADA

ORIENTACIÓ IND

POSICIÓ

CONSERVACIÓ

ALTRES ELEMENTS

COBREIX	<input type="text" value="27"/>	COBERT PER	<input type="text" value="1"/>
FARCEIX	<input type="text"/>	FARCIT PER	<input type="text"/>
TALLA	<input type="text"/>	TALLAT PER	<input type="text"/>
S'ADOSSA	<input type="text"/>	SE LI ADOSSA	<input type="text"/>
IGUAL A	<input type="text"/>	COMPARABLE	<input type="text" value="2,7"/>

INTERPRETACIÓ

CRONOLOGIA

PLANTES

SECCIONS

FOTOGRAFIA

CROQUIS

NOM

DATA

JACIMENT: Valldonzella,21-Plaça de Joan Coromines

MUNICIPI: Barcelona

CAMPANYA 124/04

DEFINICIÓ Estrat

FET/ESTRUCTURA

U.E.: 027

TIPUS Positiva

ÀMBIT/SECTOR

Pl.Joan Coromines

COMPOSICIÓ GEOLÒGICA grava

COMPOSICIÓ ORGÀNICA

COMPACTACIÓ

COLOR

INCLUSIONS (-10%)

DISTRIBUCIÓ COMP/INCL

MOSTRES

ALTRES OBSERVACIONS

FORMA PLANTA

FORMA SECCIÓ

DIMENSIONS

BASE

TRACTAMENT/OBSERVACIONS PARET

Z SUP

Z INF

POTÈNCIA

DIMENSIONS MÀXIMES

ORIENTACIÓ

FIABILITAT/CONSERVACIÓ

OBSERVACIONS

MATERIALS

TIPUS ESTRUCTURA

MATERIAL CONST

TIPUS D'OBRA

ALTRES DADES TÈCNIQUES

Nº INHUMACIÓ

ESTRUCTURA VINCULADA

ORIENTACIÓ IND

POSICIÓ

CONSERVACIÓ

ALTRES ELEMENTS

COBREIX	<input type="text" value="28"/>	COBERT PER	<input type="text" value="26"/>
FARCEIX	<input type="text"/>	FARCIT PER	<input type="text"/>
TALLA	<input type="text"/>	TALLAT PER	<input type="text"/>
S'ADOSSA	<input type="text"/>	SE LI ADOSSA	<input type="text"/>
IGUAL A	<input type="text"/>	COMPARABLE	<input type="text"/>

INTERPRETACIÓ

CRONOLOGIA

PLANTES

SECCIONS

FOTOGRAFIA

CROQUIS

NOM

DATA

JACIMENT: Valldonzella,21-Plaça de Joan Coromines

MUNICIPI: Barcelona

CAMPANYA 124/04

DEFINICIÓ Estrat

FET/ESTRUCTURA

U.E.: 028

TIPUS Positiva

ÀMBIT/SECTOR

Pl.Joan Coromines

COMPOSICIÓ GEOLÒGICA terra sorrenca

COMPOSICIÓ ORGÀNICA

COMPACTACIÓ Mitjana

COLOR

marró clar

INCLUSIONS (-10%) Material constructiu fragmentat -maó i/o teula-

DISTRIBUCIÓ COMP/INCL

MOSTRES

ALTRES OBSERVACIONS

FORMA PLANTA

FORMA SECCIÓ

DIMESIONS

BASE

TRACTAMENT/OBSERVACIONS PARET

Z SUP

Z INF

POTÈNCIA

DIMENSIONS MÀXIMES

ORIENTACIÓ

FIABILITAT/CONSERVACIÓ

OBSERVACIONS

MATERIALS

TIPUS ESTRUCTURA

MATERIAL CONST

TIPUS D'OBRA

ALTRES DADES TÈCNIQUES

Nº INHUMACIÓ

ESTRUCTURA VINCULADA

ORIENTACIÓ IND

POSICIÓ

CONSERVACIÓ

ALTRES ELEMENTS

COBREIX	<input type="text" value="31"/>	COBERT PER	<input type="text" value="27"/>
FARCEIX	<input type="text"/>	FARCIT PER	<input type="text"/>
TALLA	<input type="text"/>	TALLAT PER	<input type="text"/>
S'ADOSSA	<input type="text"/>	SE LI ADOSSA	<input type="text"/>
IGUAL A	<input type="text"/>	COMPARABLE	<input type="text"/>

INTERPRETACIÓ

CRONOLOGIA

PLANTES

SECCIONS

FOTOGRAFIA

CROQUIS

NOM **DATA**

JACIMENT: Valldonzella,21-Plaça de Joan Coromines

MUNICIPI: Barcelona

CAMPANYA

DEFINICIÓ

FET/ESTRUCTURA

U.E.:

TIPUS

ÀMBIT/SECTOR

COMPOSICIÓ GEOLÒGICA

COMPOSICIÓ ORGÀNICA

COMPACTACIÓ

COLOR

INCLUSIONS (-10%)

DISTRIBUCIÓ COMP/INCL

MOSTRES

ALTRES OBSERVACIONS

FORMA PLANTA

FORMA SECCIÓ

DIMESIONS

BASE

TRACTAMENT/OBSERVACIONS PARET

Z SUP

Z INF

POTÈNCIA

DIMENSIONS MÀXIMES

ORIENTACIÓ

FIABILITAT/CONSERVACIÓ

OBSERVACIONS

MATERIALS

TIPUS ESTRUCTURA

MATERIAL CONST

TIPUS D'OBRA

ALTRES DADES TÈCNIQUES

Nº INHUMACIÓ

ESTRUCTURA VINCULADA

ORIENTACIÓ IND

POSICIÓ

CONSERVACIÓ

ALTRES ELEMENTS

COBREIX	<input type="text" value="30"/>	COBERT PER	<input type="text"/>
FARCEIX	<input type="text"/>	FARCIT PER	<input type="text"/>
TALLA	<input type="text"/>	TALLAT PER	<input type="text"/>
S'ADOSSA	<input type="text"/>	SE LI ADOSSA	<input type="text"/>
IGUAL A	<input type="text"/>	COMPARABLE	<input type="text"/>

INTERPRETACIÓ

CRONOLOGIA

PLANTES

SECCIONS

FOTOGRAFIA

CROQUIS

NOM **DATA**

JACIMENT: Valldonzella,21-Plaça de Joan Coromines

MUNICIPI: Barcelona

CAMPANYA 124/04

DEFINICIÓ

FET/ESTRUCTURA Paviment

U.E.: 030

030

TIPUS Positiva

Positiva

ÀMBIT/SECTOR

Antic Teatre

COMPOSICIÓ GEOLÒGICA

COMPOSICIÓ ORGÀNICA

COMPACTACIÓ

COLOR

INCLUSIONS (-10%)

DISTRIBUCIÓ COMP/INCL

MOSTRES

ALTRES OBSERVACIONS

FORMA PLANTA

FORMA SECCIÓ

DIMESIONS

BASE

TRACTAMENT/OBSERVACIONS PARET

Z SUP

Z INF

POTÈNCIA

DIMENSIONS MÀXIMES

ORIENTACIÓ

FIABILITAT/CONSERVACIÓ

OBSERVACIONS

MATERIALS

TIPUS ESTRUCTURA

Paviment

MATERIAL CONST

ciment, varilles

TIPUS D'OBRA

forjat

ALTRES DADES TÈCNIQUES

Nº INHUMACIÓ

ESTRUCTURA VINCULADA

ORIENTACIÓ IND

POSICIÓ

CONSERVACIÓ

ALTRES ELEMENTS

COBREIX	<input type="text" value="108"/>	COBERT PER	<input type="text" value="29"/>
FARCEIX	<input type="text"/>	FARCIT PER	<input type="text"/>
TALLA	<input type="text"/>	TALLAT PER	<input type="text"/>
S'ADOSSA	<input type="text"/>	SE LI ADOSSA	<input type="text"/>
IGUAL A	<input type="text"/>	COMPARABLE	<input type="text"/>

INTERPRETACIÓ

CRONOLOGIA

PLANTES

SECCIONS

FOTOGRAFIA

CROQUIS

NOM **DATA**

JACIMENT: Valldonzella,21-Plaça de Joan Coromines

MUNICIPI: Barcelona

CAMPANYA 124/04

DEFINICIÓ Estrat

FET/ESTRUCTURA

U.E.: 031

TIPUS Positiva

ÀMBIT/SECTOR

Pl.Joan Coromines

COMPOSICIÓ GEOLÒGICA terra sorrenca

COMPOSICIÓ ORGÀNICA Carbons

COMPACTACIÓ Baixa

COLOR gris

INCLUSIONS (-10%)

DISTRIBUCIÓ COMP/INCL Homogènia

MOSTRES

ALTRES OBSERVACIONS

FORMA PLANTA

FORMA SECCIÓ

DIMESIONS

BASE

TRACTAMENT/OBSERVACIONS PARET

Z SUP

Z INF

POTÈNCIA

DIMENSIONS MÀXIMES

ORIENTACIÓ

FIABILITAT/CONSERVACIÓ

OBSERVACIONS

MATERIALS

TIPUS ESTRUCTURA

MATERIAL CONST

TIPUS D'OBRA

ALTRES DADES TÈCNIQUES

Nº INHUMACIÓ

ESTRUCTURA VINCULADA

ORIENTACIÓ IND

POSICIÓ

CONSERVACIÓ

ALTRES ELEMENTS

COBREIX	<input type="text" value="32"/>	COBERT PER	<input type="text" value="28"/>
FARCEIX	<input type="text"/>	FARCIT PER	<input type="text"/>
TALLA	<input type="text"/>	TALLAT PER	<input type="text"/>
S'ADOSSA	<input type="text"/>	SE LI ADOSSA	<input type="text"/>
IGUAL A	<input type="text"/>	COMPARABLE	<input type="text"/>

INTERPRETACIÓ

CRONOLOGIA

PLANTES

SECCIONS

FOTOGRAFIA

CROQUIS

NOM **DATA**

JACIMENT: Valldonzella,21-Plaça de Joan Coromines

MUNICIPI: Barcelona

CAMPANYA 124/04

DEFINICIÓ Estrat

FET/ESTRUCTURA

U.E.: 032

TIPUS Positiva

ÀMBIT/SECTOR

Pl.Joan Coromines

COMPOSICIÓ GEOLÒGICA terra sorrenca, argilosa

COMPOSICIÓ ORGÀNICA

COMPACTACIÓ Mitjana

COLOR marró

INCLUSIONS (-10%) grava

DISTRIBUCIÓ COMP/INCL Homogènia

MOSTRES

ALTRES OBSERVACIONS

FORMA PLANTA

FORMA SECCIÓ

DIMESIONS

BASE

TRACTAMENT/OBSERVACIONS PARET

Z SUP

Z INF

POTÈNCIA

DIMENSIONS MÀXIMES

ORIENTACIÓ

FIABILITAT/CONSERVACIÓ

OBSERVACIONS

MATERIALS

TIPUS ESTRUCTURA

MATERIAL CONST

TIPUS D'OBRA

ALTRES DADES TÈCNIQUES

Nº INHUMACIÓ

ESTRUCTURA VINCULADA

ORIENTACIÓ IND

POSICIÓ

CONSERVACIÓ

ALTRES ELEMENTS

COBREIX	<input type="text" value="33"/>	COBERT PER	<input type="text" value="31"/>
FARCEIX	<input type="text"/>	FARCIT PER	<input type="text"/>
TALLA	<input type="text"/>	TALLAT PER	<input type="text"/>
S'ADOSSA	<input type="text"/>	SE LI ADOSSA	<input type="text"/>
IGUAL A	<input type="text"/>	COMPARABLE	<input type="text"/>

INTERPRETACIÓ

CRONOLOGIA

PLANTES

SECCIONS

FOTOGRAFIA

CROQUIS

NOM **DATA**

JACIMENT: Valldonzella,21-Plaça de Joan Coromines

MUNICIPI: Barcelona

CAMPANYA 124/04

DEFINICIÓ

FET/ESTRUCTURA

U.E.:

033

TIPUS

Positiva

ÀMBIT/SECTOR

Pl.Joan Coromines

COMPOSICIÓ GEOLÒGICA terra sorrenca

COMPOSICIÓ ORGÀNICA

COMPACTACIÓ

Mitjana

COLOR

marró clar,gris

INCLUSIONS (-10%)

pedra de mida petita,grava

DISTRIBUCIÓ COMP/INCL

Homogènia

MOSTRES

ALTRES OBSERVACIONS

FORMA PLANTA

FORMA SECCIÓ

DIMESIONS

BASE

TRACTAMENT/OBSERVACIONS PARET

Z SUP

Z INF

POTÈNCIA

DIMENSIONS MÀXIMES

ORIENTACIÓ

FIABILITAT/CONSERVACIÓ

OBSERVACIONS

MATERIALS

blava cat., com.ox.vidrada

TIPUS ESTRUCTURA

MATERIAL CONST

TIPUS D'OBRA

ALTRES DADES TÈCNIQUES

Nº INHUMACIÓ

ESTRUCTURA VINCULADA

ORIENTACIÓ IND

POSICIÓ

CONSERVACIÓ

ALTRES ELEMENTS

COBREIX	<input type="text"/>	COBERT PER	<input type="text" value="32"/>
FARCEIX	<input type="text"/>	FARCIT PER	<input type="text"/>
TALLA	<input type="text"/>	TALLAT PER	<input type="text"/>
S'ADOSSA	<input type="text"/>	SE LI ADOSSA	<input type="text"/>
IGUAL A	<input type="text"/>	COMPARABLE	<input type="text"/>

INTERPRETACIÓ

CRONOLOGIA

PLANTES

SECCIONS

FOTOGRAFIA

CROQUIS

NOM **DATA**

JACIMENT: Valldonzella,21-Plaça de Joan Coromines

MUNICIPI: Barcelona

CAMPANYA 124/04

DEFINICIÓ linòleum

FET/ESTRUCTURA

U.E.: 034

TIPUS Positiva

ÀMBIT/SECTOR

Antic Teatre

COMPOSICIÓ GEOLÒGICA

COMPOSICIÓ ORGÀNICA

COMPACTACIÓ

COLOR

INCLUSIONS (-10%)

DISTRIBUCIÓ COMP/INCL

MOSTRES

ALTRES OBSERVACIONS

FORMA PLANTA

FORMA SECCIÓ

DIMENSIONS

BASE

TRACTAMENT/OBSERVACIONS PARET

Z SUP

Z INF

POTÈNCIA

DIMENSIONS MÀXIMES

ORIENTACIÓ

FIABILITAT/CONSERVACIÓ

OBSERVACIONS

MATERIALS

TIPUS ESTRUCTURA

MATERIAL CONST

TIPUS D'OBRA

ALTRES DADES TÈCNIQUES

Nº INHUMACIÓ

ESTRUCTURA VINCULADA

ORIENTACIÓ IND

POSICIÓ

CONSERVACIÓ

ALTRES ELEMENTS

COBREIX	<input type="text" value="35"/>	COBERT PER	<input type="text"/>
FARCEIX	<input type="text"/>	FARCIT PER	<input type="text"/>
TALLA	<input type="text"/>	TALLAT PER	<input type="text"/>
S'ADOSSA	<input type="text"/>	SE LI ADOSSA	<input type="text"/>
IGUAL A	<input type="text"/>	COMPARABLE	<input type="text"/>

INTERPRETACIÓ

CRONOLOGIA

PLANTES

SECCIONS

FOTOGRAFIA

CROQUIS

NOM **DATA**

JACIMENT: Valldonzella,21-Plaça de Joan Coromines

MUNICIPI: Barcelona

CAMPANYA 124/04

DEFINICIÓ Estrat

FET/ESTRUCTURA

U.E.: 036

TIPUS Positiva

ÀMBIT/SECTOR

Pl.Joan Coromines

COMPOSICIÓ GEOLÒGICA terra sorrenca

COMPOSICIÓ ORGÀNICA

COMPACTACIÓ Baixa

COLOR groc

INCLUSIONS (-10%)

DISTRIBUCIÓ COMP/INCL Homogènia

MOSTRES

ALTRES OBSERVACIONS

FORMA PLANTA

FORMA SECCIÓ

DIMENSIONS

BASE

TRACTAMENT/OBSERVACIONS PARET

Z SUP

Z INF

POTÈNCIA

DIMENSIONS MÀXIMES

ORIENTACIÓ

FIABILITAT/CONSERVACIÓ

OBSERVACIONS

MATERIALS com.ox.vidrada, blava cat.

TIPUS ESTRUCTURA

MATERIAL CONST

TIPUS D'OBRA

ALTRES DADES TÈCNIQUES

Nº INHUMACIÓ

ESTRUCTURA VINCULADA

ORIENTACIÓ IND

POSICIÓ

CONSERVACIÓ

ALTRES ELEMENTS

COBREIX	<input type="text" value="37"/>	COBERT PER	<input type="text" value="18"/>
FARCEIX	<input type="text"/>	FARCIT PER	<input type="text"/>
TALLA	<input type="text"/>	TALLAT PER	<input type="text" value="107"/>
S'ADOSSA	<input type="text"/>	SE LI ADOSSA	<input type="text"/>
IGUAL A	<input type="text"/>	COMPARABLE	<input type="text" value="31"/>

INTERPRETACIÓ

CRONOLOGIA

PLANTES

SECCIONS

FOTOGRAFIA

CROQUIS

NOM

DATA

JACIMENT: Valldonzella,21-Plaça de Joan Coromines

MUNICIPI: Barcelona

CAMPANYA 124/04

DEFINICIÓ Estrat

FET/ESTRUCTURA

U.E.: 037

TIPUS Positiva

ÀMBIT/SECTOR

Pl.Joan Coromines

COMPOSICIÓ GEOLÒGICA terra argilosa

COMPOSICIÓ ORGÀNICA

COMPACTACIÓ Mitjana

COLOR marró

INCLUSIONS (-10%)

DISTRIBUCIÓ COMP/INCL

MOSTRES

ALTRES OBSERVACIONS

FORMA PLANTA

FORMA SECCIÓ

DIMESIONS

BASE

TRACTAMENT/OBSERVACIONS PARET

Z SUP

Z INF

POTÈNCIA

DIMENSIONS MÀXIMES

ORIENTACIÓ

FIABILITAT/CONSERVACIÓ

OBSERVACIONS

MATERIALS

TIPUS ESTRUCTURA

MATERIAL CONST

TIPUS D'OBRA

ALTRES DADES TÈCNIQUES

Nº INHUMACIÓ

ESTRUCTURA VINCULADA

ORIENTACIÓ IND

POSICIÓ

CONSERVACIÓ

ALTRES ELEMENTS

COBREIX	<input type="text" value="38"/>	COBERT PER	<input type="text" value="36"/>
FARCEIX	<input type="text"/>	FARCIT PER	<input type="text"/>
TALLA	<input type="text"/>	TALLAT PER	<input type="text"/>
S'ADOSSA	<input type="text"/>	SE LI ADOSSA	<input type="text"/>
IGUAL A	<input type="text"/>	COMPARABLE	<input type="text"/>

INTERPRETACIÓ

CRONOLOGIA

PLANTES

SECCIONS

FOTOGRAFIA

CROQUIS

NOM

DATA

JACIMENT: Valldonzella,21-Plaça de Joan Coromines

MUNICIPI: Barcelona

CAMPANYA 124/04

DEFINICIÓ Estrat

FET/ESTRUCTURA

U.E.: 038

TIPUS Positiva

ÀMBIT/SECTOR

Pl.Joan Coromines

COMPOSICIÓ GEOLÒGICA terra sorrenca

COMPOSICIÓ ORGÀNICA

COMPACTACIÓ Baixa

COLOR marró fosc

INCLUSIONS (-10%) grava

DISTRIBUCIÓ COMP/INCL

MOSTRES

ALTRES OBSERVACIONS

FORMA PLANTA

FORMA SECCIÓ

DIMESIONS

BASE

TRACTAMENT/OBSERVACIONS PARET

Z SUP

Z INF

POTÈNCIA

DIMENSIONS MÀXIMES

ORIENTACIÓ

FIABILITAT/CONSERVACIÓ

OBSERVACIONS

MATERIALS

TIPUS ESTRUCTURA

MATERIAL CONST

TIPUS D'OBRA

ALTRES DADES TÈCNIQUES

Nº INHUMACIÓ

ESTRUCTURA VINCULADA

ORIENTACIÓ IND

POSICIÓ

CONSERVACIÓ

ALTRES ELEMENTS

COBREIX	<input type="text" value="39"/>	COBERT PER	<input type="text" value="37"/>
FARCEIX	<input type="text"/>	FARCIT PER	<input type="text"/>
TALLA	<input type="text"/>	TALLAT PER	<input type="text"/>
S'ADOSSA	<input type="text"/>	SE LI ADOSSA	<input type="text"/>
IGUAL A	<input type="text"/>	COMPARABLE	<input type="text"/>

INTERPRETACIÓ

CRONOLOGIA

PLANTES

SECCIONS

FOTOGRAFIA

CROQUIS

NOM **DATA**

JACIMENT: Valldonzella,21-Plaça de Joan Coromines

MUNICIPI: Barcelona

CAMPANYA 124/04

DEFINICIÓ Estrat

FET/ESTRUCTURA

U.E.: 039

TIPUS Positiva

ÀMBIT/SECTOR

Pl.Joan Coromines

COMPOSICIÓ GEOLÒGICA terra argilosa

COMPOSICIÓ ORGÀNICA

COMPACTACIÓ Mitjana

COLOR

marró clar

INCLUSIONS (-10%)

DISTRIBUCIÓ COMP/INCL

MOSTRES

ALTRES OBSERVACIONS

FORMA PLANTA

FORMA SECCIÓ

DIMESIONS

BASE

TRACTAMENT/OBSERVACIONS PARET

Z SUP

Z INF

POTÈNCIA

DIMENSIONS MÀXIMES

ORIENTACIÓ

FIABILITAT/CONSERVACIÓ

OBSERVACIONS

MATERIALS

TIPUS ESTRUCTURA

MATERIAL CONST

TIPUS D'OBRA

ALTRES DADES TÈCNIQUES

Nº INHUMACIÓ

ESTRUCTURA VINCULADA

ORIENTACIÓ IND

POSICIÓ

CONSERVACIÓ

ALTRES ELEMENTS

COBREIX	<input type="text"/>	COBERT PER	<input type="text" value="38"/>
FARCEIX	<input type="text"/>	FARCIT PER	<input type="text"/>
TALLA	<input type="text"/>	TALLAT PER	<input type="text"/>
S'ADOSSA	<input type="text"/>	SE LI ADOSSA	<input type="text"/>
IGUAL A	<input type="text"/>	COMPARABLE	<input type="text"/>

INTERPRETACIÓ

CRONOLOGIA

PLANTES

SECCIONS

FOTOGRAFIA

CROQUIS

NOM **DATA**

JACIMENT: Valldonzella,21-Plaça de Joan Coromines

MUNICIPI: Barcelona

CAMPANYA 124/04

DEFINICIÓ Estrat

FET/ESTRUCTURA

U.E.: 040

TIPUS Positiva

ÀMBIT/SECTOR

Antic Teatre

COMPOSICIÓ GEOLÒGICA terra sorrenca,calç

COMPOSICIÓ ORGÀNICA

COMPACTACIÓ Baixa

COLOR marró clar

INCLUSIONS (-10%) material constructiu fragmentat -maó i/o teula-,fragment de morter

DISTRIBUCIÓ COMP/INCL

MOSTRES

ALTRES OBSERVACIONS

FORMA PLANTA

FORMA SECCIÓ

DIMENSIONS

BASE

TRACTAMENT/OBSERVACIONS PARET

Z SUP

Z INF

POTÈNCIA

DIMENSIONS MÀXIMES

ORIENTACIÓ

FIABILITAT/CONSERVACIÓ

OBSERVACIONS

MATERIALS sí

TIPUS ESTRUCTURA

MATERIAL CONST

TIPUS D'OBRA

ALTRES DADES TÈCNIQUES

Nº INHUMACIÓ

ESTRUCTURA VINCULADA

ORIENTACIÓ IND

POSICIÓ

CONSERVACIÓ

ALTRES ELEMENTS

COBREIX	<input type="text" value="84"/>	COBERT PER	<input type="text" value="52"/>
FARCEIX	<input type="text"/>	FARCIT PER	<input type="text"/>
TALLA	<input type="text"/>	TALLAT PER	<input type="text"/>
S'ADOSSA	<input type="text"/>	SE LI ADOSSA	<input type="text"/>
IGUAL A	<input type="text"/>	COMPARABLE	<input type="text"/>

INTERPRETACIÓ

CRONOLOGIA

PLANTES

SECCIONS

FOTOGRAFIA

CROQUIS

NOM

DATA

JACIMENT: Valldonzella,21-Plaça de Joan Coromines

MUNICIPI: Barcelona

CAMPANYA 124/04

DEFINICIÓ paret NE

FET/ESTRUCTURA Claveguera

U.E.: 041

TIPUS Positiva

ÀMBIT/SECTOR

Antic Teatre

COMPOSICIÓ GEOLÒGICA sorra,calç

COMPOSICIÓ ORGÀNICA

COMPACTACIÓ Alta

COLOR

blanc

INCLUSIONS (-10%)

DISTRIBUCIÓ COMP/INCL

MOSTRES

ALTRES OBSERVACIONS morter

FORMA PLANTA

FORMA SECCIÓ

DIMENSIONS

BASE

TRACTAMENT/OBSERVACIONS PARET una filada superior dipositada plana damunt una filada inferior en posició vertical

Z SUP

Z INF

POTÈNCIA

DIMENSIONS MÀXIMES

ORIENTACIÓ

FIABILITAT/CONSERVACIÓ

OBSERVACIONS

MATERIALS

TIPUS ESTRUCTURA Claveguera

MATERIAL CONST maó (27*17*3,5 cm), alguns fragments, morter

TIPUS D'OBRA

ALTRES DADES TÈCNIQUES

Nº INHUMACIÓ

ESTRUCTURA VINCULADA

ORIENTACIÓ IND

POSICIÓ

CONSERVACIÓ

ALTRES ELEMENTS

COBREIX	<input type="text" value="73,74"/>	COBERT PER	<input type="text" value="52"/>
FARCEIX	<input type="text"/>	FARCIT PER	<input type="text"/>
TALLA	<input type="text"/>	TALLAT PER	<input type="text"/>
S'ADOSSA	<input type="text"/>	SE LI ADOSSA	<input type="text"/>
IGUAL A	<input type="text"/>	COMPARABLE	<input type="text"/>

INTERPRETACIÓ

CRONOLOGIA

PLANTES

SECCIONS

FOTOGRAFIA

CROQUIS

NOM **DATA**

JACIMENT: Valldonzella,21-Plaça de Joan Coromines

MUNICIPI: Barcelona

CAMPANYA 124/04

DEFINICIÓ paret NO

FET/ESTRUCTURA Claveguera

U.E.: 042

TIPUS Positiva

ÀMBIT/SECTOR

Antic Teatre

COMPOSICIÓ GEOLÒGICA sorra,calç

COMPOSICIÓ ORGÀNICA

COMPACTACIÓ Alta

COLOR blanc

INCLUSIONS (-10%)

DISTRIBUCIÓ COMP/INCL

MOSTRES

ALTRES OBSERVACIONS morter

FORMA PLANTA

FORMA SECCIÓ

DIMENSIONS

BASE

TRACTAMENT/OBSERVACIONS PARET filada superior en posició horitzontal

Z SUP

Z INF

POTÈNCIA

DIMENSIONS MÀXIMES

ORIENTACIÓ

FIABILITAT/CONSERVACIÓ

OBSERVACIONS

MATERIALS

TIPUS ESTRUCTURA Claveguera

MATERIAL CONST maó,morter

TIPUS D'OBRA

ALTRES DADES TÈCNiques

Nº INHUMACIÓ

ESTRUCTURA VINCULADA

ORIENTACIÓ IND

POSICIÓ

CONSERVACIÓ

ALTRES ELEMENTS

COBREIX	<input type="text" value="75,76"/>	COBERT PER	<input type="text" value="52"/>
FARCEIX	<input type="text"/>	FARCIT PER	<input type="text"/>
TALLA	<input type="text"/>	TALLAT PER	<input type="text"/>
S'ADOSSA	<input type="text"/>	SE LI ADOSSA	<input type="text" value="40"/>
IGUAL A	<input type="text"/>	COMPARABLE	<input type="text"/>

INTERPRETACIÓ

CRONOLOGIA

PLANTES

SECCIONS

FOTOGRAFIA

CROQUIS

NOM **DATA**

JACIMENT: Valldonzella,21-Plaça de Joan Coromines

MUNICIPI: Barcelona

CAMPANYA 124/04

DEFINICIÓ paret SE

FET/ESTRUCTURA Claveguera

U.E.: 043

TIPUS Positiva

ÀMBIT/SECTOR

Antic Teatre

COMPOSICIÓ GEOLÒGICA sorra,calç

COMPOSICIÓ ORGÀNICA

COMPACTACIÓ Alta

COLOR

blanc

INCLUSIONS (-10%)

DISTRIBUCIÓ COMP/INCL

MOSTRES

ALTRES OBSERVACIONS morter

FORMA PLANTA

FORMA SECCIÓ

DIMENSIONS

BASE

TRACTAMENT/OBSERVACIONS PARET maons en posició vertical

Z SUP

Z INF

POTÈNCIA

DIMENSIONS MÀXIMES

ORIENTACIÓ

FIABILITAT/CONSERVACIÓ

OBSERVACIONS

MATERIALS

TIPUS ESTRUCTURA Claveguera

MATERIAL CONST maó,morter

TIPUS D'OBRA

ALTRES DADES TÈCNiques

Nº INHUMACIÓ

ESTRUCTURA VINCULADA

ORIENTACIÓ IND

POSICIÓ

CONSERVACIÓ

ALTRES ELEMENTS

COBREIX	<input type="text"/>	COBERT PER	52 <input type="text"/>
FARCEIX	<input type="text"/>	FARCIT PER	40 <input type="text"/>
TALLA	<input type="text"/>	TALLAT PER	<input type="text"/>
S'ADOSSA	<input type="text"/>	SE LI ADOSSA	43 <input type="text"/>
IGUAL A	<input type="text"/>	COMPARABLE	<input type="text"/>

INTERPRETACIÓ

CRONOLOGIA

PLANTES

SECCIONS

FOTOGRAFIA

CROQUIS

NOM **DATA**

JACIMENT: Valldonzella,21-Plaça de Joan Coromines

MUNICIPI: Barcelona

CAMPANYA 124/04

DEFINICIÓ paret SO

FET/ESTRUCTURA Claveguera

U.E.: 044

TIPUS Positiva

ÀMBIT/SECTOR

Antic Teatre

COMPOSICIÓ GEOLÒGICA sorra,calç

COMPOSICIÓ ORGÀNICA

COMPACTACIÓ Alta

COLOR blanc

INCLUSIONS (-10%)

DISTRIBUCIÓ COMP/INCL

MOSTRES

ALTRES OBSERVACIONS morter

FORMA PLANTA

FORMA SECCIÓ

DIMENSIONS

BASE

TRACTAMENT/OBSERVACIONS PARET maó en disposició horitzontal

Z SUP

Z INF

POTÈNCIA

DIMENSIONS MÀXIMES

ORIENTACIÓ

FIABILITAT/CONSERVACIÓ

OBSERVACIONS

MATERIALS

TIPUS ESTRUCTURA Claveguera

MATERIAL CONST maó,morter

TIPUS D'OBRA

ALTRES DADES TÈCNiques

Nº INHUMACIÓ

ESTRUCTURA VINCULADA

ORIENTACIÓ IND

POSICIÓ

CONSERVACIÓ

ALTRES ELEMENTS

COBREIX	<input type="text" value="80,81"/>	COBERT PER	<input type="text" value="52"/>
FARCEIX	<input type="text" value="82"/>	FARCIT PER	<input type="text"/>
TALLA	<input type="text"/>	TALLAT PER	<input type="text"/>
S'ADOSSA	<input type="text"/>	SE LI ADOSSA	<input type="text"/>
IGUAL A	<input type="text"/>	COMPARABLE	<input type="text"/>

INTERPRETACIÓ

CRONOLOGIA

PLANTES

SECCIONS

FOTOGRAFIA

CROQUIS

NOM

DATA

JACIMENT: Valldonzella,21-Plaça de Joan Coromines

MUNICIPI: Barcelona

CAMPANYA 124/04

DEFINICIÓ Rasa

FET/ESTRUCTURA Claveguera

U.E.: 045

TIPUS Negativa

ÀMBIT/SECTOR

Antic Teatre

COMPOSICIÓ GEOLÒGICA

COMPOSICIÓ ORGÀNICA

COMPACTACIÓ

COLOR

INCLUSIONS (-10%)

DISTRIBUCIÓ COMP/INCL

MOSTRES

ALTRES OBSERVACIONS

FORMA PLANTA

FORMA SECCIÓ

DIMESIONS

BASE

TRACTAMENT/OBSERVACIONS PARET

Z SUP

Z INF

POTÈNCIA

DIMENSIONS MÀXIMES

ORIENTACIÓ

FIABILITAT/CONSERVACIÓ

OBSERVACIONS

MATERIALS

TIPUS ESTRUCTURA

MATERIAL CONST

TIPUS D'OBRA

ALTRES DADES TÈCNIQUES

Nº INHUMACIÓ

ESTRUCTURA VINCULADA

ORIENTACIÓ IND

POSICIÓ

CONSERVACIÓ

ALTRES ELEMENTS

COBREIX	<input type="text"/>	COBERT PER	<input type="text" value="52"/>
FARCEIX	<input type="text"/>	FARCIT PER	<input type="text" value="47"/>
TALLA	<input type="text" value="46"/>	TALLAT PER	<input type="text"/>
S'ADOSSA	<input type="text"/>	SE LI ADOSSA	<input type="text"/>
IGUAL A	<input type="text" value="78"/>	COMPARABLE	<input type="text"/>

INTERPRETACIÓ

CRONOLOGIA

PLANTES

SECCIONS

FOTOGRAFIA

CROQUIS

NOM **DATA**

JACIMENT: Valldonzella,21-Plaça de Joan Coromines

MUNICIPI: Barcelona

CAMPANYA 124/04

DEFINICIÓ

FET/ESTRUCTURA

U.E.:

046

TIPUS

Positiva

ÀMBIT/SECTOR

Antic Teatre

COMPOSICIÓ GEOLÒGICA terra sorrenca,calç

COMPOSICIÓ ORGÀNICA

COMPACTACIÓ

Baixa

COLOR

blanc

INCLUSIONS (-10%)

DISTRIBUCIÓ COMP/INCL

Homogènia

MOSTRES

ALTRES OBSERVACIONS

FORMA PLANTA

FORMA SECCIÓ

DIMENSIONS

BASE

TRACTAMENT/OBSERVACIONS PARET

Z SUP

Z INF

POTÈNCIA

DIMENSIONS MÀXIMES

ORIENTACIÓ

FIABILITAT/CONSERVACIÓ

OBSERVACIONS

MATERIALS

TIPUS ESTRUCTURA

MATERIAL CONST

TIPUS D'OBRA

ALTRES DADES TÈCNIQUES

Nº INHUMACIÓ

ESTRUCTURA VINCULADA

ORIENTACIÓ IND

POSICIÓ

CONSERVACIÓ

ALTRES ELEMENTS

COBREIX	<input type="text"/>	COBERT PER	<input type="text"/>
FARCEIX	<input type="text"/>	FARCIT PER	<input type="text"/>
TALLA	<input type="text"/>	TALLAT PER	<input type="text"/> 45
S'ADOSSA	<input type="text"/>	SE LI ADOSSA	<input type="text"/>
IGUAL A	<input type="text"/>	COMPARABLE	<input type="text"/>

INTERPRETACIÓ

CRONOLOGIA

PLANTES

SECCIONS

FOTOGRAFIA

CROQUIS

NOM **DATA**

JACIMENT: Valldonzella,21-Plaça de Joan Coromines

MUNICIPI: Barcelona

CAMPANYA 124/04

DEFINICIÓ Estrat

FET/ESTRUCTURA

U.E.: 047

TIPUS Positiva

ÀMBIT/SECTOR

Antic Teatre

COMPOSICIÓ GEOLÒGICA terra sorrenca

COMPOSICIÓ ORGÀNICA

COMPACTACIÓ Baixa

COLOR marró

INCLUSIONS (-10%)

DISTRIBUCIÓ COMP/INCL Homogènia

MOSTRES

ALTRES OBSERVACIONS

FORMA PLANTA

FORMA SECCIÓ

DIMENSIONS

BASE

TRACTAMENT/OBSERVACIONS PARET

Z SUP

Z INF

POTÈNCIA

DIMENSIONS MÀXIMES

ORIENTACIÓ

FIABILITAT/CONSERVACIÓ

OBSERVACIONS

MATERIALS

TIPUS ESTRUCTURA

MATERIAL CONST

TIPUS D'OBRA

ALTRES DADES TÈCNIQUES

Nº INHUMACIÓ

ESTRUCTURA VINCULADA

ORIENTACIÓ IND

POSICIÓ

CONSERVACIÓ

ALTRES ELEMENTS

COBREIX	<input type="text"/>	COBERT PER	<input type="text"/>
FARCEIX	45 <input type="text"/>	FARCIT PER	<input type="text"/>
TALLA	<input type="text"/>	TALLAT PER	<input type="text"/>
S'ADOSSA	41,73 <input type="text"/>	SE LI ADOSSA	<input type="text"/>
IGUAL A	<input type="text"/>	COMPARABLE	<input type="text"/>

INTERPRETACIÓ

CRONOLOGIA

PLANTES

SECCIONS

FOTOGRAFIA

CROQUIS

NOM

DATA

JACIMENT: Valldonzella,21-Plaça de Joan Coromines

MUNICIPI: Barcelona

CAMPANYA 124/04

DEFINICIÓ Estrat

FET/ESTRUCTURA

U.E.: 048

TIPUS Positiva

ÀMBIT/SECTOR

Antic Teatre

COMPOSICIÓ GEOLÒGICA terra sorrenca

COMPOSICIÓ ORGÀNICA

COMPACTACIÓ Mitjana

COLOR marró

INCLUSIONS (-10%) material constructiu fragmentat -maó i/o teula-,fragment de morter

DISTRIBUCIÓ COMP/INCL

MOSTRES

ALTRES OBSERVACIONS

FORMA PLANTA

FORMA SECCIÓ

DIMENSIONS

BASE

TRACTAMENT/OBSERVACIONS PARET

Z SUP

Z INF

POTÈNCIA

DIMENSIONS MÀXIMES

ORIENTACIÓ

FIABILITAT/CONSERVACIÓ

OBSERVACIONS

MATERIALS cer com., rajola

TIPUS ESTRUCTURA

MATERIAL CONST

TIPUS D'OBRA

ALTRES DADES TÈCNIQUES

Nº INHUMACIÓ

ESTRUCTURA VINCULADA

ORIENTACIÓ IND

POSICIÓ

CONSERVACIÓ

ALTRES ELEMENTS

COBREIX	<input type="text"/>	COBERT PER	<input type="text"/>
FARCEIX	<input type="text"/>	FARCIT PER	<input type="text"/>
TALLA	<input type="text"/>	TALLAT PER	<input type="text" value="79"/>
S'ADOSSA	<input type="text"/>	SE LI ADOSSA	<input type="text"/>
IGUAL A	<input type="text"/>	COMPARABLE	<input type="text"/>

INTERPRETACIÓ

CRONOLOGIA

PLANTES

SECCIONS

FOTOGRAFIA

CROQUIS

NOM **DATA**

JACIMENT: Valldonzella,21-Plaça de Joan Coromines

MUNICIPI: Barcelona

CAMPANYA 124/04

DEFINICIÓ

FET/ESTRUCTURA Paviment

U.E.: 049

049

TIPUS Positiva

Positiva

ÀMBIT/SECTOR

Antic Teatre

COMPOSICIÓ GEOLÒGICA

COMPOSICIÓ ORGÀNICA

COMPACTACIÓ

COLOR

INCLUSIONS (-10%)

DISTRIBUCIÓ COMP/INCL

MOSTRES

ALTRES OBSERVACIONS

FORMA PLANTA

FORMA SECCIÓ

DIMESIONS

BASE

TRACTAMENT/OBSERVACIONS PARET

Z SUP

Z INF

POTÈNCIA

DIMENSIONS MÀXIMES

ORIENTACIÓ

FIABILITAT/CONSERVACIÓ

OBSERVACIONS

MATERIALS

TIPUS ESTRUCTURA

Paviment

MATERIAL CONST

rajoles de 1,3 cm de gruix,morter

TIPUS D'OBRA

ALTRES DADES TÈCNIQUES

Nº INHUMACIÓ

ESTRUCTURA VINCULADA

ORIENTACIÓ IND

POSICIÓ

CONSERVACIÓ

ALTRES ELEMENTS

COBREIX	<input type="text" value="50"/>	COBERT PER	<input type="text" value="10"/>
FARCEIX	<input type="text"/>	FARCIT PER	<input type="text"/>
TALLA	<input type="text"/>	TALLAT PER	<input type="text"/>
S'ADOSSA	<input type="text"/>	SE LI ADOSSA	<input type="text"/>
IGUAL A	<input type="text"/>	COMPARABLE	<input type="text"/>

INTERPRETACIÓ

CRONOLOGIA

PLANTES

SECCIONS

FOTOGRAFIA

CROQUIS

NOM

DATA

JACIMENT: Valldonzella,21-Plaça de Joan Coromines

MUNICIPI: Barcelona

CAMPANYA 124/04

DEFINICIÓ preparació

FET/ESTRUCTURA Paviment

U.E.: 050

TIPUS Positiva

ÀMBIT/SECTOR

Antic Teatre

COMPOSICIÓ GEOLÒGICA

COMPOSICIÓ ORGÀNICA

COMPACTACIÓ

COLOR

INCLUSIONS (-10%)

DISTRIBUCIÓ COMP/INCL

MOSTRES

ALTRES OBSERVACIONS ciment

FORMA PLANTA

FORMA SECCIÓ

DIMENSIONS

BASE

TRACTAMENT/OBSERVACIONS PARET

Z SUP

Z INF

POTÈNCIA

1,5 cm

DIMENSIONS MÀXIMES

ORIENTACIÓ

FIABILITAT/CONSERVACIÓ

OBSERVACIONS

MATERIALS

TIPUS ESTRUCTURA

Paviment

MATERIAL CONST

ciment

TIPUS D'OBRA

ALTRES DADES TÈCNIQUES

Nº INHUMACIÓ

ESTRUCTURA VINCULADA

ORIENTACIÓ IND

POSICIÓ

CONSERVACIÓ

ALTRES ELEMENTS

COBREIX	<input type="text" value="51"/>	COBERT PER	<input type="text" value="49"/>
FARCEIX	<input type="text"/>	FARCIT PER	<input type="text"/>
TALLA	<input type="text"/>	TALLAT PER	<input type="text"/>
S'ADOSSA	<input type="text"/>	SE LI ADOSSA	<input type="text"/>
IGUAL A	<input type="text"/>	COMPARABLE	<input type="text"/>

INTERPRETACIÓ

CRONOLOGIA

PLANTES

SECCIONS

FOTOGRAFIA

CROQUIS

NOM

DATA

JACIMENT: Valldonzella,21-Plaça de Joan Coromines

MUNICIPI: Barcelona

CAMPANYA 124/04

DEFINICIÓ

FET/ESTRUCTURA Paviment

U.E.: 051

051

TIPUS Positiva

Positiva

ÀMBIT/SECTOR

Antic Teatre

COMPOSICIÓ GEOLÒGICA

COMPOSICIÓ ORGÀNICA

COMPACTACIÓ

COLOR

INCLUSIONS (-10%)

DISTRIBUCIÓ COMP/INCL

MOSTRES

ALTRES OBSERVACIONS

FORMA PLANTA

FORMA SECCIÓ

DIMESIONS

BASE

TRACTAMENT/OBSERVACIONS PARET

Z SUP

Z INF

POTÈNCIA

DIMENSIONS MÀXIMES

ORIENTACIÓ

FIABILITAT/CONSERVACIÓ

OBSERVACIONS

MATERIALS

TIPUS ESTRUCTURA

Paviment

MATERIAL CONST

maó (29,5*14*5,5 cm)

TIPUS D'OBRA

ALTRES DADES TÈCNIQUES

Nº INHUMACIÓ

ESTRUCTURA VINCULADA

ORIENTACIÓ IND

POSICIÓ

CONSERVACIÓ

ALTRES ELEMENTS

COBREIX	<input type="text" value="52"/>	COBERT PER	<input type="text" value="50"/>
FARCEIX	<input type="text"/>	FARCIT PER	<input type="text"/>
TALLA	<input type="text"/>	TALLAT PER	<input type="text"/>
S'ADOSSA	<input type="text"/>	SE LI ADOSSA	<input type="text"/>
IGUAL A	<input type="text"/>	COMPARABLE	<input type="text"/>

INTERPRETACIÓ

CRONOLOGIA

PLANTES

SECCIONS

FOTOGRAFIA

CROQUIS

NOM **DATA**

JACIMENT: Valldonzella,21-Plaça de Joan Coromines

MUNICIPI: Barcelona

CAMPANYA 124/04

DEFINICIÓ Estrat

FET/ESTRUCTURA

U.E.: 052

TIPUS Positiva

ÀMBIT/SECTOR

Antic Teatre

COMPOSICIÓ GEOLÒGICA terra sorrenca

COMPOSICIÓ ORGÀNICA

COMPACTACIÓ Baixa

COLOR

marró clar

INCLUSIONS (-10%) Material constructiu fragmentat -maó i/o teula-

DISTRIBUCIÓ COMP/INCL

MOSTRES

ALTRES OBSERVACIONS

FORMA PLANTA

FORMA SECCIÓ

DIMESIONS

BASE

TRACTAMENT/OBSERVACIONS PARET

Z SUP

Z INF

POTÈNCIA

DIMENSIONS MÀXIMES

ORIENTACIÓ

FIABILITAT/CONSERVACIÓ

OBSERVACIONS

Damunt les restes de la claveguera a la que cobreix

MATERIALS

TIPUS ESTRUCTURA

MATERIAL CONST

TIPUS D'OBRA

ALTRES DADES TÈCNIQUES

Nº INHUMACIÓ

ESTRUCTURA VINCULADA

ORIENTACIÓ IND

POSICIÓ

CONSERVACIÓ

ALTRES ELEMENTS

COBREIX	<input type="text" value="40,41,42,43,44,45,46,47,48,53"/>	COBERT PER	<input type="text" value="51"/>
FARCEIX	<input type="text"/>	FARCIT PER	<input type="text"/>
TALLA	<input type="text"/>	TALLAT PER	<input type="text"/>
S'ADOSSA	<input type="text"/>	SE LI ADOSSA	<input type="text"/>
IGUAL A	<input type="text"/>	COMPARABLE	<input type="text"/>

INTERPRETACIÓ

CRONOLOGIA

PLANTES

SECCIONS

FOTOGRAFIA

CROQUIS

NOM

DATA

JACIMENT: Valldonzella,21-Plaça de Joan Coromines

MUNICIPI: Barcelona

CAMPANYA 124/04

DEFINICIÓ Estrat

FET/ESTRUCTURA

U.E.: 053

TIPUS Positiva

ÀMBIT/SECTOR

Antic Teatre

COMPOSICIÓ GEOLÒGICA terra sorrenca

COMPOSICIÓ ORGÀNICA

COMPACTACIÓ Mitjana

COLOR marró clar

INCLUSIONS (-10%) material constructiu fragmentat -maó i/o teula-,fragment de morter

DISTRIBUCIÓ COMP/INCL Heterogènia

MOSTRES

ALTRES OBSERVACIONS

FORMA PLANTA

FORMA SECCIÓ

DIMESIONS

BASE

TRACTAMENT/OBSERVACIONS PARET

Z SUP

Z INF

POTÈNCIA

DIMENSIONS MÀXIMES

ORIENTACIÓ

FIABILITAT/CONSERVACIÓ

OBSERVACIONS

MATERIALS

TIPUS ESTRUCTURA

MATERIAL CONST

TIPUS D'OBRA

ALTRES DADES TÈCNIQUES

Nº INHUMACIÓ

ESTRUCTURA VINCULADA

ORIENTACIÓ IND

POSICIÓ

CONSERVACIÓ

ALTRES ELEMENTS

COBREIX	<input type="text"/>	COBERT PER	52 <input type="text"/>
FARCEIX	<input type="text"/>	FARCIT PER	<input type="text"/>
TALLA	<input type="text"/>	TALLAT PER	78 <input type="text"/>
S'ADOSSA	<input type="text"/>	SE LI ADOSSA	<input type="text"/>
IGUAL A	<input type="text"/>	COMPARABLE	<input type="text"/>

INTERPRETACIÓ

CRONOLOGIA

PLANTES

SECCIONS

FOTOGRAFIA

CROQUIS

NOM **DATA**

JACIMENT: Valldonzella,21-Plaça de Joan Coromines

MUNICIPI: Barcelona

CAMPANYA 124/04

DEFINICIÓ

FET/ESTRUCTURA Paviment

U.E.: 054

054

TIPUS Positiva

Positiva

ÀMBIT/SECTOR

Antic Teatre

COMPOSICIÓ GEOLÒGICA

COMPOSICIÓ ORGÀNICA

COMPACTACIÓ

COLOR

INCLUSIONS (-10%)

DISTRIBUCIÓ COMP/INCL

MOSTRES

ALTRES OBSERVACIONS

FORMA PLANTA

FORMA SECCIÓ

DIMESIONS

BASE

TRACTAMENT/OBSERVACIONS PARET

Z SUP

Z INF

POTÈNCIA

DIMENSIONS MÀXIMES

ORIENTACIÓ

FIABILITAT/CONSERVACIÓ

OBSERVACIONS

MATERIALS

TIPUS ESTRUCTURA

Paviment

MATERIAL CONST

ciment

TIPUS D'OBRA

ALTRES DADES TÈCNIQUES

Nº INHUMACIÓ

ESTRUCTURA VINCULADA

ORIENTACIÓ IND

POSICIÓ

CONSERVACIÓ

ALTRES ELEMENTS

COBREIX	<input type="text" value="55"/>	COBERT PER	<input type="text" value="34"/>
FARCEIX	<input type="text"/>	FARCIT PER	<input type="text"/>
TALLA	<input type="text"/>	TALLAT PER	<input type="text"/>
S'ADOSSA	<input type="text"/>	SE LI ADOSSA	<input type="text"/>
IGUAL A	<input type="text"/>	COMPARABLE	<input type="text"/>

INTERPRETACIÓ

CRONOLOGIA

PLANTES

SECCIONS

FOTOGRAFIA

CROQUIS

NOM

DATA

JACIMENT: Valldonzella,21-Plaça de Joan Coromines

MUNICIPI: Barcelona

CAMPANYA 124/04

DEFINICIÓ Estrat

FET/ESTRUCTURA

U.E.: 055

TIPUS Positiva

ÀMBIT/SECTOR

Antic Teatre

COMPOSICIÓ GEOLÒGICA terra sorrenca

COMPOSICIÓ ORGÀNICA

COMPACTACIÓ Baixa

COLOR

marró fosc

INCLUSIONS (-10%) pedra de mida petita, material constructiu fragmentat -maó i/o teula-

DISTRIBUCIÓ COMP/INCL Homogènia

MOSTRES

ALTRES OBSERVACIONS

FORMA PLANTA

FORMA SECCIÓ

DIMENSIONS

BASE

TRACTAMENT/OBSERVACIONS PARET

Z SUP

Z INF

POTÈNCIA

DIMENSIONS MÀXIMES

ORIENTACIÓ

FIABILITAT/CONSERVACIÓ

OBSERVACIONS

MATERIALS

TIPUS ESTRUCTURA

MATERIAL CONST

TIPUS D'OBRA

ALTRES DADES TÈCNIQUES

Nº INHUMACIÓ

ESTRUCTURA VINCULADA

ORIENTACIÓ IND

POSICIÓ

CONSERVACIÓ

ALTRES ELEMENTS

COBREIX	<input type="text" value="58,60,61"/>	COBERT PER	<input type="text" value="54"/>
FARCEIX	<input type="text"/>	FARCIT PER	<input type="text"/>
TALLA	<input type="text"/>	TALLAT PER	<input type="text"/>
S'ADOSSA	<input type="text"/>	SE LI ADOSSA	<input type="text"/>
IGUAL A	<input type="text"/>	COMPARABLE	<input type="text"/>

INTERPRETACIÓ

CRONOLOGIA

PLANTES

SECCIONS

FOTOGRAFIA

CROQUIS

NOM **DATA**

JACIMENT: Valldonzella,21-Plaça de Joan Coromines

MUNICIPI: Barcelona

CAMPANYA 124/04

DEFINICIÓ

FET/ESTRUCTURA

Mur

U.E.:

056

TIPUS

Positiva

ÀMBIT/SECTOR

Antic Teatre

COMPOSICIÓ GEOLÒGICA

COMPOSICIÓ ORGÀNICA

COMPACTACIÓ

COLOR

INCLUSIONS (-10%)

DISTRIBUCIÓ COMP/INCL

MOSTRES

ALTRES OBSERVACIONS

FORMA PLANTA

FORMA SECCIÓ

DIMENSIONS

BASE

TRACTAMENT/OBSERVACIONS PARET

Z SUP

Z INF

POTÈNCIA

DIMENSIONS MÀXIMES

ORIENTACIÓ

FIABILITAT/CONSERVACIÓ

OBSERVACIONS

MATERIALS

TIPUS ESTRUCTURA

Mur

MATERIAL CONST

maó,morter

TIPUS D'OBRA

ALTRES DADES TÈCNIQUES

Nº INHUMACIÓ

ESTRUCTURA VINCULADA

ORIENTACIÓ IND

POSICIÓ

CONSERVACIÓ

ALTRES ELEMENTS

COBREIX	57	COBERT PER	
FARCEIX		FARCIT PER	
TALLA		TALLAT PER	61
S'ADOSSA	119	SE LI ADOSSA	58
IGUAL A		COMPARABLE	

INTERPRETACIÓ

CRONOLOGIA

PLANTES

SECCIONS

FOTOGRAFIA

CROQUIS

NOM **DATA**

JACIMENT: Valldonzella,21-Plaça de Joan Coromines

MUNICIPI: Barcelona

CAMPANYA 124/04

DEFINICIÓ fonamentació

FET/ESTRUCTURA Mur

U.E.: 057

TIPUS Positiva

ÀMBIT/SECTOR

Antic Teatre

COMPOSICIÓ GEOLÒGICA

COMPOSICIÓ ORGÀNICA

COMPACTACIÓ

COLOR

INCLUSIONS (-10%)

DISTRIBUCIÓ COMP/INCL

MOSTRES

ALTRES OBSERVACIONS

FORMA PLANTA

FORMA SECCIÓ

DIMESIONS

BASE

TRACTAMENT/OBSERVACIONS PARET

Z SUP

Z INF

POTÈNCIA

DIMENSIONS MÀXIMES

ORIENTACIÓ

FIABILITAT/CONSERVACIÓ

OBSERVACIONS

MATERIALS

TIPUS ESTRUCTURA

MATERIAL CONST

TIPUS D'OBRA

ALTRES DADES TÈCNIQUES

Nº INHUMACIÓ

ESTRUCTURA VINCULADA

ORIENTACIÓ IND

POSICIÓ

CONSERVACIÓ

ALTRES ELEMENTS

COBREIX	<input type="text"/>	COBERT PER	56 <input type="text"/>
FARCEIX	<input type="text"/>	FARCIT PER	<input type="text"/>
TALLA	<input type="text"/>	TALLAT PER	<input type="text"/>
S'ADOSSA	58? <input type="text"/>	SE LI ADOSSA	<input type="text"/>
IGUAL A	<input type="text"/>	COMPARABLE	<input type="text"/>

INTERPRETACIÓ

CRONOLOGIA

PLANTES

SECCIONS

FOTOGRAFIA

CROQUIS

NOM **DATA**

JACIMENT: Valldonzella,21-Plaça de Joan Coromines

MUNICIPI: Barcelona

CAMPANYA 124/04

DEFINICIÓ Estrat

FET/ESTRUCTURA

U.E.: 058

TIPUS Positiva

ÀMBIT/SECTOR

Antic Teatre

COMPOSICIÓ GEOLÒGICA terra argilosa, sorrenca

COMPOSICIÓ ORGÀNICA

COMPACTACIÓ Mitjana

COLOR

marró clar, ataronjat

INCLUSIONS (-10%) grava, pedra de mida petita

DISTRIBUCIÓ COMP/INCL

MOSTRES

ALTRES OBSERVACIONS

FORMA PLANTA

FORMA SECCIÓ

DIMESIONS

BASE

TRACTAMENT/OBSERVACIONS PARET

Z SUP

Z INF

POTÈNCIA

DIMENSIONS MÀXIMES

ORIENTACIÓ

FIABILITAT/CONSERVACIÓ

OBSERVACIONS

MATERIALS

com.ox.vidrada, blava cat.

TIPUS ESTRUCTURA

MATERIAL CONST

TIPUS D'OBRA

ALTRES DADES TÈCNIQUES

Nº INHUMACIÓ

ESTRUCTURA VINCULADA

ORIENTACIÓ IND

POSICIÓ

CONSERVACIÓ

ALTRES ELEMENTS

COBREIX	<input type="text"/>	COBERT PER	55 <input type="text"/>
FARCEIX	<input type="text"/>	FARCIT PER	<input type="text"/>
TALLA	<input type="text"/>	TALLAT PER	<input type="text"/>
S'ADOSSA	<input type="text"/>	SE LI ADOSSA	56?,57?,59? <input type="text"/>
IGUAL A	<input type="text"/>	COMPARABLE	<input type="text"/>

INTERPRETACIÓ

CRONOLOGIA

PLANTES

SECCIONS

FOTOGRAFIA

CROQUIS

NOM **DATA**

JACIMENT: Valldonzella,21-Plaça de Joan Coromines

MUNICIPI: Barcelona

CAMPANYA 124/04

DEFINICIÓ

FET/ESTRUCTURA

Mur

U.E.:

059

TIPUS

Positiva

ÀMBIT/SECTOR

Antic Teatre

COMPOSICIÓ GEOLÒGICA

COMPOSICIÓ ORGÀNICA

COMPACTACIÓ

COLOR

INCLUSIONS (-10%)

DISTRIBUCIÓ COMP/INCL

MOSTRES

ALTRES OBSERVACIONS

FORMA PLANTA

FORMA SECCIÓ

DIMESIONS

BASE

TRACTAMENT/OBSERVACIONS PARET

Z SUP

Z INF

POTÈNCIA

DIMENSIONS MÀXIMES

ORIENTACIÓ

FIABILITAT/CONSERVACIÓ

OBSERVACIONS

MATERIALS

TIPUS ESTRUCTURA

Mur

MATERIAL CONST

pedra de mida mitjana, morter, maó

TIPUS D'OBRA

ALTRES DADES TÈCNIQUES

Nº INHUMACIÓ

ESTRUCTURA VINCULADA

ORIENTACIÓ IND

POSICIÓ

CONSERVACIÓ

ALTRES ELEMENTS

COBREIX	<input type="text"/>	COBERT PER	<input type="text"/>
FARCEIX	<input type="text"/>	FARCIT PER	<input type="text"/>
TALLA	<input type="text"/>	TALLAT PER	60
S'ADOSSA	<input type="text"/>	SE LI ADOSSA	55,58
IGUAL A	<input type="text"/>	COMPARABLE	<input type="text"/>

INTERPRETACIÓ

CRONOLOGIA

PLANTES

SECCIONS

FOTOGRAFIA

CROQUIS

NOM **DATA**

JACIMENT: Valldonzella,21-Plaça de Joan Coromines

MUNICIPI: Barcelona

CAMPANYA 124/04

DEFINICIÓ

FET/ESTRUCTURA paviment/nivell d'ús

U.E.: 062

TIPUS Positiva

ÀMBIT/SECTOR

Antic Teatre

COMPOSICIÓ GEOLÒGICA terra argilosa

COMPOSICIÓ ORGÀNICA

COMPACTACIÓ Alta

COLOR

gris

INCLUSIONS (-10%) Material constructiu fragmentat -maó i/o teula-

DISTRIBUCIÓ COMP/INCL

MOSTRES

ALTRES OBSERVACIONS terra batuda

FORMA PLANTA

FORMA SECCIÓ

DIMESIONS

BASE

TRACTAMENT/OBSERVACIONS PARET

Z SUP

Z INF

POTÈNCIA

DIMENSIONS MÀXIMES

ORIENTACIÓ

FIABILITAT/CONSERVACIÓ

OBSERVACIONS

MATERIALS

TIPUS ESTRUCTURA

MATERIAL CONST

TIPUS D'OBRA

ALTRES DADES TÈCNIQUES

Nº INHUMACIÓ

ESTRUCTURA VINCULADA

ORIENTACIÓ IND

POSICIÓ

CONSERVACIÓ

ALTRES ELEMENTS

COBREIX	<input type="text" value="101,102"/>	COBERT PER	<input type="text" value="48,99"/>
FARCEIX	<input type="text"/>	FARCIT PER	<input type="text"/>
TALLA	<input type="text"/>	TALLAT PER	<input type="text" value="63,79"/>
S'ADOSSA	<input type="text"/>	SE LI ADOSSA	<input type="text"/>
IGUAL A	<input type="text"/>	COMPARABLE	<input type="text"/>

INTERPRETACIÓ

CRONOLOGIA

PLANTES

SECCIONS

FOTOGRAFIA

CROQUIS

NOM

DATA

JACIMENT: Valldonzella,21-Plaça de Joan Coromines

MUNICIPI: Barcelona

CAMPANYA

DEFINICIÓ

FET/ESTRUCTURA

U.E.:

TIPUS

ÀMBIT/SECTOR

COMPOSICIÓ GEOLÒGICA

COMPOSICIÓ ORGÀNICA

COMPACTACIÓ

COLOR

INCLUSIONS (-10%)

DISTRIBUCIÓ COMP/INCL

MOSTRES

ALTRES OBSERVACIONS

FORMA PLANTA

FORMA SECCIÓ

DIMESIONS

BASE

TRACTAMENT/OBSERVACIONS PARET

Z SUP

Z INF

POTÈNCIA

DIMENSIONS MÀXIMES

ORIENTACIÓ

FIABILITAT/CONSERVACIÓ

OBSERVACIONS

MATERIALS

TIPUS ESTRUCTURA

MATERIAL CONST

TIPUS D'OBRA

ALTRES DADES TÈCNIQUES

Nº INHUMACIÓ

ESTRUCTURA VINCULADA

ORIENTACIÓ IND

POSICIÓ

CONSERVACIÓ

ALTRES ELEMENTS

COBREIX	<input type="text"/>	COBERT PER	<input type="text"/>
FARCEIX	<input type="text"/>	FARCIT PER	139 <input type="text"/>
TALLA	52,46,99,62,101,102,103,104,105 <input type="text"/>	TALLAT PER	<input type="text"/>
S'ADOSSA	<input type="text"/>	SE LI ADOSSA	<input type="text"/>
IGUAL A	<input type="text"/>	COMPARABLE	<input type="text"/>

INTERPRETACIÓ

CRONOLOGIA

PLANTES

SECCIONS

FOTOGRAFIA

CROQUIS

NOM

DATA

JACIMENT: Valldonzella,21-Plaça de Joan Coromines

MUNICIPI: Barcelona

CAMPANYA 124/04

DEFINICIÓ Estrat

FET/ESTRUCTURA

U.E.: 064

TIPUS Positiva

ÀMBIT/SECTOR

Pl.Joan Coromines

COMPOSICIÓ GEOLÒGICA terra argilosa

COMPOSICIÓ ORGÀNICA

COMPACTACIÓ

COLOR

marró clar

INCLUSIONS (-10%) grava

DISTRIBUCIÓ COMP/INCL

MOSTRES

ALTRES OBSERVACIONS

FORMA PLANTA

FORMA SECCIÓ

DIMESIONS

BASE

TRACTAMENT/OBSERVACIONS PARET

Z SUP

Z INF

POTÈNCIA

DIMENSIONS MÀXIMES

ORIENTACIÓ

FIABILITAT/CONSERVACIÓ

OBSERVACIONS

MATERIALS

Reflex metàl·lic, blava cat.

TIPUS ESTRUCTURA

MATERIAL CONST

TIPUS D'OBRA

ALTRES DADES TÈCNIQUES

Nº INHUMACIÓ

ESTRUCTURA VINCULADA

ORIENTACIÓ IND

POSICIÓ

CONSERVACIÓ

ALTRES ELEMENTS

COBREIX	<input type="text" value="65"/>	COBERT PER	<input type="text" value="33"/>
FARCEIX	<input type="text"/>	FARCIT PER	<input type="text"/>
TALLA	<input type="text"/>	TALLAT PER	<input type="text"/>
S'ADOSSA	<input type="text"/>	SE LI ADOSSA	<input type="text"/>
IGUAL A	<input type="text"/>	COMPARABLE	<input type="text"/>

INTERPRETACIÓ

CRONOLOGIA

PLANTES

SECCIONS

FOTOGRAFIA

CROQUIS

NOM

DATA

JACIMENT: Valldonzella,21-Plaça de Joan Coromines

MUNICIPI: Barcelona

CAMPANYA 124/04

DEFINICIÓ Estrat

FET/ESTRUCTURA

U.E.: 065

TIPUS Positiva

ÀMBIT/SECTOR

Pl.Joan Coromines

COMPOSICIÓ GEOLÒGICA terra sorrenca,argilosa

COMPOSICIÓ ORGÀNICA

COMPACTACIÓ Mitjana

COLOR

marró clar

INCLUSIONS (-10%) pedra de mida petita, còdol, grava

DISTRIBUCIÓ COMP/INCL

MOSTRES

ALTRES OBSERVACIONS

FORMA PLANTA

FORMA SECCIÓ

DIMESIONS

BASE

TRACTAMENT/OBSERVACIONS PARET

Z SUP

Z INF

POTÈNCIA

DIMENSIONS MÀXIMES

ORIENTACIÓ

FIABILITAT/CONSERVACIÓ

OBSERVACIONS

MATERIALS NO

TIPUS ESTRUCTURA

MATERIAL CONST

TIPUS D'OBRA

ALTRES DADES TÈCNIQUES

Nº INHUMACIÓ

ESTRUCTURA VINCULADA

ORIENTACIÓ IND

POSICIÓ

CONSERVACIÓ

ALTRES ELEMENTS

COBREIX	<input type="text"/>	COBERT PER	64 <input type="text"/>
FARCEIX	<input type="text"/>	FARCIT PER	<input type="text"/>
TALLA	<input type="text"/>	TALLAT PER	<input type="text"/>
S'ADOSSA	<input type="text"/>	SE LI ADOSSA	<input type="text"/>
IGUAL A	<input type="text"/>	COMPARABLE	<input type="text"/>

INTERPRETACIÓ

CRONOLOGIA

PLANTES

SECCIONS

FOTOGRAFIA

CROQUIS

NOM

DATA

JACIMENT: Valldonzella,21-Plaça de Joan Coromines

MUNICIPI: Barcelona

CAMPANYA 124/04

DEFINICIÓ

FET/ESTRUCTURA Paviment

U.E.: 065

065

TIPUS Positiva

Positiva

ÀMBIT/SECTOR

Antic Teatre

COMPOSICIÓ GEOLÒGICA

COMPOSICIÓ ORGÀNICA

COMPACTACIÓ

COLOR

INCLUSIONS (-10%)

DISTRIBUCIÓ COMP/INCL

MOSTRES

ALTRES OBSERVACIONS

FORMA PLANTA

FORMA SECCIÓ

DIMESIONS

BASE

TRACTAMENT/OBSERVACIONS PARET

Z SUP

Z INF

POTÈNCIA

DIMENSIONS MÀXIMES

ORIENTACIÓ

FIABILITAT/CONSERVACIÓ

OBSERVACIONS

MATERIALS

TIPUS ESTRUCTURA

Paviment

MATERIAL CONST

Rajola, morter

TIPUS D'OBRA

ALTRES DADES TÈCNIQUES

disposició en espiga

Nº INHUMACIÓ

ESTRUCTURA VINCULADA

ORIENTACIÓ IND

POSICIÓ

CONSERVACIÓ

ALTRES ELEMENTS

COBREIX	<input type="text"/>	COBERT PER	<input type="text"/>
FARCEIX	<input type="text"/>	FARCIT PER	<input type="text"/>
TALLA	<input type="text"/>	TALLAT PER	<input type="text"/>
S'ADOSSA	120,56 <input type="text"/>	SE LI ADOSSA	<input type="text"/>
IGUAL A	<input type="text"/>	COMPARABLE	<input type="text"/>

INTERPRETACIÓ

CRONOLOGIA

PLANTES

SECCIONS

FOTOGRAFIA

CROQUIS

NOM **DATA**

JACIMENT: Valldonzella,21-Plaça de Joan Coromines

MUNICIPI: Barcelona

CAMPANYA 124/04

DEFINICIÓ parament NO

FET/ESTRUCTURA Mur

U.E.: 066

TIPUS Positiva

ÀMBIT/SECTOR

Antic Teatre

COMPOSICIÓ GEOLÒGICA sorra,calç

COMPOSICIÓ ORGÀNICA

COMPACTACIÓ Alta

COLOR blanc

INCLUSIONS (-10%)

DISTRIBUCIÓ COMP/INCL

MOSTRES

ALTRES OBSERVACIONS morter

FORMA PLANTA

FORMA SECCIÓ

DIMENSIONS

BASE

TRACTAMENT/OBSERVACIONS PARET

Z SUP

Z INF

POTÈNCIA

DIMENSIONS MÀXIMES

ORIENTACIÓ

FIABILITAT/CONSERVACIÓ

OBSERVACIONS

MATERIALS

TIPUS ESTRUCTURA Mur tripartit

MATERIAL CONST pedra irregularment escairada, morter

TIPUS D'OBRA

ALTRES DADES TÈCNIQUES filades regulars

Nº INHUMACIÓ

ESTRUCTURA VINCULADA

ORIENTACIÓ IND

POSICIÓ

CONSERVACIÓ

ALTRES ELEMENTS

COBREIX	<input type="text"/>	COBERT PER	55 <input type="text"/>
FARCEIX	<input type="text"/>	FARCIT PER	<input type="text"/>
TALLA	<input type="text"/>	TALLAT PER	72 <input type="text"/>
S'ADOSSA	<input type="text"/>	SE LI ADOSSA	67 <input type="text"/>
IGUAL A	<input type="text"/>	COMPARABLE	<input type="text"/>

INTERPRETACIÓ

CRONOLOGIA

PLANTES

SECCIONS

FOTOGRAFIA

CROQUIS

NOM **DATA**

JACIMENT: Valldonzella,21-Plaça de Joan Coromines

MUNICIPI: Barcelona

CAMPANYA 124/04

DEFINICIÓ arrebossat del parament NO

FET/ESTRUCTURA mur UU EE 66-119

U.E.: 067

TIPUS Positiva

ÀMBIT/SECTOR

Antic Teatre

COMPOSICIÓ GEOLÒGICA sorra,calç

COMPOSICIÓ ORGÀNICA

COMPACTACIÓ Alta

COLOR

blanc

INCLUSIONS (-10%)

DISTRIBUCIÓ COMP/INCL

MOSTRES

ALTRES OBSERVACIONS morter

FORMA PLANTA

FORMA SECCIÓ

DIMENSIONS 3 cm de gruix

BASE

TRACTAMENT/OBSERVACIONS PARET pintura mural monòcroma de color gris

Z SUP

Z INF

POTÈNCIA

màxima, 18 cm

DIMENSIONS MÀXIMES

ORIENTACIÓ

FIABILITAT/CONSERVACIÓ

OBSERVACIONS

MATERIALS

TIPUS ESTRUCTURA

MATERIAL CONST

TIPUS D'OBRA

ALTRES DADES TÈCNIQUES

Nº INHUMACIÓ

ESTRUCTURA VINCULADA

ORIENTACIÓ IND

POSICIÓ

CONSERVACIÓ

ALTRES ELEMENTS

COBREIX	<input type="text"/>	COBERT PER	55
FARCEIX	<input type="text"/>	FARCIT PER	<input type="text"/>
TALLA	<input type="text"/>	TALLAT PER	72
S'ADOSSA	<input type="text"/>	SE LI ADOSSA	100,68
IGUAL A	<input type="text"/>	COMPARABLE	<input type="text"/>

INTERPRETACIÓ

CRONOLOGIA

PLANTES

SECCIONS

FOTOGRAFIA

CROQUIS

NOM **DATA**

JACIMENT: Valldonzella,21-Plaça de Joan Coromines

MUNICIPI: Barcelona

CAMPANYA 124/04

DEFINICIÓ

FET/ESTRUCTURA Paviment

U.E.: 068

068

TIPUS Positiva

Positiva

ÀMBIT/SECTOR

Antic Teatre

COMPOSICIÓ GEOLÒGICA sorra,calç

sorra,calç

COMPOSICIÓ ORGÀNICA

COMPACTACIÓ Alta

Alta

COLOR

blanc

INCLUSIONS (-10%)

DISTRIBUCIÓ COMP/INCL

MOSTRES

ALTRES OBSERVACIONS morter

morter

FORMA PLANTA

FORMA SECCIÓ

DIMENSIONS

BASE

TRACTAMENT/OBSERVACIONS PARET

Z SUP

Z INF

POTÈNCIA

DIMENSIONS MÀXIMES

ORIENTACIÓ

FIABILITAT/CONSERVACIÓ

2 tantsols

OBSERVACIONS

MATERIALS

TIPUS ESTRUCTURA

Paviment

MATERIAL CONST

rajola (23,5*23,5*2,3 cm), morter

TIPUS D'OBRA

ALTRES DADES TÈCNIQUES

Nº INHUMACIÓ

ESTRUCTURA VINCULADA

ORIENTACIÓ IND

POSICIÓ

CONSERVACIÓ

ALTRES ELEMENTS

COBREIX	<input type="text" value="71"/>	COBERT PER	<input type="text" value="100"/>
FARCEIX	<input type="text"/>	FARCIT PER	<input type="text"/>
TALLA	<input type="text"/>	TALLAT PER	<input type="text"/>
S'ADOSSA	<input type="text" value="67"/>	SE LI ADOSSA	<input type="text"/>
IGUAL A	<input type="text"/>	COMPARABLE	<input type="text"/>

INTERPRETACIÓ

CRONOLOGIA

PLANTES

SECCIONS

FOTOGRAFIA

CROQUIS

NOM **DATA**

JACIMENT: Valldonzella,21-Plaça de Joan Coromines

MUNICIPI: Barcelona

CAMPANYA 124/04

DEFINICIÓ

FET/ESTRUCTURA v

U.E.: 069

TIPUS Positiva

ÀMBIT/SECTOR

Antic Teatre

COMPOSICIÓ GEOLÒGICA

COMPOSICIÓ ORGÀNICA

COMPACTACIÓ

COLOR

INCLUSIONS (-10%)

DISTRIBUCIÓ COMP/INCL

MOSTRES

ALTRES OBSERVACIONS

FORMA PLANTA

FORMA SECCIÓ

DIMENSIONS

BASE

TRACTAMENT/OBSERVACIONS PARET

Z SUP

Z INF

POTÈNCIA

DIMENSIONS MÀXIMES

ORIENTACIÓ

FIABILITAT/CONSERVACIÓ

OBSERVACIONS

MATERIALS

TIPUS ESTRUCTURA

possible paviment

MATERIAL CONST

blocs de pedra (80?*28*17 cm, 31*19 cm), morter

TIPUS D'OBRA

en sec i amb moter

ALTRES DADES TÈCNIQUES

Nº INHUMACIÓ

ESTRUCTURA VINCULADA

ORIENTACIÓ IND

POSICIÓ

CONSERVACIÓ

ALTRES ELEMENTS

COBREIX	<input type="text" value="114"/>	COBERT PER	<input type="text" value="100"/>
FARCEIX	<input type="text"/>	FARCIT PER	<input type="text"/>
TALLA	<input type="text"/>	TALLAT PER	<input type="text"/>
S'ADOSSA	<input type="text"/>	SE LI ADOSSA	<input type="text"/>
IGUAL A	<input type="text"/>	COMPARABLE	<input type="text"/>

INTERPRETACIÓ

CRONOLOGIA

PLANTES

SECCIONS

FOTOGRAFIA

CROQUIS

NOM **DATA**

JACIMENT: Valldonzella,21-Plaça de Joan Coromines

MUNICIPI: Barcelona

CAMPANYA 124/04

DEFINICIÓ Estrat

FET/ESTRUCTURA

U.E.: 070

TIPUS Positiva

ÀMBIT/SECTOR

Antic Teatre

COMPOSICIÓ GEOLÒGICA terra sorrenca

COMPOSICIÓ ORGÀNICA

COMPACTACIÓ **COLOR** marró

INCLUSIONS (-10%) material constructiu fragmentat -maó i/o teula-, pedra de mida petita

DISTRIBUCIÓ COMP/INCL **MOSTRES**

ALTRES OBSERVACIONS

FORMA PLANTA

FORMA SECCIÓ

DIMENSIONS

BASE

TRACTAMENT/OBSERVACIONS PARET

Z SUP **Z INF** **POTÈNCIA**

DIMENSIONS MÀXIMES **ORIENTACIÓ**

FIABILITAT/CONSERVACIÓ

OBSERVACIONS

MATERIALS

TIPUS ESTRUCTURA

MATERIAL CONST

TIPUS D'OBRA

ALTRES DADES TÈCNIQUES

Nº INHUMACIÓ **ESTRUCTURA VINCULADA** **ORIENTACIÓ IND**

POSICIÓ **CONSERVACIÓ**

ALTRES ELEMENTS

COBREIX	<input type="text" value="112,114,69"/>	COBERT PER	<input type="text" value="71"/>
FARCEIX	<input type="text"/>	FARCIT PER	<input type="text"/>
TALLA	<input type="text"/>	TALLAT PER	<input type="text"/>
S'ADOSSA	<input type="text"/>	SE LI ADOSSA	<input type="text"/>
IGUAL A	<input type="text"/>	COMPARABLE	<input type="text"/>

INTERPRETACIÓ

CRONOLOGIA

PLANTES

SECCIONS

FOTOGRAFIA

CROQUIS

NOM **DATA**

JACIMENT: Valldonzella,21-Plaça de Joan Coromines

MUNICIPI: Barcelona

CAMPANYA 124/04

DEFINICIÓ preparació

FET/ESTRUCTURA paviment UE 68

U.E.: 071

TIPUS Positiva

ÀMBIT/SECTOR

Antic Teatre

COMPOSICIÓ GEOLÒGICA sorra,calç

COMPOSICIÓ ORGÀNICA

COMPACTACIÓ Alta

COLOR blanc

INCLUSIONS (-10%)

DISTRIBUCIÓ COMP/INCL

MOSTRES

ALTRES OBSERVACIONS morter

FORMA PLANTA

FORMA SECCIÓ

DIMENSIONS

BASE

TRACTAMENT/OBSERVACIONS PARET

Z SUP

Z INF

POTÈNCIA

DIMENSIONS MÀXIMES

ORIENTACIÓ

FIABILITAT/CONSERVACIÓ

2,1 m de longitud conservats

OBSERVACIONS

MATERIALS

TIPUS ESTRUCTURA

MATERIAL CONST

TIPUS D'OBRA

ALTRES DADES TÈCNIQUES

Nº INHUMACIÓ

ESTRUCTURA VINCULADA

ORIENTACIÓ IND

POSICIÓ

CONSERVACIÓ

ALTRES ELEMENTS

COBREIX	<input type="text" value="70"/>	COBERT PER	<input type="text" value="68"/>
FARCEIX	<input type="text"/>	FARCIT PER	<input type="text"/>
TALLA	<input type="text"/>	TALLAT PER	<input type="text" value="113"/>
S'ADOSSA	<input type="text"/>	SE LI ADOSSA	<input type="text"/>
IGUAL A	<input type="text"/>	COMPARABLE	<input type="text"/>

INTERPRETACIÓ

CRONOLOGIA

PLANTES

SECCIONS

FOTOGRAFIA

CROQUIS

NOM **DATA**

JACIMENT: Valldonzella,21-Plaça de Joan Coromines

MUNICIPI: Barcelona

CAMPANYA 124/04

DEFINICIÓ Retall

FET/ESTRUCTURA mur UE 66

U.E.: 072

TIPUS Negativa

ÀMBIT/SECTOR

Antic Teatre

COMPOSICIÓ GEOLÒGICA

COMPOSICIÓ ORGÀNICA

COMPACTACIÓ

COLOR

INCLUSIONS (-10%)

DISTRIBUCIÓ COMP/INCL

MOSTRES

ALTRES OBSERVACIONS

FORMA PLANTA

FORMA SECCIÓ

DIMENSIONS

BASE

TRACTAMENT/OBSERVACIONS PARET

Z SUP

Z INF

POTÈNCIA

DIMENSIONS MÀXIMES

ORIENTACIÓ

FIABILITAT/CONSERVACIÓ

OBSERVACIONS

MATERIALS

TIPUS ESTRUCTURA

MATERIAL CONST

TIPUS D'OBRA

ALTRES DADES TÈCNiques

Nº INHUMACIÓ

ESTRUCTURA VINCULADA

ORIENTACIÓ IND

POSICIÓ

CONSERVACIÓ

ALTRES ELEMENTS

COBREIX	<input type="text"/>	COBERT PER	55 <input type="text"/>
FARCEIX	<input type="text"/>	FARCIT PER	<input type="text"/>
TALLA	66,67 <input type="text"/>	TALLAT PER	<input type="text"/>
S'ADOSSA	<input type="text"/>	SE LI ADOSSA	<input type="text"/>
IGUAL A	<input type="text"/>	COMPARABLE	<input type="text"/>

INTERPRETACIÓ

CRONOLOGIA

PLANTES

SECCIONS

FOTOGRAFIA

CROQUIS

NOM

DATA

JACIMENT: Valldonzella,21-Plaça de Joan Coromines

MUNICIPI: Barcelona

CAMPANYA 124/04

DEFINICIÓ paret NE

FET/ESTRUCTURA Claveguera

U.E.: 073

TIPUS Positiva

ÀMBIT/SECTOR

Antic Teatre

COMPOSICIÓ GEOLÒGICA

COMPOSICIÓ ORGÀNICA

COMPACTACIÓ

COLOR

INCLUSIONS (-10%)

DISTRIBUCIÓ COMP/INCL

MOSTRES

ALTRES OBSERVACIONS

FORMA PLANTA

FORMA SECCIÓ

DIMENSIONS

BASE

TRACTAMENT/OBSERVACIONS PARET

filera vertical

Z SUP

Z INF

POTÈNCIA

DIMENSIONS MÀXIMES

ORIENTACIÓ

FIABILITAT/CONSERVACIÓ

OBSERVACIONS

MATERIALS

TIPUS ESTRUCTURA

Claveguera

MATERIAL CONST

maó, morter

TIPUS D'OBRA

ALTRES DADES TÈCNIQUES

Nº INHUMACIÓ

ESTRUCTURA VINCULADA

ORIENTACIÓ IND

POSICIÓ

CONSERVACIÓ

ALTRES ELEMENTS

COBREIX	<input type="text"/>	COBERT PER	<input type="text" value="41"/>
FARCEIX	<input type="text"/>	FARCIT PER	<input type="text" value="84"/>
TALLA	<input type="text"/>	TALLAT PER	<input type="text"/>
S'ADOSSA	<input type="text"/>	SE LI ADOSSA	<input type="text" value="74"/>
IGUAL A	<input type="text"/>	COMPARABLE	<input type="text"/>

INTERPRETACIÓ

CRONOLOGIA

PLANTES

SECCIONS

FOTOGRAFIA

CROQUIS

NOM **DATA**

JACIMENT: Valldonzella,21-Plaça de Joan Coromines

MUNICIPI: Barcelona

CAMPANYA 124/04

DEFINICIÓ rasa de la paret NE

FET/ESTRUCTURA Claveguera

U.E.: 074

TIPUS Negativa

ÀMBIT/SECTOR

Antic Teatre

COMPOSICIÓ GEOLÒGICA sorra,calç

COMPOSICIÓ ORGÀNICA

COMPACTACIÓ Alta

COLOR

blanc

INCLUSIONS (-10%)

DISTRIBUCIÓ COMP/INCL

MOSTRES

ALTRES OBSERVACIONS morter

FORMA PLANTA

FORMA SECCIÓ

DIMENSIONS

BASE

TRACTAMENT/OBSERVACIONS PARET

Z SUP

Z INF

POTÈNCIA

DIMENSIONS MÀXIMES

ORIENTACIÓ

FIABILITAT/CONSERVACIÓ

OBSERVACIONS

MATERIALS

TIPUS ESTRUCTURA

Claveguera

MATERIAL CONST

morter

TIPUS D'OBRA

ALTRES DADES TÈCNiques

Nº INHUMACIÓ

ESTRUCTURA VINCULADA

ORIENTACIÓ IND

POSICIÓ

CONSERVACIÓ

ALTRES ELEMENTS

COBREIX	<input type="text"/>	COBERT PER	<input type="text" value="41"/>
FARCEIX	<input type="text"/>	FARCIT PER	<input type="text"/>
TALLA	<input type="text"/>	TALLAT PER	<input type="text"/>
S'ADOSSA	<input type="text" value="73"/>	SE LI ADOSSA	<input type="text"/>
IGUAL A	<input type="text"/>	COMPARABLE	<input type="text"/>

INTERPRETACIÓ

CRONOLOGIA

PLANTES

SECCIONS

FOTOGRAFIA

CROQUIS

NOM **DATA**

JACIMENT: Valldonzella,21-Plaça de Joan Coromines

MUNICIPI: Barcelona

CAMPANYA 124/04

DEFINICIÓ paret NO

FET/ESTRUCTURA Claveguera

U.E.: 075

TIPUS Positiva

ÀMBIT/SECTOR

Antic Teatre

COMPOSICIÓ GEOLÒGICA

COMPOSICIÓ ORGÀNICA

COMPACTACIÓ

COLOR

INCLUSIONS (-10%)

DISTRIBUCIÓ COMP/INCL

MOSTRES

ALTRES OBSERVACIONS

FORMA PLANTA

FORMA SECCIÓ

DIMENSIONS

BASE

TRACTAMENT/OBSERVACIONS PARET

fillera vertical

Z SUP

Z INF

POTÈNCIA

DIMENSIONS MÀXIMES

ORIENTACIÓ

FIABILITAT/CONSERVACIÓ

OBSERVACIONS

MATERIALS

TIPUS ESTRUCTURA

Claveguera

MATERIAL CONST

maons

TIPUS D'OBRA

ALTRES DADES TÈCNiques

Nº INHUMACIÓ

ESTRUCTURA VINCULADA

ORIENTACIÓ IND

POSICIÓ

CONSERVACIÓ

ALTRES ELEMENTS

COBREIX	<input type="text"/>	COBERT PER	<input type="text" value="42"/>
FARCEIX	<input type="text"/>	FARCIT PER	<input type="text"/>
TALLA	<input type="text"/>	TALLAT PER	<input type="text"/>
S'ADOSSA	<input type="text"/>	SE LI ADOSSA	<input type="text" value="76"/>
IGUAL A	<input type="text"/>	COMPARABLE	<input type="text"/>

INTERPRETACIÓ

CRONOLOGIA

PLANTES

SECCIONS

FOTOGRAFIA

CROQUIS

NOM **DATA**

JACIMENT: Valldonzella,21-Plaça de Joan Coromines

MUNICIPI: Barcelona

CAMPANYA 124/04

DEFINICIÓ paret NO

FET/ESTRUCTURA Claveguera

U.E.: 076

TIPUS Positiva

ÀMBIT/SECTOR

Antic Teatre

COMPOSICIÓ GEOLÒGICA

COMPOSICIÓ ORGÀNICA

COMPACTACIÓ

COLOR

INCLUSIONS (-10%)

DISTRIBUCIÓ COMP/INCL

MOSTRES

ALTRES OBSERVACIONS

FORMA PLANTA

FORMA SECCIÓ

DIMENSIONS

BASE

TRACTAMENT/OBSERVACIONS PARET

Z SUP

Z INF

POTÈNCIA

DIMENSIONS MÀXIMES

ORIENTACIÓ

FIABILITAT/CONSERVACIÓ

OBSERVACIONS

MATERIALS

TIPUS ESTRUCTURA

MATERIAL CONST

TIPUS D'OBRA

ALTRES DADES TÈCNiques

Nº INHUMACIÓ

ESTRUCTURA VINCULADA

ORIENTACIÓ IND

POSICIÓ

CONSERVACIÓ

ALTRES ELEMENTS

COBREIX	<input type="text"/>	COBERT PER	<input type="text" value="42"/>
FARCEIX	<input type="text"/>	FARCIT PER	<input type="text"/>
TALLA	<input type="text"/>	TALLAT PER	<input type="text"/>
S'ADOSSA	<input type="text" value="75"/>	SE LI ADOSSA	<input type="text"/>
IGUAL A	<input type="text"/>	COMPARABLE	<input type="text"/>

INTERPRETACIÓ

CRONOLOGIA

PLANTES

SECCIONS

FOTOGRAFIA

CROQUIS

NOM

DATA

JACIMENT: Valldonzella,21-Plaça de Joan Coromines

MUNICIPI: Barcelona

CAMPANYA 124/04

DEFINICIÓ paret SE

FET/ESTRUCTURA Claveguera

U.E.: 077

TIPUS Positiva

ÀMBIT/SECTOR

Antic Teatre

COMPOSICIÓ GEOLÒGICA sorra,calç

COMPOSICIÓ ORGÀNICA

COMPACTACIÓ Alta

COLOR blanc

INCLUSIONS (-10%)

DISTRIBUCIÓ COMP/INCL

MOSTRES

ALTRES OBSERVACIONS moter

FORMA PLANTA

FORMA SECCIÓ

DIMENSIONS

BASE

TRACTAMENT/OBSERVACIONS PARET

Z SUP

Z INF

POTÈNCIA

DIMENSIONS MÀXIMES

ORIENTACIÓ

FIABILITAT/CONSERVACIÓ

OBSERVACIONS

MATERIALS

TIPUS ESTRUCTURA Claveguera

MATERIAL CONST morter

TIPUS D'OBRA

ALTRES DADES TÈCNiques

Nº INHUMACIÓ

ESTRUCTURA VINCULADA

ORIENTACIÓ IND

POSICIÓ

CONSERVACIÓ

ALTRES ELEMENTS

COBREIX	<input type="text"/>	COBERT PER	<input type="text"/>
FARCEIX	48 <input type="text"/>	FARCIT PER	<input type="text"/>
TALLA	<input type="text"/>	TALLAT PER	<input type="text"/>
S'ADOSSA	43 <input type="text"/>	SE LI ADOSSA	<input type="text"/>
IGUAL A	<input type="text"/>	COMPARABLE	<input type="text"/>

INTERPRETACIÓ

CRONOLOGIA

PLANTES

SECCIONS

FOTOGRAFIA

CROQUIS

NOM

DATA

JACIMENT: Valldonzella,21-Plaça de Joan Coromines

MUNICIPI: Barcelona

CAMPANYA 124/04

DEFINICIÓ rasa de la paret NO

FET/ESTRUCTURA Claveguera

U.E.: 078

TIPUS Negativa

ÀMBIT/SECTOR

Antic Teatre

COMPOSICIÓ GEOLÒGICA

COMPOSICIÓ ORGÀNICA

COMPACTACIÓ

COLOR

INCLUSIONS (-10%)

DISTRIBUCIÓ COMP/INCL

MOSTRES

ALTRES OBSERVACIONS

FORMA PLANTA

FORMA SECCIÓ

DIMESIONS

BASE

TRACTAMENT/OBSERVACIONS PARET

Z SUP

Z INF

POTÈNCIA

DIMENSIONS MÀXIMES

ORIENTACIÓ

FIABILITAT/CONSERVACIÓ

OBSERVACIONS

MATERIALS

TIPUS ESTRUCTURA

MATERIAL CONST

TIPUS D'OBRA

ALTRES DADES TÈCNIQUES

Nº INHUMACIÓ

ESTRUCTURA VINCULADA

ORIENTACIÓ IND

POSICIÓ

CONSERVACIÓ

ALTRES ELEMENTS

COBREIX	<input type="text"/>	COBERT PER	<input type="text" value="52"/>
FARCEIX	<input type="text"/>	FARCIT PER	<input type="text" value="76"/>
TALLA	<input type="text" value="53"/>	TALLAT PER	<input type="text"/>
S'ADOSSA	<input type="text"/>	SE LI ADOSSA	<input type="text"/>
IGUAL A	<input type="text" value="45"/>	COMPARABLE	<input type="text"/>

INTERPRETACIÓ

CRONOLOGIA

PLANTES

SECCIONS

FOTOGRAFIA

CROQUIS

NOM **DATA**

JACIMENT: Valldonzella,21-Plaça de Joan Coromines

MUNICIPI: Barcelona

CAMPANYA 124/04

DEFINICIÓ retall per a construir la paret SO

FET/ESTRUCTURA Claveguera

U.E.: 079

TIPUS Negativa

ÀMBIT/SECTOR

Antic Teatre

COMPOSICIÓ GEOLÒGICA

COMPOSICIÓ ORGÀNICA

COMPACTACIÓ

COLOR

INCLUSIONS (-10%)

DISTRIBUCIÓ COMP/INCL

MOSTRES

ALTRES OBSERVACIONS

FORMA PLANTA

FORMA SECCIÓ

DIMESIONS

BASE

TRACTAMENT/OBSERVACIONS PARET

Z SUP

Z INF

POTÈNCIA

DIMENSIONS MÀXIMES

ORIENTACIÓ

FIABILITAT/CONSERVACIÓ

OBSERVACIONS

MATERIALS

TIPUS ESTRUCTURA

MATERIAL CONST

TIPUS D'OBRA

ALTRES DADES TÈCNiques

Nº INHUMACIÓ

ESTRUCTURA VINCULADA

ORIENTACIÓ IND

POSICIÓ

CONSERVACIÓ

ALTRES ELEMENTS

COBREIX	<input type="text"/>	COBERT PER	<input type="text"/>
FARCEIX	<input type="text"/>	FARCIT PER	<input type="text" value="77"/>
TALLA	<input type="text" value="48"/>	TALLAT PER	<input type="text"/>
S'ADOSSA	<input type="text"/>	SE LI ADOSSA	<input type="text"/>
IGUAL A	<input type="text"/>	COMPARABLE	<input type="text"/>

INTERPRETACIÓ

CRONOLOGIA

PLANTES

SECCIONS

FOTOGRAFIA

CROQUIS

NOM **DATA**

JACIMENT: Valldonzella,21-Plaça de Joan Coromines

MUNICIPI: Barcelona

CAMPANYA 124/04

DEFINICIÓ paret SO

FET/ESTRUCTURA Claveguera

U.E.: 080

TIPUS Positiva

ÀMBIT/SECTOR

Antic Teatre

COMPOSICIÓ GEOLÒGICA

COMPOSICIÓ ORGÀNICA

COMPACTACIÓ

COLOR

INCLUSIONS (-10%)

DISTRIBUCIÓ COMP/INCL

MOSTRES

ALTRES OBSERVACIONS

FORMA PLANTA

FORMA SECCIÓ

DIMENSIONS

BASE

TRACTAMENT/OBSERVACIONS PARET

maons verticals

Z SUP

Z INF

POTÈNCIA

DIMENSIONS MÀXIMES

ORIENTACIÓ

FIABILITAT/CONSERVACIÓ

OBSERVACIONS

MATERIALS

TIPUS ESTRUCTURA

Claveguera

MATERIAL CONST

maó, morter

TIPUS D'OBRA

ALTRES DADES TÈCNIQUES

Nº INHUMACIÓ

ESTRUCTURA VINCULADA

ORIENTACIÓ IND

POSICIÓ

CONSERVACIÓ

ALTRES ELEMENTS

COBREIX	<input type="text"/>	COBERT PER	<input type="text" value="4"/>
FARCEIX	<input type="text"/>	FARCIT PER	<input type="text"/>
TALLA	<input type="text"/>	TALLAT PER	<input type="text"/>
S'ADOSSA	<input type="text"/>	SE LI ADOSSA	<input type="text" value="81"/>
IGUAL A	<input type="text"/>	COMPARABLE	<input type="text"/>

INTERPRETACIÓ

CRONOLOGIA

PLANTES

SECCIONS

FOTOGRAFIA

CROQUIS

NOM **DATA**

JACIMENT: Valldonzella,21-Plaça de Joan Coromines

MUNICIPI: Barcelona

CAMPANYA 124/04

DEFINICIÓ paret SO

FET/ESTRUCTURA Claveguera

U.E.: 081

TIPUS Positiva

ÀMBIT/SECTOR

Antic Teatre

COMPOSICIÓ GEOLÒGICA sorra,calç

COMPOSICIÓ ORGÀNICA

COMPACTACIÓ Alta

COLOR

blanc

INCLUSIONS (-10%)

DISTRIBUCIÓ COMP/INCL

MOSTRES

ALTRES OBSERVACIONS morter

FORMA PLANTA

FORMA SECCIÓ

DIMENSIONS

BASE

TRACTAMENT/OBSERVACIONS PARET

Z SUP

Z INF

POTÈNCIA

DIMENSIONS MÀXIMES

ORIENTACIÓ

FIABILITAT/CONSERVACIÓ

OBSERVACIONS

MATERIALS

TIPUS ESTRUCTURA

Claveguera

MATERIAL CONST

morter

TIPUS D'OBRA

ALTRES DADES TÈCNiques

Nº INHUMACIÓ

ESTRUCTURA VINCULADA

ORIENTACIÓ IND

POSICIÓ

CONSERVACIÓ

ALTRES ELEMENTS

COBREIX	<input type="text"/>	COBERT PER	<input type="text" value="44"/>
FARCEIX	<input type="text"/>	FARCIT PER	<input type="text"/>
TALLA	<input type="text"/>	TALLAT PER	<input type="text"/>
S'ADOSSA	<input type="text" value="80"/>	SE LI ADOSSA	<input type="text"/>
IGUAL A	<input type="text"/>	COMPARABLE	<input type="text"/>

INTERPRETACIÓ

CRONOLOGIA

PLANTES

SECCIONS

FOTOGRAFIA

CROQUIS

NOM **DATA**

JACIMENT: Valldonzella,21-Plaça de Joan Coromines

MUNICIPI: Barcelona

CAMPANYA

DEFINICIÓ

FET/ESTRUCTURA

U.E.:

TIPUS

ÀMBIT/SECTOR

COMPOSICIÓ GEOLÒGICA

COMPOSICIÓ ORGÀNICA

COMPACTACIÓ

COLOR

INCLUSIONS (-10%)

DISTRIBUCIÓ COMP/INCL

MOSTRES

ALTRES OBSERVACIONS

FORMA PLANTA

FORMA SECCIÓ

DIMESIONS

BASE

TRACTAMENT/OBSERVACIONS PARET

Z SUP

Z INF

POTÈNCIA

DIMENSIONS MÀXIMES

ORIENTACIÓ

FIABILITAT/CONSERVACIÓ

OBSERVACIONS

MATERIALS

TIPUS ESTRUCTURA

MATERIAL CONST

TIPUS D'OBRA

ALTRES DADES TÈCNIQUES

Nº INHUMACIÓ

ESTRUCTURA VINCULADA

ORIENTACIÓ IND

POSICIÓ

CONSERVACIÓ

ALTRES ELEMENTS

COBREIX	<input type="text"/>	COBERT PER	<input type="text"/>
FARCEIX	<input type="text"/>	FARCIT PER	81,44
TALLA	83	TALLAT PER	<input type="text"/>
S'ADOSSA	<input type="text"/>	SE LI ADOSSA	<input type="text"/>
IGUAL A	<input type="text"/>	COMPARABLE	<input type="text"/>

INTERPRETACIÓ

CRONOLOGIA

PLANTES

SECCIONS

FOTOGRAFIA

CROQUIS

NOM **DATA**

JACIMENT: Valldonzella,21-Plaça de Joan Coromines

MUNICIPI: Barcelona

CAMPANYA 124/04

DEFINICIÓ Estrat

FET/ESTRUCTURA

U.E.: 083

TIPUS Positiva

ÀMBIT/SECTOR

Antic Teatre

COMPOSICIÓ GEOLÒGICA terra sorrenca

COMPOSICIÓ ORGÀNICA

COMPACTACIÓ Mitjana

COLOR marró

INCLUSIONS (-10%) material constructiu fragmentat -maó i/o teula-, fragment de morter

DISTRIBUCIÓ COMP/INCL

MOSTRES

ALTRES OBSERVACIONS

FORMA PLANTA

FORMA SECCIÓ

DIMENSIONS

BASE

TRACTAMENT/OBSERVACIONS PARET

Z SUP

Z INF

POTÈNCIA

DIMENSIONS MÀXIMES

ORIENTACIÓ

FIABILITAT/CONSERVACIÓ

OBSERVACIONS

MATERIALS

TIPUS ESTRUCTURA

MATERIAL CONST

TIPUS D'OBRA

ALTRES DADES TÈCNIQUES

Nº INHUMACIÓ

ESTRUCTURA VINCULADA

ORIENTACIÓ IND

POSICIÓ

CONSERVACIÓ

ALTRES ELEMENTS

COBREIX	<input type="text"/>	COBERT PER	<input type="text"/>
FARCEIX	<input type="text"/>	FARCIT PER	<input type="text"/>
TALLA	<input type="text"/>	TALLAT PER	82 <input type="text"/>
S'ADOSSA	<input type="text"/>	SE LI ADOSSA	<input type="text"/>
IGUAL A	<input type="text"/>	COMPARABLE	<input type="text"/>

INTERPRETACIÓ

CRONOLOGIA

PLANTES

SECCIONS

FOTOGRAFIA

CROQUIS

NOM **DATA**

JACIMENT: Valldonzella,21-Plaça de Joan Coromines

MUNICIPI: Barcelona

CAMPANYA 124/04

DEFINICIÓ Estrat

FET/ESTRUCTURA

U.E.: 084

TIPUS Positiva

ÀMBIT/SECTOR

Antic Teatre

COMPOSICIÓ GEOLÒGICA terra sorrenca

COMPOSICIÓ ORGÀNICA

COMPACTACIÓ Baixa

COLOR negre

INCLUSIONS (-10%)

DISTRIBUCIÓ COMP/INCL

MOSTRES

ALTRES OBSERVACIONS

FORMA PLANTA

FORMA SECCIÓ

DIMESIONS

BASE

TRACTAMENT/OBSERVACIONS PARET

Z SUP

Z INF

POTÈNCIA

DIMENSIONS MÀXIMES

ORIENTACIÓ

FIABILITAT/CONSERVACIÓ

OBSERVACIONS

MATERIALS

TIPUS ESTRUCTURA

MATERIAL CONST

TIPUS D'OBRA

ALTRES DADES TÈCNIQUES

Nº INHUMACIÓ

ESTRUCTURA VINCULADA

ORIENTACIÓ IND

POSICIÓ

CONSERVACIÓ

ALTRES ELEMENTS

COBREIX	<input type="text" value="85"/>	COBERT PER	<input type="text" value="40"/>
FARCEIX	<input type="text"/>	FARCIT PER	<input type="text"/>
TALLA	<input type="text"/>	TALLAT PER	<input type="text"/>
S'ADOSSA	<input type="text"/>	SE LI ADOSSA	<input type="text"/>
IGUAL A	<input type="text"/>	COMPARABLE	<input type="text"/>

INTERPRETACIÓ

CRONOLOGIA

PLANTES

SECCIONS

FOTOGRAFIA

CROQUIS

NOM

DATA

JACIMENT: Valldonzella,21-Plaça de Joan Coromines

MUNICIPI: Barcelona

CAMPANYA 124/04

DEFINICIÓ solera

FET/ESTRUCTURA Claveguera

U.E.: 085

TIPUS Positiva

ÀMBIT/SECTOR

Antic Teatre

COMPOSICIÓ GEOLÒGICA

COMPOSICIÓ ORGÀNICA

COMPACTACIÓ

COLOR

INCLUSIONS (-10%)

DISTRIBUCIÓ COMP/INCL

MOSTRES

ALTRES OBSERVACIONS Només s'observa entre la paret NE i SE de la claveguera, únic punt excavat

FORMA PLANTA

FORMA SECCIÓ

DIMENSIONS

BASE

TRACTAMENT/OBSERVACIONS PARET

Z SUP

Z INF

POTÈNCIA

DIMENSIONS MÀXIMES

ORIENTACIÓ

FIABILITAT/CONSERVACIÓ

OBSERVACIONS

MATERIALS

TIPUS ESTRUCTURA

MATERIAL CONST

TIPUS D'OBRA

ALTRES DADES TÈCNIQUES

Nº INHUMACIÓ

ESTRUCTURA VINCULADA

ORIENTACIÓ IND

POSICIÓ

CONSERVACIÓ

ALTRES ELEMENTS

COBREIX	86	COBERT PER	84
FARCEIX		FARCIT PER	
TALLA		TALLAT PER	
S'ADOSSA		SE LI ADOSSA	43,73
IGUAL A		COMPARABLE	

INTERPRETACIÓ

CRONOLOGIA

PLANTES

SECCIONS

FOTOGRAFIA

CROQUIS

NOM **DATA**

JACIMENT: Valldonzella,21-Plaça de Joan Coromines

MUNICIPI: Barcelona

CAMPANYA 124/04

DEFINICIÓ preparació de la solera

FET/ESTRUCTURA Claveguera

U.E.: 086

TIPUS Positiva

ÀMBIT/SECTOR

Antic Teatre

COMPOSICIÓ GEOLÒGICA sorra,calç

COMPOSICIÓ ORGÀNICA

COMPACTACIÓ Alta

COLOR

blanc

INCLUSIONS (-10%)

DISTRIBUCIÓ COMP/INCL

MOSTRES

ALTRES OBSERVACIONS morter

FORMA PLANTA

FORMA SECCIÓ

DIMENSIONS

BASE

TRACTAMENT/OBSERVACIONS PARET

Z SUP

Z INF

POTÈNCIA

DIMENSIONS MÀXIMES

ORIENTACIÓ

FIABILITAT/CONSERVACIÓ

OBSERVACIONS

MATERIALS

TIPUS ESTRUCTURA

Claveguera

MATERIAL CONST

morter

TIPUS D'OBRA

ALTRES DADES TÈCNIQUES

Nº INHUMACIÓ

ESTRUCTURA VINCULADA

ORIENTACIÓ IND

POSICIÓ

CONSERVACIÓ

ALTRES ELEMENTS

COBREIX	<input type="text"/>	COBERT PER	85 <input type="text"/>
FARCEIX	79 <input type="text"/>	FARCIT PER	<input type="text"/>
TALLA	<input type="text"/>	TALLAT PER	<input type="text"/>
S'ADOSSA	<input type="text"/>	SE LI ADOSSA	<input type="text"/>
IGUAL A	<input type="text"/>	COMPARABLE	<input type="text"/>

INTERPRETACIÓ

CRONOLOGIA

PLANTES

SECCIONS

FOTOGRAFIA

CROQUIS

NOM **DATA**

JACIMENT: Valldonzella,21-Plaça de Joan Coromines

MUNICIPI: Barcelona

CAMPANYA 124/04

DEFINICIÓ preparació

FET/ESTRUCTURA Paviment

U.E.: 087

TIPUS Positiva

ÀMBIT/SECTOR

Antic Teatre

COMPOSICIÓ GEOLÒGICA sorra,calç

COMPOSICIÓ ORGÀNICA

COMPACTACIÓ Alta

COLOR gris

INCLUSIONS (-10%)

DISTRIBUCIÓ COMP/INCL

MOSTRES

ALTRES OBSERVACIONS morter

FORMA PLANTA

FORMA SECCIÓ

DIMENSIONS

BASE

TRACTAMENT/OBSERVACIONS PARET

Z SUP

Z INF

POTÈNCIA

DIMENSIONS MÀXIMES

ORIENTACIÓ

FIABILITAT/CONSERVACIÓ

OBSERVACIONS

MATERIALS

TIPUS ESTRUCTURA Paviment

MATERIAL CONST morter

TIPUS D'OBRA

ALTRES DADES TÈCNiques

Nº INHUMACIÓ

ESTRUCTURA VINCULADA

ORIENTACIÓ IND

POSICIÓ

CONSERVACIÓ

ALTRES ELEMENTS

COBREIX	88	COBERT PER	65
FARCEIX		FARCIT PER	
TALLA		TALLAT PER	
S'ADOSSA	56	SE LI ADOSSA	
IGUAL A		COMPARABLE	

INTERPRETACIÓ

CRONOLOGIA

PLANTES

SECCIONS

FOTOGRAFIA

CROQUIS

NOM

DATA

JACIMENT: Valldonzella,21-Plaça de Joan Coromines

MUNICIPI: Barcelona

CAMPANYA 124/04

DEFINICIÓ Estrat

FET/ESTRUCTURA

U.E.: 088

TIPUS Positiva

ÀMBIT/SECTOR

Antic Teatre

COMPOSICIÓ GEOLÒGICA terra sorrenca, calç

COMPOSICIÓ ORGÀNICA

COMPACTACIÓ Baixa

COLOR

blanc

INCLUSIONS (-10%) homogènia

DISTRIBUCIÓ COMP/INCL

MOSTRES

ALTRES OBSERVACIONS

FORMA PLANTA

FORMA SECCIÓ

DIMENSIONS

BASE

TRACTAMENT/OBSERVACIONS PARET

Z SUP

Z INF

POTÈNCIA

DIMENSIONS MÀXIMES

ORIENTACIÓ

FIABILITAT/CONSERVACIÓ

OBSERVACIONS

MATERIALS

TIPUS ESTRUCTURA

MATERIAL CONST

TIPUS D'OBRA

ALTRES DADES TÈCNIQUES

Nº INHUMACIÓ

ESTRUCTURA VINCULADA

ORIENTACIÓ IND

POSICIÓ

CONSERVACIÓ

ALTRES ELEMENTS

COBREIX	<input type="text" value="89"/>	COBERT PER	<input type="text" value="87"/>
FARCEIX	<input type="text"/>	FARCIT PER	<input type="text"/>
TALLA	<input type="text"/>	TALLAT PER	<input type="text"/>
S'ADOSSA	<input type="text"/>	SE LI ADOSSA	<input type="text"/>
IGUAL A	<input type="text"/>	COMPARABLE	<input type="text"/>

INTERPRETACIÓ

CRONOLOGIA

PLANTES

SECCIONS

FOTOGRAFIA

CROQUIS

NOM **DATA**

JACIMENT: Valldonzella,21-Plaça de Joan Coromines

MUNICIPI: Barcelona

CAMPANYA 124/04

DEFINICIÓ Estrat

FET/ESTRUCTURA

U.E.: 089

TIPUS Positiva

ÀMBIT/SECTOR

Antic Teatre

COMPOSICIÓ GEOLÒGICA terra sorrenca

COMPOSICIÓ ORGÀNICA

COMPACTACIÓ Baixa

COLOR marró clar

INCLUSIONS (-10%)

DISTRIBUCIÓ COMP/INCL

MOSTRES

ALTRES OBSERVACIONS

FORMA PLANTA

FORMA SECCIÓ

DIMESIONS

BASE

TRACTAMENT/OBSERVACIONS PARET

Z SUP

Z INF

POTÈNCIA

DIMENSIONS MÀXIMES

ORIENTACIÓ

FIABILITAT/CONSERVACIÓ

OBSERVACIONS

MATERIALS

cassola de gran diàmetre, segurament s. XIX

TIPUS ESTRUCTURA

MATERIAL CONST

TIPUS D'OBRA

ALTRES DADES TÈCNIQUES

Nº INHUMACIÓ

ESTRUCTURA VINCULADA

ORIENTACIÓ IND

POSICIÓ

CONSERVACIÓ

ALTRES ELEMENTS

COBREIX	<input type="text" value="90"/>	COBERT PER	<input type="text" value="88"/>
FARCEIX	<input type="text"/>	FARCIT PER	<input type="text"/>
TALLA	<input type="text"/>	TALLAT PER	<input type="text"/>
S'ADOSSA	<input type="text"/>	SE LI ADOSSA	<input type="text"/>
IGUAL A	<input type="text"/>	COMPARABLE	<input type="text"/>

INTERPRETACIÓ

CRONOLOGIA

PLANTES

SECCIONS

FOTOGRAFIA

CROQUIS

NOM

DATA

JACIMENT: Valldonzella,21-Plaça de Joan Coromines

MUNICIPI: Barcelona

CAMPANYA 124/04

DEFINICIÓ

FET/ESTRUCTURA nivell d'ús/paviment

U.E.: 090

TIPUS Positiva

ÀMBIT/SECTOR

Antic Teatre

COMPOSICIÓ GEOLÒGICA terra sorrenca

COMPOSICIÓ ORGÀNICA

COMPACTACIÓ baixa -alta a la superfície-

COLOR marró clar -marró fosc a la superfície-

INCLUSIONS (-10%)

DISTRIBUCIÓ COMP/INCL

MOSTRES

ALTRES OBSERVACIONS terra batuda

FORMA PLANTA

FORMA SECCIÓ

DIMENSIONS

BASE

TRACTAMENT/OBSERVACIONS PARET

Z SUP

Z INF

POTÈNCIA

DIMENSIONS MÀXIMES

ORIENTACIÓ

FIABILITAT/CONSERVACIÓ

OBSERVACIONS

MATERIALS

TIPUS ESTRUCTURA

MATERIAL CONST

TIPUS D'OBRA

ALTRES DADES TÈCNIQUES

Nº INHUMACIÓ

ESTRUCTURA VINCULADA

ORIENTACIÓ IND

POSICIÓ

CONSERVACIÓ

ALTRES ELEMENTS

COBREIX	<input type="text" value="91"/>	COBERT PER	<input type="text" value="89"/>
FARCEIX	<input type="text"/>	FARCIT PER	<input type="text"/>
TALLA	<input type="text"/>	TALLAT PER	<input type="text"/>
S'ADOSSA	<input type="text"/>	SE LI ADOSSA	<input type="text"/>
IGUAL A	<input type="text"/>	COMPARABLE	<input type="text"/>

INTERPRETACIÓ

CRONOLOGIA

PLANTES

SECCIONS

FOTOGRAFIA

CROQUIS

NOM

DATA

JACIMENT: Valldonzella,21-Plaça de Joan Coromines

MUNICIPI: Barcelona

CAMPANYA

DEFINICIÓ

FET/ESTRUCTURA

U.E.:

TIPUS

ÀMBIT/SECTOR

COMPOSICIÓ GEOLÒGICA

COMPOSICIÓ ORGÀNICA

COMPACTACIÓ

COLOR

INCLUSIONS (-10%)

DISTRIBUCIÓ COMP/INCL

MOSTRES

ALTRES OBSERVACIONS

FORMA PLANTA

FORMA SECCIÓ

DIMESIONS

BASE

TRACTAMENT/OBSERVACIONS PARET

Z SUP

Z INF

POTÈNCIA

DIMENSIONS MÀXIMES

ORIENTACIÓ

FIABILITAT/CONSERVACIÓ

OBSERVACIONS

MATERIALS

TIPUS ESTRUCTURA

MATERIAL CONST

TIPUS D'OBRA

ALTRES DADES TÈCNIQUES

Nº INHUMACIÓ

ESTRUCTURA VINCULADA

ORIENTACIÓ IND

POSICIÓ

CONSERVACIÓ

ALTRES ELEMENTS

COBREIX	<input type="text"/>	COBERT PER	90 <input type="text"/>
FARCEIX	<input type="text"/>	FARCIT PER	<input type="text"/>
TALLA	<input type="text"/>	TALLAT PER	<input type="text"/>
S'ADOSSA	<input type="text"/>	SE LI ADOSSA	<input type="text"/>
IGUAL A	<input type="text"/>	COMPARABLE	<input type="text"/>

INTERPRETACIÓ

CRONOLOGIA

PLANTES

SECCIONS

FOTOGRAFIA

CROQUIS

NOM

DATA

JACIMENT: Valldonzella,21-Plaça de Joan Coromines

MUNICIPI: Barcelona

CAMPANYA 124/04

DEFINICIÓ

FET/ESTRUCTURA

Mur

U.E.:

092

TIPUS

Positiva

ÀMBIT/SECTOR

Antic Teatre

COMPOSICIÓ GEOLÒGICA

COMPOSICIÓ ORGÀNICA

COMPACTACIÓ

COLOR

INCLUSIONS (-10%)

DISTRIBUCIÓ COMP/INCL

MOSTRES

ALTRES OBSERVACIONS

FORMA PLANTA

FORMA SECCIÓ

DIMENSIONS

BASE

TRACTAMENT/OBSERVACIONS PARET

Z SUP

Z INF

POTÈNCIA

DIMENSIONS MÀXIMES

ORIENTACIÓ

FIABILITAT/CONSERVACIÓ

OBSERVACIONS

MATERIALS

TIPUS ESTRUCTURA

Mur

MATERIAL CONST

morter, pedra de mida petita i mitjana

TIPUS D'OBRA

ALTRES DADES TÈCNIQUES

Nº INHUMACIÓ

ESTRUCTURA VINCULADA

ORIENTACIÓ IND

POSICIÓ

CONSERVACIÓ

ALTRES ELEMENTS

COBREIX	<input type="text"/>	COBERT PER	<input type="text" value="90"/>
FARCEIX	<input type="text"/>	FARCIT PER	<input type="text"/>
TALLA	<input type="text"/>	TALLAT PER	<input type="text" value="91"/>
S'ADOSSA	<input type="text"/>	SE LI ADOSSA	<input type="text"/>
IGUAL A	<input type="text"/>	COMPARABLE	<input type="text"/>

INTERPRETACIÓ

CRONOLOGIA

PLANTES

SECCIONS

FOTOGRAFIA

CROQUIS

NOM **DATA**

JACIMENT: Valldonzella,21-Plaça de Joan Coromines

MUNICIPI: Barcelona

CAMPANYA 124/04

DEFINICIÓ rasa de fonamentació

FET/ESTRUCTURA mur UE 97

U.E.: 093

TIPUS Negativa

ÀMBIT/SECTOR

Antic Teatre

COMPOSICIÓ GEOLÒGICA

COMPOSICIÓ ORGÀNICA

COMPACTACIÓ

COLOR

INCLUSIONS (-10%)

DISTRIBUCIÓ COMP/INCL

MOSTRES

ALTRES OBSERVACIONS

FORMA PLANTA

FORMA SECCIÓ

DIMESIONS

BASE

TRACTAMENT/OBSERVACIONS PARET

Z SUP

Z INF

POTÈNCIA

DIMENSIONS MÀXIMES

ORIENTACIÓ

FIABILITAT/CONSERVACIÓ

OBSERVACIONS

MATERIALS

TIPUS ESTRUCTURA

MATERIAL CONST

TIPUS D'OBRA

ALTRES DADES TÈCNIQUES

Nº INHUMACIÓ

ESTRUCTURA VINCULADA

ORIENTACIÓ IND

POSICIÓ

CONSERVACIÓ

ALTRES ELEMENTS

COBREIX	<input type="text"/>	COBERT PER	<input type="text"/>
FARCEIX	<input type="text"/>	FARCIT PER	<input type="text" value="98"/>
TALLA	<input type="text" value="92,66,67"/>	TALLAT PER	<input type="text"/>
S'ADOSSA	<input type="text"/>	SE LI ADOSSA	<input type="text"/>
IGUAL A	<input type="text"/>	COMPARABLE	<input type="text" value="113"/>

INTERPRETACIÓ

CRONOLOGIA

PLANTES

SECCIONS

FOTOGRAFIA

CROQUIS

NOM

DATA

JACIMENT: Valldonzella,21-Plaça de Joan Coromines

MUNICIPI: Barcelona

CAMPANYA 124/04

DEFINICIÓ

FET/ESTRUCTURA envà?

U.E.: 094

TIPUS Positiva

ÀMBIT/SECTOR

Antic Teatre

COMPOSICIÓ GEOLÒGICA sorra,calç

COMPOSICIÓ ORGÀNICA

COMPACTACIÓ

Alta

COLOR

blanc

INCLUSIONS (-10%)

DISTRIBUCIÓ COMP/INCL

MOSTRES

ALTRES OBSERVACIONS morter

FORMA PLANTA

FORMA SECCIÓ

DIMENSIONS

BASE

TRACTAMENT/OBSERVACIONS PARET

Z SUP

Z INF

POTÈNCIA

DIMENSIONS MÀXIMES

ORIENTACIÓ

FIABILITAT/CONSERVACIÓ

OBSERVACIONS

MATERIALS

TIPUS ESTRUCTURA

envà?

MATERIAL CONST

morter, alguna rajola

TIPUS D'OBRA

ALTRES DADES TÈCNIQUES

Nº INHUMACIÓ

ESTRUCTURA VINCULADA

ORIENTACIÓ IND

POSICIÓ

CONSERVACIÓ

ALTRES ELEMENTS

COBREIX	<input type="text" value="95"/>	COBERT PER	<input type="text" value="89"/>
FARCEIX	<input type="text"/>	FARCIT PER	<input type="text"/>
TALLA	<input type="text"/>	TALLAT PER	<input type="text"/>
S'ADOSSA	<input type="text"/>	SE LI ADOSSA	<input type="text"/>
IGUAL A	<input type="text"/>	COMPARABLE	<input type="text"/>

INTERPRETACIÓ

CRONOLOGIA

PLANTES

SECCIONS

FOTOGRAFIA

CROQUIS

NOM **DATA**

JACIMENT: Valldonzella,21-Plaça de Joan Coromines

MUNICIPI: Barcelona

CAMPANYA 124/04

DEFINICIÓ

FET/ESTRUCTURA

U.E.:

095

TIPUS

Positiva

ÀMBIT/SECTOR

Antic Teatre

COMPOSICIÓ GEOLÒGICA terra sorrenca

COMPOSICIÓ ORGÀNICA Carbons

COMPACTACIÓ

Baixa

COLOR

marró ataronjat

INCLUSIONS (-10%)

material constructiu fragmentat -maó i/o teula-, pedra de mida petita, clapes de cendres

DISTRIBUCIÓ COMP/INCL

MOSTRES

ALTRES OBSERVACIONS

FORMA PLANTA

FORMA SECCIÓ

DIMENSIONS

BASE

TRACTAMENT/OBSERVACIONS PARET

Z SUP

Z INF

POTÈNCIA

DIMENSIONS MÀXIMES

ORIENTACIÓ

FIABILITAT/CONSERVACIÓ

OBSERVACIONS

MATERIALS

òssos, cer.ox.vidrada

TIPUS ESTRUCTURA

MATERIAL CONST

TIPUS D'OBRA

ALTRES DADES TÈCNIQUES

Nº INHUMACIÓ

ESTRUCTURA VINCULADA

ORIENTACIÓ IND

POSICIÓ

CONSERVACIÓ

ALTRES ELEMENTS

COBREIX	<input type="text" value="96"/>	COBERT PER	<input type="text" value="94"/>
FARCEIX	<input type="text"/>	FARCIT PER	<input type="text"/>
TALLA	<input type="text"/>	TALLAT PER	<input type="text"/>
S'ADOSSA	<input type="text"/>	SE LI ADOSSA	<input type="text"/>
IGUAL A	<input type="text"/>	COMPARABLE	<input type="text"/>

INTERPRETACIÓ

CRONOLOGIA

PLANTES

SECCIONS

FOTOGRAFIA

CROQUIS

NOM **DATA**

JACIMENT: Valldonzella,21-Plaça de Joan Coromines

MUNICIPI: Barcelona

CAMPANYA 124/04

DEFINICIÓ Estrat

FET/ESTRUCTURA

U.E.: 096

TIPUS Positiva

ÀMBIT/SECTOR

Antic Teatre

COMPOSICIÓ GEOLÒGICA terra cendrosa

COMPOSICIÓ ORGÀNICA Carbons

COMPACTACIÓ Baixa

COLOR gris

INCLUSIONS (-10%)

DISTRIBUCIÓ COMP/INCL

MOSTRES

ALTRES OBSERVACIONS

FORMA PLANTA

FORMA SECCIÓ

DIMENSIONS

BASE

TRACTAMENT/OBSERVACIONS PARET

Z SUP

Z INF

POTÈNCIA

DIMENSIONS MÀXIMES

ORIENTACIÓ

FIABILITAT/CONSERVACIÓ

OBSERVACIONS

MATERIALS

TIPUS ESTRUCTURA

MATERIAL CONST

TIPUS D'OBRA

ALTRES DADES TÈCNiques

Nº INHUMACIÓ

ESTRUCTURA VINCULADA

ORIENTACIÓ IND

POSICIÓ

CONSERVACIÓ

ALTRES ELEMENTS

COBREIX	<input type="text"/>	COBERT PER	<input type="text" value="95"/>
FARCEIX	<input type="text"/>	FARCIT PER	<input type="text"/>
TALLA	<input type="text"/>	TALLAT PER	<input type="text"/>
S'ADOSSA	<input type="text"/>	SE LI ADOSSA	<input type="text"/>
IGUAL A	<input type="text"/>	COMPARABLE	<input type="text"/>

INTERPRETACIÓ

CRONOLOGIA

PLANTES

SECCIONS

FOTOGRAFIA

CROQUIS

NOM **DATA**

JACIMENT: Valldonzella,21-Plaça de Joan Coromines

MUNICIPI: Barcelona

CAMPANYA 124/04

DEFINICIÓ

FET/ESTRUCTURA

Mur

U.E.:

097

TIPUS

Positiva

ÀMBIT/SECTOR

Antic Teatre

COMPOSICIÓ GEOLÒGICA

COMPOSICIÓ ORGÀNICA

COMPACTACIÓ

COLOR

INCLUSIONS (-10%)

DISTRIBUCIÓ COMP/INCL

MOSTRES

ALTRES OBSERVACIONS

FORMA PLANTA

FORMA SECCIÓ

DIMENSIONS

BASE

TRACTAMENT/OBSERVACIONS PARET

A la filada superior 2 alineacions de rajoles paral·leles perpendiculars a la línia de mur. A la 2ª filada rajoles paral·leles a la línia de mur.

Z SUP

Z INF

POTÈNCIA

DIMENSIONS MÀXIMES

ORIENTACIÓ

FIABILITAT/CONSERVACIÓ

OBSERVACIONS

A la 3ª filada, pedra de mida mitjana. A la 4ª, rajola. A la 5ª, pedra.

MATERIALS

TIPUS ESTRUCTURA

Mur

MATERIAL CONST

rajola (29,5*14,5*4 cm), morter, pedra de mida mitjana, irregularment escairada

TIPUS D'OBRA

ALTRES DADES TÈCNIQUES

filades alternades de rajola i pedra

Nº INHUMACIÓ

ESTRUCTURA VINCULADA

ORIENTACIÓ IND

POSICIÓ

CONSERVACIÓ

ALTRES ELEMENTS

COBREIX	<input type="text"/>	COBERT PER	<input type="text"/>
FARCEIX	<input type="text"/>	FARCIT PER	<input type="text"/>
TALLA	<input type="text"/>	TALLAT PER	121 <input type="text"/>
S'ADOSSA	<input type="text"/>	SE LI ADOSSA	<input type="text"/>
IGUAL A	<input type="text"/>	COMPARABLE	<input type="text"/>

INTERPRETACIÓ

CRONOLOGIA

PLANTES

SECCIONS

FOTOGRAFIA

CROQUIS

NOM **DATA**

JACIMENT: Valldonzella,21-Plaça de Joan Coromines

MUNICIPI: Barcelona

CAMPANYA 124/04

DEFINICIÓ Estrat

FET/ESTRUCTURA

U.E.: 098

TIPUS Positiva

ÀMBIT/SECTOR

Antic Teatre

COMPOSICIÓ GEOLÒGICA terra sorrenca

COMPOSICIÓ ORGÀNICA

COMPACTACIÓ Mitjana

COLOR

marró ataronjat

INCLUSIONS (-10%)

DISTRIBUCIÓ COMP/INCL Homogènia

MOSTRES

ALTRES OBSERVACIONS

FORMA PLANTA

FORMA SECCIÓ

DIMESIONS

BASE

TRACTAMENT/OBSERVACIONS PARET

Z SUP

Z INF

POTÈNCIA

DIMENSIONS MÀXIMES

ORIENTACIÓ

FIABILITAT/CONSERVACIÓ

OBSERVACIONS

MATERIALS

TIPUS ESTRUCTURA

MATERIAL CONST

TIPUS D'OBRA

ALTRES DADES TÈCNIQUES

Nº INHUMACIÓ

ESTRUCTURA VINCULADA

ORIENTACIÓ IND

POSICIÓ

CONSERVACIÓ

ALTRES ELEMENTS

COBREIX	<input type="text"/>	COBERT PER	55 <input type="text"/>
FARCEIX	93 <input type="text"/>	FARCIT PER	<input type="text"/>
TALLA	<input type="text"/>	TALLAT PER	<input type="text"/>
S'ADOSSA	<input type="text"/>	SE LI ADOSSA	<input type="text"/>
IGUAL A	<input type="text"/>	COMPARABLE	<input type="text"/>

INTERPRETACIÓ

CRONOLOGIA

PLANTES

SECCIONS

FOTOGRAFIA

CROQUIS

NOM

DATA

JACIMENT: Valldonzella,21-Plaça de Joan Coromines

MUNICIPI: Barcelona

CAMPANYA 124/04

DEFINICIÓ Estrat

FET/ESTRUCTURA

U.E.: 099

TIPUS Positiva

ÀMBIT/SECTOR

Antic Teatre

COMPOSICIÓ GEOLÒGICA terra argilosa

COMPOSICIÓ ORGÀNICA

COMPACTACIÓ

COLOR

vermellós

INCLUSIONS (-10%) grava

DISTRIBUCIÓ COMP/INCL Homogènia

MOSTRES

ALTRES OBSERVACIONS

FORMA PLANTA

FORMA SECCIÓ

DIMENSIONS

BASE

TRACTAMENT/OBSERVACIONS PARET

Z SUP

Z INF

POTÈNCIA

DIMENSIONS MÀXIMES

ORIENTACIÓ

FIABILITAT/CONSERVACIÓ

OBSERVACIONS

MATERIALS

TIPUS ESTRUCTURA

MATERIAL CONST

TIPUS D'OBRA

ALTRES DADES TÈCNIQUES

Nº INHUMACIÓ

ESTRUCTURA VINCULADA

ORIENTACIÓ IND

POSICIÓ

CONSERVACIÓ

ALTRES ELEMENTS

COBREIX	<input type="text" value="62"/>	COBERT PER	<input type="text" value="46"/>
FARCEIX	<input type="text"/>	FARCIT PER	<input type="text"/>
TALLA	<input type="text"/>	TALLAT PER	<input type="text" value="79"/>
S'ADOSSA	<input type="text"/>	SE LI ADOSSA	<input type="text"/>
IGUAL A	<input type="text"/>	COMPARABLE	<input type="text"/>

INTERPRETACIÓ

CRONOLOGIA

PLANTES

SECCIONS

FOTOGRAFIA

CROQUIS

NOM **DATA**

JACIMENT: Valldonzella,21-Plaça de Joan Coromines

MUNICIPI: Barcelona

CAMPANYA 124/04

DEFINICIÓ Estrat

FET/ESTRUCTURA

U.E.: 100

TIPUS Positiva

ÀMBIT/SECTOR

Antic Teatre

COMPOSICIÓ GEOLÒGICA terra, calç

COMPOSICIÓ ORGÀNICA

COMPACTACIÓ Baixa

COLOR

blanc

INCLUSIONS (-10%) material constructiu fragmentat -maó i/o teula-, pedra de mida petita, fragment de morter

DISTRIBUCIÓ COMP/INCL Heterogènia

MOSTRES

ALTRES OBSERVACIONS

FORMA PLANTA

FORMA SECCIÓ

DIMENSIONS

BASE

TRACTAMENT/OBSERVACIONS PARET

Z SUP

Z INF

POTÈNCIA

DIMENSIONS MÀXIMES

ORIENTACIÓ

FIABILITAT/CONSERVACIÓ

OBSERVACIONS

MATERIALS

TIPUS ESTRUCTURA

MATERIAL CONST

TIPUS D'OBRA

ALTRES DADES TÈCNIQUES

Nº INHUMACIÓ

ESTRUCTURA VINCULADA

ORIENTACIÓ IND

POSICIÓ

CONSERVACIÓ

ALTRES ELEMENTS

COBREIX	<input type="text" value="68"/>	COBERT PER	<input type="text" value="55"/>
FARCEIX	<input type="text"/>	FARCIT PER	<input type="text"/>
TALLA	<input type="text"/>	TALLAT PER	<input type="text"/>
S'ADOSSA	<input type="text" value="67"/>	SE LI ADOSSA	<input type="text"/>
IGUAL A	<input type="text"/>	COMPARABLE	<input type="text"/>

INTERPRETACIÓ

CRONOLOGIA

PLANTES

SECCIONS

FOTOGRAFIA

CROQUIS

NOM

DATA

JACIMENT: Valldonzella,21-Plaça de Joan Coromines

MUNICIPI: Barcelona

CAMPANYA 124/04

DEFINICIÓ Estrat

FET/ESTRUCTURA

U.E.: 101

TIPUS Positiva

ÀMBIT/SECTOR

Antic Teatre

COMPOSICIÓ GEOLÒGICA terra sorrenca

COMPOSICIÓ ORGÀNICA

COMPACTACIÓ Mitjana

COLOR

marró ataronjat

INCLUSIONS (-10%) material constructiu fragmentat -maó i/o teula-,pedra de mida petita

DISTRIBUCIÓ COMP/INCL

MOSTRES

ALTRES OBSERVACIONS

FORMA PLANTA

FORMA SECCIÓ

DIMENSIONS

BASE

TRACTAMENT/OBSERVACIONS PARET

Z SUP

Z INF

POTÈNCIA

DIMENSIONS MÀXIMES

ORIENTACIÓ

FIABILITAT/CONSERVACIÓ

OBSERVACIONS

MATERIALS

TIPUS ESTRUCTURA

MATERIAL CONST

TIPUS D'OBRA

ALTRES DADES TÈCNIQUES

Nº INHUMACIÓ

ESTRUCTURA VINCULADA

ORIENTACIÓ IND

POSICIÓ

CONSERVACIÓ

ALTRES ELEMENTS

COBREIX	<input type="text" value="102"/>	COBERT PER	<input type="text" value="62"/>
FARCEIX	<input type="text"/>	FARCIT PER	<input type="text"/>
TALLA	<input type="text"/>	TALLAT PER	<input type="text" value="79"/>
S'ADOSSA	<input type="text"/>	SE LI ADOSSA	<input type="text"/>
IGUAL A	<input type="text"/>	COMPARABLE	<input type="text"/>

INTERPRETACIÓ

CRONOLOGIA

PLANTES

SECCIONS

FOTOGRAFIA

CROQUIS

NOM **DATA**

JACIMENT: Valldonzella,21-Plaça de Joan Coromines

MUNICIPI: Barcelona

CAMPANYA 124/04

DEFINICIÓ Estrat

FET/ESTRUCTURA

U.E.: 102

TIPUS Positiva

ÀMBIT/SECTOR

Antic Teatre

COMPOSICIÓ GEOLÒGICA terra sorrenca

COMPOSICIÓ ORGÀNICA

COMPACTACIÓ Baixa

COLOR marró clar

INCLUSIONS (-10%) material constructiu fragmentat -maó i/o teula-,grava,fragments de morter, pedra de mida petita

DISTRIBUCIÓ COMP/INCL

MOSTRES

ALTRES OBSERVACIONS

FORMA PLANTA

FORMA SECCIÓ

DIMENSIONS

BASE

TRACTAMENT/OBSERVACIONS PARET

Z SUP

Z INF

POTÈNCIA

DIMENSIONS MÀXIMES

ORIENTACIÓ

FIABILITAT/CONSERVACIÓ

OBSERVACIONS

MATERIALS

TIPUS ESTRUCTURA

MATERIAL CONST

TIPUS D'OBRA

ALTRES DADES TÈCNIQUES

Nº INHUMACIÓ

ESTRUCTURA VINCULADA

ORIENTACIÓ IND

POSICIÓ

CONSERVACIÓ

ALTRES ELEMENTS

COBREIX	<input type="text" value="103"/>	COBERT PER	<input type="text" value="101,62"/>
FARCEIX	<input type="text"/>	FARCIT PER	<input type="text"/>
TALLA	<input type="text"/>	TALLAT PER	<input type="text"/>
S'ADOSSA	<input type="text"/>	SE LI ADOSSA	<input type="text"/>
IGUAL A	<input type="text"/>	COMPARABLE	<input type="text"/>

INTERPRETACIÓ

CRONOLOGIA

PLANTES

SECCIONS

FOTOGRAFIA

CROQUIS

NOM **DATA**

JACIMENT: Valldonzella,21-Plaça de Joan Coromines

MUNICIPI: Barcelona

CAMPANYA 124/04

DEFINICIÓ Estrat

FET/ESTRUCTURA

U.E.: 103

TIPUS Positiva

ÀMBIT/SECTOR

Antic Teatre

COMPOSICIÓ GEOLÒGICA terra sorrenca

COMPOSICIÓ ORGÀNICA

COMPACTACIÓ Baixa

COLOR gris

INCLUSIONS (-10%)

DISTRIBUCIÓ COMP/INCL Homogènia

MOSTRES

ALTRES OBSERVACIONS

FORMA PLANTA

FORMA SECCIÓ

DIMESIONS

BASE

TRACTAMENT/OBSERVACIONS PARET

Z SUP

Z INF

POTÈNCIA

DIMENSIONS MÀXIMES

ORIENTACIÓ

FIABILITAT/CONSERVACIÓ

OBSERVACIONS

MATERIALS com.ox.,porcellana

TIPUS ESTRUCTURA

MATERIAL CONST

TIPUS D'OBRA

ALTRES DADES TÈCNiques

Nº INHUMACIÓ

ESTRUCTURA VINCULADA

ORIENTACIÓ IND

POSICIÓ

CONSERVACIÓ

ALTRES ELEMENTS

COBREIX	<input type="text" value="104"/>	COBERT PER	<input type="text" value="102"/>
FARCEIX	<input type="text"/>	FARCIT PER	<input type="text"/>
TALLA	<input type="text"/>	TALLAT PER	<input type="text"/>
S'ADOSSA	<input type="text"/>	SE LI ADOSSA	<input type="text"/>
IGUAL A	<input type="text"/>	COMPARABLE	<input type="text"/>

INTERPRETACIÓ

CRONOLOGIA

PLANTES

SECCIONS

FOTOGRAFIA

CROQUIS

NOM

DATA

JACIMENT: Valldonzella,21-Plaça de Joan Coromines

MUNICIPI: Barcelona

CAMPANYA 124/04

DEFINICIÓ Estrat

FET/ESTRUCTURA

U.E.: 104

TIPUS Positiva

ÀMBIT/SECTOR

Antic Teatre

COMPOSICIÓ GEOLÒGICA terra argilosa

COMPOSICIÓ ORGÀNICA Carbons

COMPACTACIÓ Mitjana

COLOR marró fosc

INCLUSIONS (-10%)

DISTRIBUCIÓ COMP/INCL Homogènia

MOSTRES

ALTRES OBSERVACIONS

FORMA PLANTA

FORMA SECCIÓ

DIMESIONS

BASE

TRACTAMENT/OBSERVACIONS PARET

Z SUP

Z INF

POTÈNCIA

DIMENSIONS MÀXIMES

ORIENTACIÓ

FIABILITAT/CONSERVACIÓ

OBSERVACIONS

MATERIALS

TIPUS ESTRUCTURA

MATERIAL CONST

TIPUS D'OBRA

ALTRES DADES TÈCNIQUES

Nº INHUMACIÓ

ESTRUCTURA VINCULADA

ORIENTACIÓ IND

POSICIÓ

CONSERVACIÓ

ALTRES ELEMENTS

COBREIX	<input type="text" value="105"/>	COBERT PER	<input type="text" value="103"/>
FARCEIX	<input type="text"/>	FARCIT PER	<input type="text"/>
TALLA	<input type="text"/>	TALLAT PER	<input type="text"/>
S'ADOSSA	<input type="text"/>	SE LI ADOSSA	<input type="text"/>
IGUAL A	<input type="text"/>	COMPARABLE	<input type="text"/>

INTERPRETACIÓ

CRONOLOGIA

PLANTES

SECCIONS

FOTOGRAFIA

CROQUIS

NOM **DATA**

JACIMENT: Valldonzella,21-Plaça de Joan Coromines

MUNICIPI: Barcelona

CAMPANYA 124/04

DEFINICIÓ Estrat

FET/ESTRUCTURA

U.E.: 105

TIPUS Positiva

ÀMBIT/SECTOR

Antic Teatre

COMPOSICIÓ GEOLÒGICA terra argilosa

COMPOSICIÓ ORGÀNICA

COMPACTACIÓ Mitjana

COLOR

marró ataronjat

INCLUSIONS (-10%) pedra de mida petita,grava

DISTRIBUCIÓ COMP/INCL

MOSTRES

ALTRES OBSERVACIONS

FORMA PLANTA

FORMA SECCIÓ

DIMESIONS

BASE

TRACTAMENT/OBSERVACIONS PARET

Z SUP

Z INF

POTÈNCIA

DIMENSIONS MÀXIMES

ORIENTACIÓ

FIABILITAT/CONSERVACIÓ

OBSERVACIONS

MATERIALS

blava cat.

TIPUS ESTRUCTURA

MATERIAL CONST

TIPUS D'OBRA

ALTRES DADES TÈCNIQUES

Nº INHUMACIÓ

ESTRUCTURA VINCULADA

ORIENTACIÓ IND

POSICIÓ

CONSERVACIÓ

ALTRES ELEMENTS

COBREIX	<input type="text" value="106"/>	COBERT PER	<input type="text" value="104"/>
FARCEIX	<input type="text"/>	FARCIT PER	<input type="text"/>
TALLA	<input type="text"/>	TALLAT PER	<input type="text"/>
S'ADOSSA	<input type="text"/>	SE LI ADOSSA	<input type="text"/>
IGUAL A	<input type="text"/>	COMPARABLE	<input type="text"/>

INTERPRETACIÓ

CRONOLOGIA

PLANTES

SECCIONS

FOTOGRAFIA

CROQUIS

NOM **DATA**

JACIMENT: Valldonzella,21-Plaça de Joan Coromines

MUNICIPI: Barcelona

CAMPANYA 124/04

DEFINICIÓ Estrat

FET/ESTRUCTURA

U.E.: 106

TIPUS Positiva

ÀMBIT/SECTOR

Antic Teatre

COMPOSICIÓ GEOLÒGICA terra argilosa

COMPOSICIÓ ORGÀNICA

COMPACTACIÓ Mitjana

COLOR

marró

INCLUSIONS (-10%) grava

DISTRIBUCIÓ COMP/INCL Homogènia

MOSTRES

ALTRES OBSERVACIONS

FORMA PLANTA

FORMA SECCIÓ

DIMENSIONS

BASE

TRACTAMENT/OBSERVACIONS PARET

Z SUP

Z INF

POTÈNCIA

DIMENSIONS MÀXIMES

ORIENTACIÓ

FIABILITAT/CONSERVACIÓ

OBSERVACIONS

MATERIALS

TIPUS ESTRUCTURA

MATERIAL CONST

TIPUS D'OBRA

ALTRES DADES TÈCNIQUES

Nº INHUMACIÓ

ESTRUCTURA VINCULADA

ORIENTACIÓ IND

POSICIÓ

CONSERVACIÓ

ALTRES ELEMENTS

COBREIX	<input type="text"/>	COBERT PER	<input type="text" value="105"/>
FARCEIX	<input type="text"/>	FARCIT PER	<input type="text"/>
TALLA	<input type="text"/>	TALLAT PER	<input type="text"/>
S'ADOSSA	<input type="text"/>	SE LI ADOSSA	<input type="text"/>
IGUAL A	<input type="text"/>	COMPARABLE	<input type="text"/>

INTERPRETACIÓ

CRONOLOGIA

PLANTES

SECCIONS

FOTOGRAFIA

CROQUIS

NOM **DATA**

JACIMENT: Valldonzella,21-Plaça de Joan Coromines

MUNICIPI: Barcelona

CAMPANYA 124/04

DEFINICIÓ Rasa

FET/ESTRUCTURA Claveguera

U.E.: 107

TIPUS Negativa

ÀMBIT/SECTOR

Pl.Joan Coromines

COMPOSICIÓ GEOLÒGICA

COMPOSICIÓ ORGÀNICA

COMPACTACIÓ

COLOR

INCLUSIONS (-10%)

DISTRIBUCIÓ COMP/INCL

MOSTRES

ALTRES OBSERVACIONS

FORMA PLANTA

FORMA SECCIÓ

DIMESIONS

BASE

TRACTAMENT/OBSERVACIONS PARET

Z SUP

Z INF

POTÈNCIA

DIMENSIONS MÀXIMES

ORIENTACIÓ

FIABILITAT/CONSERVACIÓ

OBSERVACIONS

MATERIALS

TIPUS ESTRUCTURA

MATERIAL CONST

TIPUS D'OBRA

ALTRES DADES TÈCNiques

Nº INHUMACIÓ

ESTRUCTURA VINCULADA

ORIENTACIÓ IND

POSICIÓ

CONSERVACIÓ

ALTRES ELEMENTS

COBREIX	<input type="text"/>	COBERT PER	<input type="text"/>
FARCEIX	<input type="text"/>	FARCIT PER	116,20
TALLA	18,36	TALLAT PER	<input type="text"/>
S'ADOSSA	<input type="text"/>	SE LI ADOSSA	<input type="text"/>
IGUAL A	<input type="text"/>	COMPARABLE	<input type="text"/>

INTERPRETACIÓ

CRONOLOGIA

PLANTES

SECCIONS

FOTOGRAFIA

CROQUIS

NOM

DATA

JACIMENT: Valldonzella,21-Plaça de Joan Coromines

MUNICIPI: Barcelona

CAMPANYA 124/04

DEFINICIÓ Estrat

FET/ESTRUCTURA

U.E.: 108

TIPUS Positiva

ÀMBIT/SECTOR

Antic Teatre

COMPOSICIÓ GEOLÒGICA grava

COMPOSICIÓ ORGÀNICA

COMPACTACIÓ Mitjana

COLOR marró clar

INCLUSIONS (-10%)

DISTRIBUCIÓ COMP/INCL

MOSTRES

ALTRES OBSERVACIONS ciment

FORMA PLANTA

FORMA SECCIÓ

DIMENSIONS

BASE

TRACTAMENT/OBSERVACIONS PARET

Z SUP

Z INF

POTÈNCIA

DIMENSIONS MÀXIMES

ORIENTACIÓ

FIABILITAT/CONSERVACIÓ

OBSERVACIONS

MATERIALS

TIPUS ESTRUCTURA

MATERIAL CONST

TIPUS D'OBRA

ALTRES DADES TÈCNIQUES

Nº INHUMACIÓ

ESTRUCTURA VINCULADA

ORIENTACIÓ IND

POSICIÓ

CONSERVACIÓ

ALTRES ELEMENTS

COBREIX	<input type="text"/>	COBERT PER	<input type="text" value="30"/>
FARCEIX	<input type="text"/>	FARCIT PER	<input type="text"/>
TALLA	<input type="text"/>	TALLAT PER	<input type="text"/>
S'ADOSSA	<input type="text"/>	SE LI ADOSSA	<input type="text"/>
IGUAL A	<input type="text"/>	COMPARABLE	<input type="text"/>

INTERPRETACIÓ

CRONOLOGIA

PLANTES

SECCIONS

FOTOGRAFIA

CROQUIS

NOM **DATA**

JACIMENT: Valldonzella,21-Plaça de Joan Coromines

MUNICIPI: Barcelona

CAMPANYA 124/04

DEFINICIÓ tapa

FET/ESTRUCTURA Claveguera

U.E.: 109

TIPUS Positiva

ÀMBIT/SECTOR

Antic Teatre

COMPOSICIÓ GEOLÒGICA

COMPOSICIÓ ORGÀNICA

COMPACTACIÓ

COLOR

INCLUSIONS (-10%)

DISTRIBUCIÓ COMP/INCL

MOSTRES

ALTRES OBSERVACIONS

FORMA PLANTA

FORMA SECCIÓ

DIMENSIONS

BASE

TRACTAMENT/OBSERVACIONS PARET

Z SUP

Z INF

POTÈNCIA

DIMENSIONS MÀXIMES

ORIENTACIÓ

FIABILITAT/CONSERVACIÓ

OBSERVACIONS

MATERIALS

TIPUS ESTRUCTURA

MATERIAL CONST

TIPUS D'OBRA

ALTRES DADES TÈCNiques

Nº INHUMACIÓ

ESTRUCTURA VINCULADA

ORIENTACIÓ IND

POSICIÓ

CONSERVACIÓ

ALTRES ELEMENTS

COBREIX	<input type="text"/>	COBERT PER	<input type="text" value="108"/>
FARCEIX	<input type="text"/>	FARCIT PER	<input type="text"/>
TALLA	<input type="text"/>	TALLAT PER	<input type="text"/>
S'ADOSSA	<input type="text" value="110,111"/>	SE LI ADOSSA	<input type="text"/>
IGUAL A	<input type="text"/>	COMPARABLE	<input type="text"/>

INTERPRETACIÓ

CRONOLOGIA

PLANTES

SECCIONS

FOTOGRAFIA

CROQUIS

NOM **DATA**

JACIMENT: Valldonzella,21-Plaça de Joan Coromines

MUNICIPI: Barcelona

CAMPANYA 124/04

DEFINICIÓ paret SO

FET/ESTRUCTURA Claveguera

U.E.: 110

TIPUS Positiva

ÀMBIT/SECTOR

Antic Teatre

COMPOSICIÓ GEOLÒGICA

COMPOSICIÓ ORGÀNICA

COMPACTACIÓ

COLOR

INCLUSIONS (-10%)

DISTRIBUCIÓ COMP/INCL

MOSTRES

ALTRES OBSERVACIONS

FORMA PLANTA

FORMA SECCIÓ

DIMENSIONS

BASE

TRACTAMENT/OBSERVACIONS PARET

Z SUP

Z INF

POTÈNCIA

DIMENSIONS MÀXIMES

ORIENTACIÓ

FIABILITAT/CONSERVACIÓ

OBSERVACIONS

MATERIALS

TIPUS ESTRUCTURA

MATERIAL CONST

TIPUS D'OBRA

ALTRES DADES TÈCNiques

Nº INHUMACIÓ

ESTRUCTURA VINCULADA

ORIENTACIÓ IND

POSICIÓ

CONSERVACIÓ

ALTRES ELEMENTS

COBREIX	<input type="text"/>	COBERT PER	<input type="text" value="108"/>
FARCEIX	<input type="text"/>	FARCIT PER	<input type="text"/>
TALLA	<input type="text"/>	TALLAT PER	<input type="text"/>
S'ADOSSA	<input type="text"/>	SE LI ADOSSA	<input type="text" value="109"/>
IGUAL A	<input type="text"/>	COMPARABLE	<input type="text"/>

INTERPRETACIÓ

CRONOLOGIA

PLANTES

SECCIONS

FOTOGRAFIA

CROQUIS

NOM **DATA**

JACIMENT: Valldonzella,21-Plaça de Joan Coromines

MUNICIPI: Barcelona

CAMPANYA 124/04

DEFINICIÓ paret NE

FET/ESTRUCTURA Claveguera

U.E.: 111

TIPUS Positiva

ÀMBIT/SECTOR

Antic Teatre

COMPOSICIÓ GEOLÒGICA

COMPOSICIÓ ORGÀNICA

COMPACTACIÓ

COLOR

INCLUSIONS (-10%)

DISTRIBUCIÓ COMP/INCL

MOSTRES

ALTRES OBSERVACIONS

FORMA PLANTA

FORMA SECCIÓ

DIMENSIONS

BASE

TRACTAMENT/OBSERVACIONS PARET

Z SUP

Z INF

POTÈNCIA

DIMENSIONS MÀXIMES

ORIENTACIÓ

FIABILITAT/CONSERVACIÓ

OBSERVACIONS

MATERIALS

TIPUS ESTRUCTURA

MATERIAL CONST

TIPUS D'OBRA

ALTRES DADES TÈCNiques

Nº INHUMACIÓ

ESTRUCTURA VINCULADA

ORIENTACIÓ IND

POSICIÓ

CONSERVACIÓ

ALTRES ELEMENTS

COBREIX	<input type="text"/>	COBERT PER	<input type="text" value="108"/>
FARCEIX	<input type="text"/>	FARCIT PER	<input type="text"/>
TALLA	<input type="text"/>	TALLAT PER	<input type="text"/>
S'ADOSSA	<input type="text"/>	SE LI ADOSSA	<input type="text" value="109"/>
IGUAL A	<input type="text"/>	COMPARABLE	<input type="text"/>

INTERPRETACIÓ

CRONOLOGIA

PLANTES

SECCIONS

FOTOGRAFIA

CROQUIS

NOM **DATA**

JACIMENT: Valldonzella,21-Plaça de Joan Coromines

MUNICIPI: Barcelona

CAMPANYA 124/04

DEFINICIÓ Estrat

FET/ESTRUCTURA

U.E.: 112

TIPUS Positiva

ÀMBIT/SECTOR

Antic Teatre

COMPOSICIÓ GEOLÒGICA sorra,calç

COMPOSICIÓ ORGÀNICA

COMPACTACIÓ Alta

COLOR

blanc

INCLUSIONS (-10%)

DISTRIBUCIÓ COMP/INCL

MOSTRES

ALTRES OBSERVACIONS morter

FORMA PLANTA

FORMA SECCIÓ

DIMESIONS

BASE

TRACTAMENT/OBSERVACIONS PARET

Z SUP

Z INF

POTÈNCIA

DIMENSIONS MÀXIMES

ORIENTACIÓ

FIABILITAT/CONSERVACIÓ

OBSERVACIONS

MATERIALS

TIPUS ESTRUCTURA

MATERIAL CONST

TIPUS D'OBRA

ALTRES DADES TÈCNIQUES

Nº INHUMACIÓ

ESTRUCTURA VINCULADA

ORIENTACIÓ IND

POSICIÓ

CONSERVACIÓ

ALTRES ELEMENTS

COBREIX	<input type="text"/>	COBERT PER	<input type="text" value="70"/>
FARCEIX	<input type="text"/>	FARCIT PER	<input type="text"/>
TALLA	<input type="text"/>	TALLAT PER	<input type="text"/>
S'ADOSSA	<input type="text"/>	SE LI ADOSSA	<input type="text"/>
IGUAL A	<input type="text"/>	COMPARABLE	<input type="text"/>

INTERPRETACIÓ

CRONOLOGIA

PLANTES

SECCIONS

FOTOGRAFIA

CROQUIS

NOM **DATA**

JACIMENT: Valldonzella,21-Plaça de Joan Coromines

MUNICIPI: Barcelona

CAMPANYA 124/04

DEFINICIÓ Rasa de fonamentació

FET/ESTRUCTURA mur UE 97

U.E.: 113

TIPUS Negativa

ÀMBIT/SECTOR

Antic Teatre

COMPOSICIÓ GEOLÒGICA

COMPOSICIÓ ORGÀNICA

COMPACTACIÓ

COLOR

INCLUSIONS (-10%)

DISTRIBUCIÓ COMP/INCL

MOSTRES

ALTRES OBSERVACIONS

FORMA PLANTA

FORMA SECCIÓ

DIMENSIONS

BASE

TRACTAMENT/OBSERVACIONS PARET

Z SUP

Z INF

POTÈNCIA

DIMENSIONS MÀXIMES

ORIENTACIÓ

FIABILITAT/CONSERVACIÓ

OBSERVACIONS

MATERIALS

TIPUS ESTRUCTURA

MATERIAL CONST

TIPUS D'OBRA

ALTRES DADES TÈCNIQUES

Nº INHUMACIÓ

ESTRUCTURA VINCULADA

ORIENTACIÓ IND

POSICIÓ

CONSERVACIÓ

ALTRES ELEMENTS

COBREIX	<input type="text"/>	COBERT PER	<input type="text"/>
FARCEIX	<input type="text"/>	FARCIT PER	115 <input type="text"/>
TALLA	100,68,71,70,114 <input type="text"/>	TALLAT PER	<input type="text"/>
S'ADOSSA	<input type="text"/>	SE LI ADOSSA	<input type="text"/>
IGUAL A	<input type="text"/>	COMPARABLE	93 <input type="text"/>

INTERPRETACIÓ

CRONOLOGIA

PLANTES

SECCIONS

FOTOGRAFIA

CROQUIS

NOM **DATA**

JACIMENT: Valldonzella,21-Plaça de Joan Coromines

MUNICIPI: Barcelona

CAMPANYA 124/04

DEFINICIÓ Estrat

FET/ESTRUCTURA

U.E.: 114

TIPUS Positiva

ÀMBIT/SECTOR

Antic Teatre

COMPOSICIÓ GEOLÒGICA terra sorrenca

COMPOSICIÓ ORGÀNICA

COMPACTACIÓ Mitjana

COLOR marró fosc

INCLUSIONS (-10%)

DISTRIBUCIÓ COMP/INCL

MOSTRES

ALTRES OBSERVACIONS

FORMA PLANTA

FORMA SECCIÓ

DIMESIONS

BASE

TRACTAMENT/OBSERVACIONS PARET

Z SUP

Z INF

POTÈNCIA

DIMENSIONS MÀXIMES

ORIENTACIÓ

FIABILITAT/CONSERVACIÓ

OBSERVACIONS

MATERIALS

blava de Poblet, maiòlica ligur

TIPUS ESTRUCTURA

MATERIAL CONST

TIPUS D'OBRA

ALTRES DADES TÈCNIQUES

Nº INHUMACIÓ

ESTRUCTURA VINCULADA

ORIENTACIÓ IND

POSICIÓ

CONSERVACIÓ

ALTRES ELEMENTS

COBREIX	<input type="text"/>	COBERT PER	⁶⁹ <input type="text"/>
FARCEIX	<input type="text"/>	FARCIT PER	<input type="text"/>
TALLA	<input type="text"/>	TALLAT PER	<input type="text"/>
S'ADOSSA	<input type="text"/>	SE LI ADOSSA	<input type="text"/>
IGUAL A	<input type="text"/>	COMPARABLE	<input type="text"/>

INTERPRETACIÓ

CRONOLOGIA

PLANTES

SECCIONS

FOTOGRAFIA

CROQUIS

NOM **DATA**

JACIMENT: Valldonzella,21-Plaça de Joan Coromines

MUNICIPI: Barcelona

CAMPANYA 124/04

DEFINICIÓ Estrat

FET/ESTRUCTURA

U.E.: 115

TIPUS Positiva

ÀMBIT/SECTOR

Antic Teatre

COMPOSICIÓ GEOLÒGICA terra sorrenca

COMPOSICIÓ ORGÀNICA

COMPACTACIÓ Mitjana

COLOR marró clar

INCLUSIONS (-10%) pedra de mida petita, grava

DISTRIBUCIÓ COMP/INCL

MOSTRES

ALTRES OBSERVACIONS

FORMA PLANTA

FORMA SECCIÓ

DIMENSIONS

BASE

TRACTAMENT/OBSERVACIONS PARET

Z SUP

Z INF

POTÈNCIA

DIMENSIONS MÀXIMES

ORIENTACIÓ

FIABILITAT/CONSERVACIÓ

OBSERVACIONS

MATERIALS

TIPUS ESTRUCTURA

MATERIAL CONST

TIPUS D'OBRA

ALTRES DADES TÈCNIQUES

Nº INHUMACIÓ

ESTRUCTURA VINCULADA

ORIENTACIÓ IND

POSICIÓ

CONSERVACIÓ

ALTRES ELEMENTS

COBREIX	<input type="text"/>	COBERT PER	<input type="text"/>
FARCEIX	113,97 <input type="text"/>	FARCIT PER	<input type="text"/>
TALLA	<input type="text"/>	TALLAT PER	<input type="text"/>
S'ADOSSA	<input type="text"/>	SE LI ADOSSA	<input type="text"/>
IGUAL A	<input type="text"/>	COMPARABLE	<input type="text"/>

INTERPRETACIÓ

CRONOLOGIA

PLANTES

SECCIONS

FOTOGRAFIA

CROQUIS

NOM

DATA

JACIMENT: Valldonzella,21-Plaça de Joan Coromines

MUNICIPI: Barcelona

CAMPANYA 124/04

DEFINICIÓ solera

FET/ESTRUCTURA Claveguera

U.E.: 116

TIPUS Positiva

ÀMBIT/SECTOR

Pl.Joan Coromines

COMPOSICIÓ GEOLÒGICA sorra, calç

COMPOSICIÓ ORGÀNICA

COMPACTACIÓ Alta

COLOR blanc

INCLUSIONS (-10%)

DISTRIBUCIÓ COMP/INCL

MOSTRES

ALTRES OBSERVACIONS morter

FORMA PLANTA

FORMA SECCIÓ

DIMENSIONS

BASE

TRACTAMENT/OBSERVACIONS PARET

Z SUP

Z INF

POTÈNCIA

DIMENSIONS MÀXIMES

ORIENTACIÓ

FIABILITAT/CONSERVACIÓ

OBSERVACIONS

MATERIALS

TIPUS ESTRUCTURA Claveguera

MATERIAL CONST morter

TIPUS D'OBRA

ALTRES DADES TÈCNIQUES

Nº INHUMACIÓ

ESTRUCTURA VINCULADA

ORIENTACIÓ IND

POSICIÓ

CONSERVACIÓ

ALTRES ELEMENTS

COBREIX	<input type="text"/>	COBERT PER	<input type="text" value="20"/>
FARCEIX	<input type="text" value="107"/>	FARCIT PER	<input type="text"/>
TALLA	<input type="text"/>	TALLAT PER	<input type="text"/>
S'ADOSSA	<input type="text"/>	SE LI ADOSSA	<input type="text"/>
IGUAL A	<input type="text"/>	COMPARABLE	<input type="text"/>

INTERPRETACIÓ

CRONOLOGIA

PLANTES

SECCIONS

FOTOGRAFIA

CROQUIS

NOM

DATA

JACIMENT: Valldonzella,21-Plaça de Joan Coromines

MUNICIPI: Barcelona

CAMPANYA 124/04

DEFINICIÓ Estrat

FET/ESTRUCTURA

U.E.: 117

TIPUS Positiva

ÀMBIT/SECTOR

Antic Teatre

COMPOSICIÓ GEOLÒGICA terra sorrenca, argilosa

COMPOSICIÓ ORGÀNICA

COMPACTACIÓ Mitjana

COLOR

marró clar

INCLUSIONS (-10%) material constructiu fragmentat -maó i/o teula-, clapes de morter de calç de color blanc

DISTRIBUCIÓ COMP/INCL

MOSTRES

ALTRES OBSERVACIONS

FORMA PLANTA

FORMA SECCIÓ

DIMENSIONS

BASE

TRACTAMENT/OBSERVACIONS PARET

Z SUP

Z INF

POTÈNCIA

DIMENSIONS MÀXIMES

ORIENTACIÓ

FIABILITAT/CONSERVACIÓ

OBSERVACIONS

MATERIALS

blava infl.francesa

TIPUS ESTRUCTURA

MATERIAL CONST

TIPUS D'OBRA

ALTRES DADES TÈCNIQUES

Nº INHUMACIÓ

ESTRUCTURA VINCULADA

ORIENTACIÓ IND

POSICIÓ

CONSERVACIÓ

ALTRES ELEMENTS

COBREIX	<input type="text" value="118"/>	COBERT PER	<input type="text" value="96"/>
FARCEIX	<input type="text"/>	FARCIT PER	<input type="text"/>
TALLA	<input type="text"/>	TALLAT PER	<input type="text"/>
S'ADOSSA	<input type="text" value="92"/>	SE LI ADOSSA	<input type="text"/>
IGUAL A	<input type="text"/>	COMPARABLE	<input type="text"/>

INTERPRETACIÓ

CRONOLOGIA

PLANTES

SECCIONS

FOTOGRAFIA

CROQUIS

NOM

DATA

JACIMENT: Valldonzella,21-Plaça de Joan Coromines

MUNICIPI: Barcelona

CAMPANYA 124/04

DEFINICIÓ

FET/ESTRUCTURA

U.E.:

118

TIPUS

Positiva

ÀMBIT/SECTOR

Antic Teatre

COMPOSICIÓ GEOLÒGICA terra argilosa, sorrenca

COMPOSICIÓ ORGÀNICA

COMPACTACIÓ

Mitjana

COLOR

marró ataronjat

INCLUSIONS (-10%)

còdols, grava

DISTRIBUCIÓ COMP/INCL

MOSTRES

ALTRES OBSERVACIONS

natural

FORMA PLANTA

FORMA SECCIÓ

DIMENSIONS

BASE

TRACTAMENT/OBSERVACIONS PARET

Z SUP

Z INF

POTÈNCIA

DIMENSIONS MÀXIMES

ORIENTACIÓ

FIABILITAT/CONSERVACIÓ

OBSERVACIONS

MATERIALS

NO

TIPUS ESTRUCTURA

MATERIAL CONST

TIPUS D'OBRA

ALTRES DADES TÈCNIQUES

Nº INHUMACIÓ

ESTRUCTURA VINCULADA

ORIENTACIÓ IND

POSICIÓ

CONSERVACIÓ

ALTRES ELEMENTS

COBREIX	<input type="text"/>	COBERT PER	<input type="text" value="117"/>
FARCEIX	<input type="text"/>	FARCIT PER	<input type="text"/>
TALLA	<input type="text"/>	TALLAT PER	<input type="text"/>
S'ADOSSA	<input type="text"/>	SE LI ADOSSA	<input type="text"/>
IGUAL A	<input type="text"/>	COMPARABLE	<input type="text"/>

INTERPRETACIÓ

CRONOLOGIA

PLANTES

SECCIONS

FOTOGRAFIA

CROQUIS

NOM **DATA**

JACIMENT: Valldonzella,21-Plaça de Joan Coromines

MUNICIPI: Barcelona

CAMPANYA 124/04

DEFINICIÓ parament SE

FET/ESTRUCTURA Mur

U.E.: 119

TIPUS Positiva

ÀMBIT/SECTOR

Antic Teatre

COMPOSICIÓ GEOLÒGICA sorra,calç

COMPOSICIÓ ORGÀNICA

COMPACTACIÓ Alta

COLOR blanc

INCLUSIONS (-10%)

DISTRIBUCIÓ COMP/INCL

MOSTRES

ALTRES OBSERVACIONS morter

FORMA PLANTA

FORMA SECCIÓ

DIMENSIONS

BASE

TRACTAMENT/OBSERVACIONS PARET

Z SUP

Z INF

POTÈNCIA

DIMENSIONS MÀXIMES

ORIENTACIÓ

FIABILITAT/CONSERVACIÓ

OBSERVACIONS

MATERIALS

TIPUS ESTRUCTURA mur tripartit

MATERIAL CONST pedra irregularment escairada, morter

TIPUS D'OBRA

ALTRES DADES TÈCNIQUES

Nº INHUMACIÓ

ESTRUCTURA VINCULADA

ORIENTACIÓ IND

POSICIÓ

CONSERVACIÓ

ALTRES ELEMENTS

COBREIX	<input type="text"/>	COBERT PER	55 <input type="text"/>
FARCEIX	<input type="text"/>	FARCIT PER	<input type="text"/>
TALLA	<input type="text"/>	TALLAT PER	72 <input type="text"/>
S'ADOSSA	<input type="text"/>	SE LI ADOSSA	56,226,227 <input type="text"/>
IGUAL A	<input type="text"/>	COMPARABLE	<input type="text"/>

INTERPRETACIÓ

CRONOLOGIA

PLANTES

SECCIONS

FOTOGRAFIA

CROQUIS

NOM **DATA**

JACIMENT: Valldonzella,21-Plaça de Joan Coromines

MUNICIPI: Barcelona

CAMPANYA 124/04

DEFINICIÓ arrebossat

FET/ESTRUCTURA parament SE -UE 119-

U.E.: 120

TIPUS Positiva

ÀMBIT/SECTOR

Antic Teatre

COMPOSICIÓ GEOLÒGICA

COMPOSICIÓ ORGÀNICA

COMPACTACIÓ

COLOR

INCLUSIONS (-10%)

DISTRIBUCIÓ COMP/INCL

MOSTRES

ALTRES OBSERVACIONS

FORMA PLANTA

FORMA SECCIÓ

DIMENSIONS 3 cm de gruix

BASE

TRACTAMENT/OBSERVACIONS PARET pintura mural monòcroma grisa

Z SUP

Z INF

POTÈNCIA

DIMENSIONS MÀXIMES

ORIENTACIÓ

FIABILITAT/CONSERVACIÓ

OBSERVACIONS

MATERIALS

TIPUS ESTRUCTURA

MATERIAL CONST

TIPUS D'OBRA

ALTRES DADES TÈCNIQUES

Nº INHUMACIÓ

ESTRUCTURA VINCULADA

ORIENTACIÓ IND

POSICIÓ

CONSERVACIÓ

ALTRES ELEMENTS

COBREIX	222?	COBERT PER	
FARCEIX		FARCIT PER	
TALLA		TALLAT PER	72
S'ADOSSA	119	SE LI ADOSSA	65
IGUAL A		COMPARABLE	

INTERPRETACIÓ Funciona amb el paviment UE 65, marcat per una rebava en el morter. Podria estar cobrint l'arrebossat inferior UE 222

CRONOLOGIA

PLANTES

SECCIONS

FOTOGRAFIA

CROQUIS

NOM

DATA

JACIMENT: Valldonzella,21-Plaça de Joan Coromines

MUNICIPI: Barcelona

CAMPANYA

DEFINICIÓ

FET/ESTRUCTURA

U.E.:

TIPUS

ÀMBIT/SECTOR

COMPOSICIÓ GEOLÒGICA

COMPOSICIÓ ORGÀNICA

COMPACTACIÓ

COLOR

INCLUSIONS (-10%)

DISTRIBUCIÓ COMP/INCL

MOSTRES

ALTRES OBSERVACIONS

FORMA PLANTA

FORMA SECCIÓ

DIMENSIONS

BASE

TRACTAMENT/OBSERVACIONS PARET

Z SUP

Z INF

POTÈNCIA

DIMENSIONS MÀXIMES

ORIENTACIÓ

FIABILITAT/CONSERVACIÓ

OBSERVACIONS

MATERIALS

TIPUS ESTRUCTURA

MATERIAL CONST

TIPUS D'OBRA

ALTRES DADES TÈCNIQUES

Nº INHUMACIÓ

ESTRUCTURA VINCULADA

ORIENTACIÓ IND

POSICIÓ

CONSERVACIÓ

ALTRES ELEMENTS

COBREIX	<input type="text"/>	COBERT PER	<input type="text" value="55"/>
FARCEIX	<input type="text"/>	FARCIT PER	<input type="text"/>
TALLA	<input type="text" value="97"/>	TALLAT PER	<input type="text"/>
S'ADOSSA	<input type="text"/>	SE LI ADOSSA	<input type="text"/>
IGUAL A	<input type="text"/>	COMPARABLE	<input type="text"/>

INTERPRETACIÓ

CRONOLOGIA

PLANTES

SECCIONS

FOTOGRAFIA

CROQUIS

NOM

DATA

JACIMENT: Valldonzella,21-Plaça de Joan Coromines

MUNICIPI: Barcelona

CAMPANYA 124/04

DEFINICIÓ Estrat

FET/ESTRUCTURA

U.E.: 122

TIPUS Positiva

ÀMBIT/SECTOR

Pl.Joan Coromines

COMPOSICIÓ GEOLÒGICA terra argilosa

COMPOSICIÓ ORGÀNICA

COMPACTACIÓ Mitjana

COLOR

marró ataronjat

INCLUSIONS (-10%)

DISTRIBUCIÓ COMP/INCL

MOSTRES

ALTRES OBSERVACIONS

FORMA PLANTA

FORMA SECCIÓ

DIMESIONS

BASE

TRACTAMENT/OBSERVACIONS PARET

Z SUP

Z INF

POTÈNCIA

excavat fins a 115 cm

DIMENSIONS MÀXIMES

ORIENTACIÓ

FIABILITAT/CONSERVACIÓ

OBSERVACIONS

MATERIALS NO

TIPUS ESTRUCTURA

MATERIAL CONST

TIPUS D'OBRA

ALTRES DADES TÈCNIQUES

Nº INHUMACIÓ

ESTRUCTURA VINCULADA

ORIENTACIÓ IND

POSICIÓ

CONSERVACIÓ

ALTRES ELEMENTS

COBREIX	<input type="text"/>	COBERT PER	<input type="text" value="4"/>
FARCEIX	<input type="text"/>	FARCIT PER	<input type="text"/>
TALLA	<input type="text"/>	TALLAT PER	<input type="text"/>
S'ADOSSA	<input type="text"/>	SE LI ADOSSA	<input type="text"/>
IGUAL A	<input type="text"/>	COMPARABLE	<input type="text"/>

INTERPRETACIÓ

CRONOLOGIA

PLANTES

SECCIONS

FOTOGRAFIA

CROQUIS

NOM

DATA

JACIMENT: Valldonzella,21-Plaça de Joan Coromines

MUNICIPI: Barcelona

CAMPANYA 124/04

DEFINICIÓ fonament

FET/ESTRUCTURA pilar

U.E.: 123

TIPUS Positiva

ÀMBIT/SECTOR

Antic Teatre

COMPOSICIÓ GEOLÒGICA

COMPOSICIÓ ORGÀNICA

COMPACTACIÓ

COLOR

INCLUSIONS (-10%)

DISTRIBUCIÓ COMP/INCL

MOSTRES

ALTRES OBSERVACIONS

FORMA PLANTA

FORMA SECCIÓ

DIMENSIONS

BASE

TRACTAMENT/OBSERVACIONS PARET

Z SUP

Z INF

POTÈNCIA

DIMENSIONS MÀXIMES

ORIENTACIÓ

FIABILITAT/CONSERVACIÓ

OBSERVACIONS

MATERIALS

TIPUS ESTRUCTURA

MATERIAL CONST

TIPUS D'OBRA

ALTRES DADES TÈCNIQUES

Nº INHUMACIÓ

ESTRUCTURA VINCULADA

ORIENTACIÓ IND

POSICIÓ

CONSERVACIÓ

ALTRES ELEMENTS

COBREIX	<input type="text"/>	COBERT PER	<input type="text"/>
FARCEIX	<input type="text"/>	FARCIT PER	<input type="text"/>
TALLA	<input type="text"/>	TALLAT PER	<input type="text"/>
S'ADOSSA	<input type="text"/>	SE LI ADOSSA	<input type="text"/>
IGUAL A	<input type="text"/>	COMPARABLE	<input type="text"/>

INTERPRETACIÓ

CRONOLOGIA

PLANTES

SECCIONS

FOTOGRAFIA

CROQUIS

NOM **DATA**

JACIMENT: Valldonzella,21-Plaça de Joan Coromines

MUNICIPI: Barcelona

CAMPANYA 124/04

DEFINICIÓ

FET/ESTRUCTURA fonamentació

U.E.: 123

TIPUS Positiva

ÀMBIT/SECTOR

Antic Teatre

COMPOSICIÓ GEOLÒGICA

COMPOSICIÓ ORGÀNICA

COMPACTACIÓ

COLOR

INCLUSIONS (-10%)

DISTRIBUCIÓ COMP/INCL

MOSTRES

ALTRES OBSERVACIONS

FORMA PLANTA

FORMA SECCIÓ

DIMENSIONS

BASE

TRACTAMENT/OBSERVACIONS PARET

Z SUP

Z INF

POTÈNCIA

DIMENSIONS MÀXIMES

ORIENTACIÓ

FIABILITAT/CONSERVACIÓ

OBSERVACIONS

MATERIALS

TIPUS ESTRUCTURA

fonamentació

MATERIAL CONST

pedra de mida petita, algun blocs, morter

TIPUS D'OBRA

ALTRES DADES TÈCNIQUES

3 filades de maons (29*5 m.) a la part superior

Nº INHUMACIÓ

ESTRUCTURA VINCULADA

ORIENTACIÓ IND

POSICIÓ

CONSERVACIÓ

ALTRES ELEMENTS

COBREIX	<input type="text" value="230"/>	COBERT PER	<input type="text" value="54"/>
FARCEIX	<input type="text"/>	FARCIT PER	<input type="text"/>
TALLA	<input type="text"/>	TALLAT PER	<input type="text"/>
S'ADOSSA	<input type="text"/>	SE LI ADOSSA	<input type="text"/>
IGUAL A	<input type="text"/>	COMPARABLE	<input type="text"/>

INTERPRETACIÓ

CRONOLOGIA

PLANTES

SECCIONS

FOTOGRAFIA

CROQUIS

NOM

DATA

JACIMENT: Valldonzella,21-Plaça de Joan Coromines

MUNICIPI: Barcelona

CAMPANYA 124/04

DEFINICIÓ Estrat

FET/ESTRUCTURA

U.E.: 124

TIPUS Positiva

ÀMBIT/SECTOR

Antic Teatre

COMPOSICIÓ GEOLÒGICA terra sorrenca

COMPOSICIÓ ORGÀNICA Carbons

COMPACTACIÓ Mitjana

COLOR marró

INCLUSIONS (-10%) Material constructiu fragmentat -maó i/o teula-

DISTRIBUCIÓ COMP/INCL

MOSTRES

ALTRES OBSERVACIONS

FORMA PLANTA

FORMA SECCIÓ

DIMENSIONS

BASE

TRACTAMENT/OBSERVACIONS PARET

Z SUP

Z INF

POTÈNCIA

DIMENSIONS MÀXIMES

ORIENTACIÓ

FIABILITAT/CONSERVACIÓ

OBSERVACIONS

MATERIALS

TIPUS ESTRUCTURA

MATERIAL CONST

TIPUS D'OBRA

ALTRES DADES TÈCNIQUES

Nº INHUMACIÓ

ESTRUCTURA VINCULADA

ORIENTACIÓ IND

POSICIÓ

CONSERVACIÓ

ALTRES ELEMENTS

COBREIX	<input type="text" value="125"/>	COBERT PER	<input type="text" value="108"/>
FARCEIX	<input type="text"/>	FARCIT PER	<input type="text"/>
TALLA	<input type="text"/>	TALLAT PER	<input type="text" value="126"/>
S'ADOSSA	<input type="text"/>	SE LI ADOSSA	<input type="text"/>
IGUAL A	<input type="text"/>	COMPARABLE	<input type="text"/>
<hr/>			
INTERPRETACIÓ	<input type="text"/>		
CRONOLOGIA	<input type="text"/>		
<hr/>			
PLANTES	<input type="text"/>		
SECCIONS	<input type="text"/>		
<hr/>			
FOTOGRAFIA	<input type="text"/>		
<hr/>			
CROQUIS	<input type="text"/>		
<hr/>			
NOM	<input type="text"/>	DATA	<input type="text"/>

JACIMENT: Valldonzella,21-Plaça de Joan Coromines

MUNICIPI: Barcelona

CAMPANYA 124/04

DEFINICIÓ Estrat

FET/ESTRUCTURA

U.E.: 125

TIPUS Positiva

ÀMBIT/SECTOR

Antic Teatre

COMPOSICIÓ GEOLÒGICA terra sorrenca,calç

COMPOSICIÓ ORGÀNICA

COMPACTACIÓ Baixa

COLOR

blanc

INCLUSIONS (-10%) material constructiu fragmentat -maó i/o teula-,pedra de mida petita

DISTRIBUCIÓ COMP/INCL

MOSTRES

ALTRES OBSERVACIONS

FORMA PLANTA

FORMA SECCIÓ

DIMENSIONS

BASE

TRACTAMENT/OBSERVACIONS PARET

Z SUP

Z INF

POTÈNCIA

DIMENSIONS MÀXIMES

ORIENTACIÓ

FIABILITAT/CONSERVACIÓ

OBSERVACIONS

MATERIALS

TIPUS ESTRUCTURA

MATERIAL CONST

TIPUS D'OBRA

ALTRES DADES TÈCNIQUES

Nº INHUMACIÓ

ESTRUCTURA VINCULADA

ORIENTACIÓ IND

POSICIÓ

CONSERVACIÓ

ALTRES ELEMENTS

COBREIX	<input type="text" value="127"/>	COBERT PER	<input type="text" value="124"/>
FARCEIX	<input type="text"/>	FARCIT PER	<input type="text"/>
TALLA	<input type="text"/>	TALLAT PER	<input type="text" value="126"/>
S'ADOSSA	<input type="text"/>	SE LI ADOSSA	<input type="text"/>
IGUAL A	<input type="text"/>	COMPARABLE	<input type="text"/>

INTERPRETACIÓ

CRONOLOGIA

PLANTES

SECCIONS

FOTOGRAFIA

CROQUIS

NOM **DATA**

JACIMENT: Valldonzella,21-Plaça de Joan Coromines

MUNICIPI: Barcelona

CAMPANYA 124/04

DEFINICIÓ Rasa

FET/ESTRUCTURA Claveguera

U.E.: 126

TIPUS Negativa

ÀMBIT/SECTOR

Antic Teatre

COMPOSICIÓ GEOLÒGICA

COMPOSICIÓ ORGÀNICA

COMPACTACIÓ

COLOR

INCLUSIONS (-10%)

DISTRIBUCIÓ COMP/INCL

MOSTRES

ALTRES OBSERVACIONS

FORMA PLANTA

FORMA SECCIÓ

DIMENSIONS

BASE

TRACTAMENT/OBSERVACIONS PARET

Z SUP

Z INF

POTÈNCIA

DIMENSIONS MÀXIMES

ORIENTACIÓ

FIABILITAT/CONSERVACIÓ

OBSERVACIONS

MATERIALS

TIPUS ESTRUCTURA

MATERIAL CONST

TIPUS D'OBRA

ALTRES DADES TÈCNIQUES

Nº INHUMACIÓ

ESTRUCTURA VINCULADA

ORIENTACIÓ IND

POSICIÓ

CONSERVACIÓ

ALTRES ELEMENTS

COBREIX	<input type="text"/>	COBERT PER	<input type="text"/>
FARCEIX	<input type="text"/>	FARCIT PER	<input type="text"/>
TALLA	124,125,127 <input type="text"/>	TALLAT PER	<input type="text"/>
S'ADOSSA	<input type="text"/>	SE LI ADOSSA	<input type="text"/>
IGUAL A	<input type="text"/>	COMPARABLE	<input type="text"/>

INTERPRETACIÓ

CRONOLOGIA

PLANTES

SECCIONS

FOTOGRAFIA

CROQUIS

NOM

DATA

JACIMENT: Valldonzella,21-Plaça de Joan Coromines

MUNICIPI: Barcelona

CAMPANYA 124/04

DEFINICIÓ Estrat

FET/ESTRUCTURA

U.E.: 127

TIPUS Positiva

ÀMBIT/SECTOR

Antic Teatre

COMPOSICIÓ GEOLÒGICA terra sorrenca

COMPOSICIÓ ORGÀNICA

COMPACTACIÓ Mitjana

COLOR marró

INCLUSIONS (-10%) material constructiu fragmentat -maó i/o teula-,grava

DISTRIBUCIÓ COMP/INCL

MOSTRES

ALTRES OBSERVACIONS

FORMA PLANTA

FORMA SECCIÓ

DIMENSIONS

BASE

TRACTAMENT/OBSERVACIONS PARET

Z SUP

Z INF

POTÈNCIA

DIMENSIONS MÀXIMES

ORIENTACIÓ

FIABILITAT/CONSERVACIÓ

OBSERVACIONS

MATERIALS

TIPUS ESTRUCTURA

MATERIAL CONST

TIPUS D'OBRA

ALTRES DADES TÈCNiques

Nº INHUMACIÓ

ESTRUCTURA VINCULADA

ORIENTACIÓ IND

POSICIÓ

CONSERVACIÓ

ALTRES ELEMENTS

COBREIX	<input type="text"/>	COBERT PER	125 <input type="text"/>
FARCEIX	<input type="text"/>	FARCIT PER	<input type="text"/>
TALLA	<input type="text"/>	TALLAT PER	126 <input type="text"/>
S'ADOSSA	<input type="text"/>	SE LI ADOSSA	<input type="text"/>
IGUAL A	<input type="text"/>	COMPARABLE	<input type="text"/>

INTERPRETACIÓ

CRONOLOGIA

PLANTES

SECCIONS

FOTOGRAFIA

CROQUIS

NOM **DATA**

JACIMENT: Valldonzella,21-Plaça de Joan Coromines

MUNICIPI: Barcelona

CAMPANYA 124/04

DEFINICIÓ solera

FET/ESTRUCTURA Claveguera

U.E.: 128

TIPUS Positiva

ÀMBIT/SECTOR

Antic Teatre

COMPOSICIÓ GEOLÒGICA

COMPOSICIÓ ORGÀNICA

COMPACTACIÓ

COLOR

INCLUSIONS (-10%)

DISTRIBUCIÓ COMP/INCL

MOSTRES

ALTRES OBSERVACIONS

FORMA PLANTA

FORMA SECCIÓ

DIMESIONS

BASE

TRACTAMENT/OBSERVACIONS PARET

Z SUP

Z INF

POTÈNCIA

DIMENSIONS MÀXIMES

ORIENTACIÓ

FIABILITAT/CONSERVACIÓ

OBSERVACIONS

MATERIALS

TIPUS ESTRUCTURA

MATERIAL CONST

TIPUS D'OBRA

ALTRES DADES TÈCNiques

Nº INHUMACIÓ

ESTRUCTURA VINCULADA

ORIENTACIÓ IND

POSICIÓ

CONSERVACIÓ

ALTRES ELEMENTS

COBREIX	<input type="text" value="129"/>	COBERT PER	<input type="text"/>
FARCEIX	<input type="text"/>	FARCIT PER	<input type="text"/>
TALLA	<input type="text"/>	TALLAT PER	<input type="text"/>
S'ADOSSA	<input type="text" value="110,111"/>	SE LI ADOSSA	<input type="text"/>
IGUAL A	<input type="text"/>	COMPARABLE	<input type="text"/>

INTERPRETACIÓ

CRONOLOGIA

PLANTES

SECCIONS

FOTOGRAFIA

CROQUIS

NOM **DATA**

JACIMENT: Valldonzella,21-Plaça de Joan Coromines

MUNICIPI: Barcelona

CAMPANYA 124/04

DEFINICIÓ solera

FET/ESTRUCTURA Claveguera

U.E.: 129

TIPUS Positiva

ÀMBIT/SECTOR

Antic Teatre

COMPOSICIÓ GEOLÒGICA sorra,calç

COMPOSICIÓ ORGÀNICA

COMPACTACIÓ Alta

COLOR

blanc

INCLUSIONS (-10%)

DISTRIBUCIÓ COMP/INCL

MOSTRES

ALTRES OBSERVACIONS morter

FORMA PLANTA

FORMA SECCIÓ

DIMENSIONS

BASE

TRACTAMENT/OBSERVACIONS PARET

Z SUP

Z INF

POTÈNCIA

DIMENSIONS MÀXIMES

ORIENTACIÓ

FIABILITAT/CONSERVACIÓ

OBSERVACIONS

MATERIALS

TIPUS ESTRUCTURA Claveguera

MATERIAL CONST maó,morter

TIPUS D'OBRA

ALTRES DADES TÈCNIQUES

Nº INHUMACIÓ

ESTRUCTURA VINCULADA

ORIENTACIÓ IND

POSICIÓ

CONSERVACIÓ

ALTRES ELEMENTS

COBREIX	<input type="text"/>	COBERT PER	<input type="text" value="128"/>
FARCEIX	<input type="text"/>	FARCIT PER	<input type="text"/>
TALLA	<input type="text"/>	TALLAT PER	<input type="text"/>
S'ADOSSA	<input type="text"/>	SE LI ADOSSA	<input type="text"/>
IGUAL A	<input type="text"/>	COMPARABLE	<input type="text"/>

INTERPRETACIÓ

CRONOLOGIA

PLANTES

SECCIONS

FOTOGRAFIA

CROQUIS

NOM

DATA

JACIMENT: Valldonzella,21-Plaça de Joan Coromines

MUNICIPI: Barcelona

CAMPANYA 124/04

DEFINICIÓ Estrat

FET/ESTRUCTURA

U.E.: 130

TIPUS Positiva

ÀMBIT/SECTOR

Antic Teatre

COMPOSICIÓ GEOLÒGICA terra sorrenca

COMPOSICIÓ ORGÀNICA

COMPACTACIÓ Mitjana

COLOR

marró clar

INCLUSIONS (-10%) material constructiu fragmentat -maó i/o teula-,grava

DISTRIBUCIÓ COMP/INCL

MOSTRES

ALTRES OBSERVACIONS

FORMA PLANTA

FORMA SECCIÓ

DIMENSIONS

BASE

TRACTAMENT/OBSERVACIONS PARET

Z SUP

Z INF

POTÈNCIA

DIMENSIONS MÀXIMES

ORIENTACIÓ

FIABILITAT/CONSERVACIÓ

OBSERVACIONS

MATERIALS

TIPUS ESTRUCTURA

MATERIAL CONST

TIPUS D'OBRA

ALTRES DADES TÈCNiques

Nº INHUMACIÓ

ESTRUCTURA VINCULADA

ORIENTACIÓ IND

POSICIÓ

CONSERVACIÓ

ALTRES ELEMENTS

COBREIX	131	COBERT PER	108
FARCEIX		FARCIT PER	
TALLA		TALLAT PER	126
S'ADOSSA		SE LI ADOSSA	
IGUAL A		COMPARABLE	

INTERPRETACIÓ

CRONOLOGIA

PLANTES

SECCIONS

FOTOGRAFIA

CROQUIS

NOM **DATA**

JACIMENT: Valldonzella,21-Plaça de Joan Coromines

MUNICIPI: Barcelona

CAMPANYA 124/04

DEFINICIÓ Estrat

FET/ESTRUCTURA

U.E.: 131

TIPUS Positiva

ÀMBIT/SECTOR

Antic Teatre

COMPOSICIÓ GEOLÒGICA terra argilosa

COMPOSICIÓ ORGÀNICA Carbons

COMPACTACIÓ Mitjana

COLOR marró fosc

INCLUSIONS (-10%)

DISTRIBUCIÓ COMP/INCL

MOSTRES

ALTRES OBSERVACIONS

FORMA PLANTA

FORMA SECCIÓ

DIMENSIONS

BASE

TRACTAMENT/OBSERVACIONS PARET

Z SUP

Z INF

POTÈNCIA

DIMENSIONS MÀXIMES

ORIENTACIÓ

FIABILITAT/CONSERVACIÓ

OBSERVACIONS

MATERIALS

cer.ox.vidrada, rajola blanca i blava

TIPUS ESTRUCTURA

MATERIAL CONST

TIPUS D'OBRA

ALTRES DADES TÈCNIQUES

Nº INHUMACIÓ

ESTRUCTURA VINCULADA

ORIENTACIÓ IND

POSICIÓ

CONSERVACIÓ

ALTRES ELEMENTS

COBREIX	<input type="text"/>	COBERT PER	130 <input type="text"/>
FARCEIX	<input type="text"/>	FARCIT PER	<input type="text"/>
TALLA	<input type="text"/>	TALLAT PER	126 <input type="text"/>
S'ADOSSA	141 <input type="text"/>	SE LI ADOSSA	<input type="text"/>
IGUAL A	<input type="text"/>	COMPARABLE	<input type="text"/>

INTERPRETACIÓ

CRONOLOGIA

PLANTES

SECCIONS

FOTOGRAFIA

CROQUIS

NOM **DATA**

JACIMENT: Valldonzella,21-Plaça de Joan Coromines

MUNICIPI: Barcelona

CAMPANYA 124/04

DEFINICIÓ Estrat

FET/ESTRUCTURA

U.E.: 132

TIPUS Positiva

ÀMBIT/SECTOR

Antic Teatre

COMPOSICIÓ GEOLÒGICA terra argilosa

COMPOSICIÓ ORGÀNICA

COMPACTACIÓ Mitjana

COLOR marró fosc

INCLUSIONS (-10%) fragment de morter,material constructiu fragmentat -maó i/o teula-

DISTRIBUCIÓ COMP/INCL

MOSTRES

ALTRES OBSERVACIONS

FORMA PLANTA

FORMA SECCIÓ

DIMENSIONS

BASE

TRACTAMENT/OBSERVACIONS PARET

Z SUP

Z INF

POTÈNCIA

DIMENSIONS MÀXIMES

ORIENTACIÓ

FIABILITAT/CONSERVACIÓ

OBSERVACIONS

MATERIALS

TIPUS ESTRUCTURA

MATERIAL CONST

TIPUS D'OBRA

ALTRES DADES TÈCNIQUES

Nº INHUMACIÓ

ESTRUCTURA VINCULADA

ORIENTACIÓ IND

POSICIÓ

CONSERVACIÓ

ALTRES ELEMENTS

COBREIX	<input type="text" value="133"/>	COBERT PER	<input type="text" value="108"/>
FARCEIX	<input type="text"/>	FARCIT PER	<input type="text"/>
TALLA	<input type="text"/>	TALLAT PER	<input type="text"/>
S'ADOSSA	<input type="text"/>	SE LI ADOSSA	<input type="text"/>
IGUAL A	<input type="text"/>	COMPARABLE	<input type="text"/>

INTERPRETACIÓ

CRONOLOGIA

PLANTES

SECCIONS

FOTOGRAFIA

CROQUIS

NOM

DATA

JACIMENT: Valldonzella,21-Plaça de Joan Coromines

MUNICIPI: Barcelona

CAMPANYA 124/04

DEFINICIÓ Estrat

FET/ESTRUCTURA

U.E.: 133

TIPUS Positiva

ÀMBIT/SECTOR

Antic Teatre

COMPOSICIÓ GEOLÒGICA terra sorrenca,calç

COMPOSICIÓ ORGÀNICA

COMPACTACIÓ Baixa

COLOR

blanc

INCLUSIONS (-10%) fragment de morter,material constructiu fragmentat -maó i/o teula-

DISTRIBUCIÓ COMP/INCL

MOSTRES

ALTRES OBSERVACIONS

FORMA PLANTA

FORMA SECCIÓ

DIMENSIONS

BASE

TRACTAMENT/OBSERVACIONS PARET

Z SUP

Z INF

POTÈNCIA

DIMENSIONS MÀXIMES

ORIENTACIÓ

FIABILITAT/CONSERVACIÓ

OBSERVACIONS

MATERIALS

TIPUS ESTRUCTURA

MATERIAL CONST

TIPUS D'OBRA

ALTRES DADES TÈCNIQUES

Nº INHUMACIÓ

ESTRUCTURA VINCULADA

ORIENTACIÓ IND

POSICIÓ

CONSERVACIÓ

ALTRES ELEMENTS

COBREIX	<input type="text" value="134"/>	COBERT PER	<input type="text" value="132"/>
FARCEIX	<input type="text"/>	FARCIT PER	<input type="text"/>
TALLA	<input type="text"/>	TALLAT PER	<input type="text"/>
S'ADOSSA	<input type="text"/>	SE LI ADOSSA	<input type="text"/>
IGUAL A	<input type="text"/>	COMPARABLE	<input type="text"/>

INTERPRETACIÓ

CRONOLOGIA

PLANTES

SECCIONS

FOTOGRAFIA

CROQUIS

NOM **DATA**

JACIMENT: Valldonzella,21-Plaça de Joan Coromines

MUNICIPI: Barcelona

CAMPANYA 124/04

DEFINICIÓ Estrat

FET/ESTRUCTURA

U.E.: 134

TIPUS Positiva

ÀMBIT/SECTOR

Antic Teatre

COMPOSICIÓ GEOLÒGICA terra argilosa

COMPOSICIÓ ORGÀNICA

COMPACTACIÓ Mitjana

COLOR

marró ataronjat

INCLUSIONS (-10%) Material constructiu fragmentat -maó i/o teula-

DISTRIBUCIÓ COMP/INCL

MOSTRES

ALTRES OBSERVACIONS

FORMA PLANTA

FORMA SECCIÓ

DIMENSIONS

BASE

TRACTAMENT/OBSERVACIONS PARET

Z SUP

Z INF

POTÈNCIA

DIMENSIONS MÀXIMES

ORIENTACIÓ

FIABILITAT/CONSERVACIÓ

OBSERVACIONS

MATERIALS

TIPUS ESTRUCTURA

MATERIAL CONST

TIPUS D'OBRA

ALTRES DADES TÈCNIQUES

Nº INHUMACIÓ

ESTRUCTURA VINCULADA

ORIENTACIÓ IND

POSICIÓ

CONSERVACIÓ

ALTRES ELEMENTS

COBREIX	<input type="text" value="135"/>	COBERT PER	<input type="text" value="133"/>
FARCEIX	<input type="text"/>	FARCIT PER	<input type="text"/>
TALLA	<input type="text"/>	TALLAT PER	<input type="text"/>
S'ADOSSA	<input type="text"/>	SE LI ADOSSA	<input type="text"/>
IGUAL A	<input type="text"/>	COMPARABLE	<input type="text"/>

INTERPRETACIÓ

CRONOLOGIA

PLANTES

SECCIONS

FOTOGRAFIA

CROQUIS

NOM **DATA**

JACIMENT: Valldonzella,21-Plaça de Joan Coromines

MUNICIPI: Barcelona

CAMPANYA 124/04

DEFINICIÓ Estrat

FET/ESTRUCTURA

U.E.: 135

TIPUS Positiva

ÀMBIT/SECTOR

Antic Teatre

COMPOSICIÓ GEOLÒGICA terra sorrenca,calç

COMPOSICIÓ ORGÀNICA

COMPACTACIÓ Baixa

COLOR blanc/gris

INCLUSIONS (-10%) material constructiu fragmentat -maó i/o teula-, fragment de morter

DISTRIBUCIÓ COMP/INCL

MOSTRES

ALTRES OBSERVACIONS

FORMA PLANTA

FORMA SECCIÓ

DIMENSIONS

BASE

TRACTAMENT/OBSERVACIONS PARET

Z SUP

Z INF

POTÈNCIA

DIMENSIONS MÀXIMES

ORIENTACIÓ

FIABILITAT/CONSERVACIÓ

OBSERVACIONS

MATERIALS

TIPUS ESTRUCTURA

MATERIAL CONST

TIPUS D'OBRA

ALTRES DADES TÈCNIQUES

Nº INHUMACIÓ

ESTRUCTURA VINCULADA

ORIENTACIÓ IND

POSICIÓ

CONSERVACIÓ

ALTRES ELEMENTS

COBREIX	<input type="text" value="136"/>	COBERT PER	<input type="text" value="134"/>
FARCEIX	<input type="text"/>	FARCIT PER	<input type="text"/>
TALLA	<input type="text"/>	TALLAT PER	<input type="text"/>
S'ADOSSA	<input type="text"/>	SE LI ADOSSA	<input type="text"/>
IGUAL A	<input type="text"/>	COMPARABLE	<input type="text"/>

INTERPRETACIÓ

CRONOLOGIA

PLANTES

SECCIONS

FOTOGRAFIA

CROQUIS

NOM

DATA

JACIMENT: Valldonzella,21-Plaça de Joan Coromines

MUNICIPI: Barcelona

CAMPANYA 124/04

DEFINICIÓ

FET/ESTRUCTURA

U.E.:

136

TIPUS

Positiva

ÀMBIT/SECTOR

Antic Teatre

COMPOSICIÓ GEOLÒGICA terra sorrenca, argilosa

COMPOSICIÓ ORGÀNICA

COMPACTACIÓ

Mitjana

COLOR

marró fosc/gris

INCLUSIONS (-10%) pedra de mida petita, còdols

DISTRIBUCIÓ COMP/INCL

MOSTRES

ALTRES OBSERVACIONS

FORMA PLANTA

FORMA SECCIÓ

DIMENSIONS

BASE

TRACTAMENT/OBSERVACIONS PARET

Z SUP

Z INF

POTÈNCIA

DIMENSIONS MÀXIMES

ORIENTACIÓ

FIABILITAT/CONSERVACIÓ

OBSERVACIONS

MATERIALS

TIPUS ESTRUCTURA

MATERIAL CONST

TIPUS D'OBRA

ALTRES DADES TÈCNIQUES

Nº INHUMACIÓ

ESTRUCTURA VINCULADA

ORIENTACIÓ IND

POSICIÓ

CONSERVACIÓ

ALTRES ELEMENTS

COBREIX	<input type="text" value="137"/>	COBERT PER	<input type="text" value="135"/>
FARCEIX	<input type="text"/>	FARCIT PER	<input type="text"/>
TALLA	<input type="text"/>	TALLAT PER	<input type="text"/>
S'ADOSSA	<input type="text"/>	SE LI ADOSSA	<input type="text"/>
IGUAL A	<input type="text"/>	COMPARABLE	<input type="text"/>

INTERPRETACIÓ

CRONOLOGIA

PLANTES

SECCIONS

FOTOGRAFIA

CROQUIS

NOM **DATA**

JACIMENT: Valldonzella,21-Plaça de Joan Coromines

MUNICIPI: Barcelona

CAMPANYA 124/04

DEFINICIÓ Estrat

FET/ESTRUCTURA

U.E.: 137

TIPUS Positiva

ÀMBIT/SECTOR

Antic Teatre

COMPOSICIÓ GEOLÒGICA terra sorrenca

COMPOSICIÓ ORGÀNICA

COMPACTACIÓ Baixa

COLOR

marró clar

INCLUSIONS (-10%) Material constructiu fragmentat -maó i/o teula-

DISTRIBUCIÓ COMP/INCL

MOSTRES

ALTRES OBSERVACIONS

FORMA PLANTA

FORMA SECCIÓ

DIMENSIONS

BASE

TRACTAMENT/OBSERVACIONS PARET

Z SUP

Z INF

POTÈNCIA

DIMENSIONS MÀXIMES

ORIENTACIÓ

FIABILITAT/CONSERVACIÓ

OBSERVACIONS

MATERIALS

TIPUS ESTRUCTURA

MATERIAL CONST

TIPUS D'OBRA

ALTRES DADES TÈCNIQUES

Nº INHUMACIÓ

ESTRUCTURA VINCULADA

ORIENTACIÓ IND

POSICIÓ

CONSERVACIÓ

ALTRES ELEMENTS

COBREIX	<input type="text" value="152"/>	COBERT PER	<input type="text" value="136"/>
FARCEIX	<input type="text"/>	FARCIT PER	<input type="text"/>
TALLA	<input type="text"/>	TALLAT PER	<input type="text"/>
S'ADOSSA	<input type="text"/>	SE LI ADOSSA	<input type="text"/>
IGUAL A	<input type="text"/>	COMPARABLE	<input type="text"/>

INTERPRETACIÓ

CRONOLOGIA

PLANTES

SECCIONS

FOTOGRAFIA

CROQUIS

NOM **DATA**

JACIMENT: Valldonzella,21-Plaça de Joan Coromines

MUNICIPI: Barcelona

CAMPANYA 124/04

DEFINICIÓ preparació

FET/ESTRUCTURA Paviment

U.E.: 138

TIPUS Positiva

ÀMBIT/SECTOR

Antic Teatre

COMPOSICIÓ GEOLÒGICA sorra

COMPOSICIÓ ORGÀNICA

COMPACTACIÓ Alta

COLOR gris

INCLUSIONS (-10%)

DISTRIBUCIÓ COMP/INCL

MOSTRES

ALTRES OBSERVACIONS ciment

FORMA PLANTA

FORMA SECCIÓ

DIMENSIONS

BASE

TRACTAMENT/OBSERVACIONS PARET

Z SUP

Z INF

POTÈNCIA

DIMENSIONS MÀXIMES

ORIENTACIÓ

FIABILITAT/CONSERVACIÓ

OBSERVACIONS

MATERIALS

TIPUS ESTRUCTURA

MATERIAL CONST

TIPUS D'OBRA

ALTRES DADES TÈCNIQUES

Nº INHUMACIÓ

ESTRUCTURA VINCULADA

ORIENTACIÓ IND

POSICIÓ

CONSERVACIÓ

ALTRES ELEMENTS

COBREIX	<input type="text" value="52"/>	COBERT PER	<input type="text" value="51"/>
FARCEIX	<input type="text"/>	FARCIT PER	<input type="text"/>
TALLA	<input type="text"/>	TALLAT PER	<input type="text"/>
S'ADOSSA	<input type="text"/>	SE LI ADOSSA	<input type="text"/>
IGUAL A	<input type="text"/>	COMPARABLE	<input type="text"/>

INTERPRETACIÓ

CRONOLOGIA

PLANTES

SECCIONS

FOTOGRAFIA

CROQUIS

NOM **DATA**

JACIMENT: Valldonzella,21-Plaça de Joan Coromines

MUNICIPI: Barcelona

CAMPANYA 124/04

DEFINICIÓ Estrat

FET/ESTRUCTURA

U.E.: 139

TIPUS Positiva

ÀMBIT/SECTOR

Antic Teatre

COMPOSICIÓ GEOLÒGICA terra sorrenca

COMPOSICIÓ ORGÀNICA

COMPACTACIÓ Baixa

COLOR marró clar

INCLUSIONS (-10%) material constructiu fragmentat -maó i/o teula-,pedra de mida petita

DISTRIBUCIÓ COMP/INCL

MOSTRES

ALTRES OBSERVACIONS

FORMA PLANTA

FORMA SECCIÓ

DIMESIONS

BASE

TRACTAMENT/OBSERVACIONS PARET

Z SUP

Z INF

POTÈNCIA

DIMENSIONS MÀXIMES

ORIENTACIÓ

FIABILITAT/CONSERVACIÓ

OBSERVACIONS

MATERIALS

TIPUS ESTRUCTURA

MATERIAL CONST

TIPUS D'OBRA

ALTRES DADES TÈCNIQUES

Nº INHUMACIÓ

ESTRUCTURA VINCULADA

ORIENTACIÓ IND

POSICIÓ

CONSERVACIÓ

ALTRES ELEMENTS

COBREIX	<input type="text"/>	COBERT PER	<input type="text"/>
FARCEIX	63 <input type="text"/>	FARCIT PER	<input type="text"/>
TALLA	<input type="text"/>	TALLAT PER	<input type="text"/>
S'ADOSSA	<input type="text"/>	SE LI ADOSSA	<input type="text"/>
IGUAL A	<input type="text"/>	COMPARABLE	<input type="text"/>

INTERPRETACIÓ

CRONOLOGIA

PLANTES

SECCIONS

FOTOGRAFIA

CROQUIS

NOM

DATA

JACIMENT: Valldonzella,21-Plaça de Joan Coromines

MUNICIPI: Barcelona

CAMPANYA 124/04

DEFINICIÓ Parament oest

FET/ESTRUCTURA

U.E.: 140

TIPUS Positiva

ÀMBIT/SECTOR

Antic Teatre

COMPOSICIÓ GEOLÒGICA sorra,calç

COMPOSICIÓ ORGÀNICA

COMPACTACIÓ Alta

COLOR

blanc

INCLUSIONS (-10%)

DISTRIBUCIÓ COMP/INCL

MOSTRES

ALTRES OBSERVACIONS morter

FORMA PLANTA

FORMA SECCIÓ

DIMENSIONS

BASE

TRACTAMENT/OBSERVACIONS PARET

Z SUP

Z INF

POTÈNCIA

DIMENSIONS MÀXIMES

ORIENTACIÓ

FIABILITAT/CONSERVACIÓ

OBSERVACIONS

MATERIALS

TIPUS ESTRUCTURA mur tripartit

MATERIAL CONST pedra de mida mitjana (18*20), morter

TIPUS D'OBRA

ALTRES DADES TÈCNIQUES

Nº INHUMACIÓ

ESTRUCTURA VINCULADA

ORIENTACIÓ IND

POSICIÓ

CONSERVACIÓ

ALTRES ELEMENTS

COBREIX	<input type="text"/>	COBERT PER	127 <input type="text"/>
FARCEIX	<input type="text"/>	FARCIT PER	154 <input type="text"/>
TALLA	<input type="text"/>	TALLAT PER	<input type="text"/>
S'ADOSSA	<input type="text"/>	SE LI ADOSSA	<input type="text"/>
IGUAL A	<input type="text"/>	COMPARABLE	<input type="text"/>

INTERPRETACIÓ

CRONOLOGIA

PLANTES

SECCIONS

FOTOGRAFIA

CROQUIS

NOM **DATA**

JACIMENT: Valldonzella,21-Plaça de Joan Coromines

MUNICIPI: Barcelona

CAMPANYA 124/04

DEFINICIÓ Parament est

FET/ESTRUCTURA Mur

U.E.: 141

TIPUS Positiva

ÀMBIT/SECTOR

Antic Teatre

COMPOSICIÓ GEOLÒGICA sorra,calç

COMPOSICIÓ ORGÀNICA

COMPACTACIÓ Alta

COLOR blanc

INCLUSIONS (-10%)

DISTRIBUCIÓ COMP/INCL

MOSTRES

ALTRES OBSERVACIONS morter

FORMA PLANTA

FORMA SECCIÓ

DIMENSIONS

BASE

TRACTAMENT/OBSERVACIONS PARET

Z SUP

Z INF

POTÈNCIA

DIMENSIONS MÀXIMES

ORIENTACIÓ

FIABILITAT/CONSERVACIÓ

OBSERVACIONS

MATERIALS

TIPUS ESTRUCTURA mur tripartit

MATERIAL CONST pedra de mida mitjana (20*20*10), morter

TIPUS D'OBRA

ALTRES DADES TÈCNIQUES

Nº INHUMACIÓ

ESTRUCTURA VINCULADA

ORIENTACIÓ IND

POSICIÓ

CONSERVACIÓ

ALTRES ELEMENTS

COBREIX	<input type="text"/>	COBERT PER	<input type="text" value="130"/>
FARCEIX	<input type="text"/>	FARCIT PER	<input type="text" value="154"/>
TALLA	<input type="text"/>	TALLAT PER	<input type="text"/>
S'ADOSSA	<input type="text"/>	SE LI ADOSSA	<input type="text"/>
IGUAL A	<input type="text"/>	COMPARABLE	<input type="text"/>

INTERPRETACIÓ

CRONOLOGIA

PLANTES

SECCIONS

FOTOGRAFIA

CROQUIS

NOM **DATA**

JACIMENT: Valldonzella,21-Plaça de Joan Coromines

MUNICIPI: Barcelona

CAMPANYA 124/04

DEFINICIÓ tapa

FET/ESTRUCTURA Claveguera

U.E.: 142

TIPUS Positiva

ÀMBIT/SECTOR

Antic Teatre

COMPOSICIÓ GEOLÒGICA

COMPOSICIÓ ORGÀNICA

COMPACTACIÓ

COLOR

INCLUSIONS (-10%)

DISTRIBUCIÓ COMP/INCL

MOSTRES

ALTRES OBSERVACIONS

FORMA PLANTA

FORMA SECCIÓ semicircular

DIMENSIONS

BASE

TRACTAMENT/OBSERVACIONS PARET maó pla i morter que el recobreix

Z SUP

Z INF

POTÈNCIA

DIMENSIONS MÀXIMES

ORIENTACIÓ

FIABILITAT/CONSERVACIÓ

OBSERVACIONS

MATERIALS

TIPUS ESTRUCTURA Claveguera

MATERIAL CONST maó,morter

TIPUS D'OBRA

ALTRES DADES TÈCNIQUES dues filades

Nº INHUMACIÓ

ESTRUCTURA VINCULADA

ORIENTACIÓ IND

POSICIÓ

CONSERVACIÓ

ALTRES ELEMENTS

COBREIX	<input type="text" value="164"/>	COBERT PER	<input type="text" value="108"/>
FARCEIX	<input type="text"/>	FARCIT PER	<input type="text"/>
TALLA	<input type="text"/>	TALLAT PER	<input type="text"/>
S'ADOSSA	<input type="text"/>	SE LI ADOSSA	<input type="text"/>
IGUAL A	<input type="text"/>	COMPARABLE	<input type="text"/>
<hr/>			
INTERPRETACIÓ	<input type="text"/>		
CRONOLOGIA	<input type="text"/>		
<hr/>			
PLANTES	<input type="text"/>		
SECCIONS	<input type="text"/>		
<hr/>			
FOTOGRAFIA	<input type="text"/>		
<hr/>			
CROQUIS	<input type="text"/>		
<hr/>			
NOM	<input type="text"/>	DATA	<input type="text"/>

JACIMENT: Valldonzella,21-Plaça de Joan Coromines

MUNICIPI: Barcelona

CAMPANYA 124/04

DEFINICIÓ parets oest

FET/ESTRUCTURA Dipòsit

U.E.: 143

TIPUS Positiva

ÀMBIT/SECTOR

Antic Teatre

COMPOSICIÓ GEOLÒGICA

COMPOSICIÓ ORGÀNICA

COMPACTACIÓ

COLOR

INCLUSIONS (-10%)

DISTRIBUCIÓ COMP/INCL

MOSTRES

ALTRES OBSERVACIONS

FORMA PLANTA

forma L

FORMA SECCIÓ

DIMESIONS

BASE

TRACTAMENT/OBSERVACIONS PARET

Z SUP

Z INF

POTÈNCIA

DIMENSIONS MÀXIMES

ORIENTACIÓ

FIABILITAT/CONSERVACIÓ

OBSERVACIONS

MATERIALS

TIPUS ESTRUCTURA

Dipòsit

MATERIAL CONST

morter, 3-5 cm gruix

TIPUS D'OBRA

ALTRES DADES TÈCNIQUES

Nº INHUMACIÓ

ESTRUCTURA VINCULADA

ORIENTACIÓ IND

POSICIÓ

CONSERVACIÓ

ALTRES ELEMENTS

COBREIX	145	COBERT PER	108
FARCEIX		FARCIT PER	
TALLA		TALLAT PER	
S'ADOSSA	142	SE LI ADOSSA	148
IGUAL A		COMPARABLE	

INTERPRETACIÓ

CRONOLOGIA

PLANTES

SECCIONS

FOTOGRAFIA

CROQUIS

NOM **DATA**

JACIMENT: Valldonzella,21-Plaça de Joan Coromines

MUNICIPI: Barcelona

CAMPANYA 124/04

DEFINICIÓ paret SE

FET/ESTRUCTURA Dipòsit

U.E.: 144

TIPUS Positiva

ÀMBIT/SECTOR

Antic Teatre

COMPOSICIÓ GEOLÒGICA

COMPOSICIÓ ORGÀNICA

COMPACTACIÓ

COLOR

INCLUSIONS (-10%)

DISTRIBUCIÓ COMP/INCL

MOSTRES

ALTRES OBSERVACIONS

FORMA PLANTA

FORMA SECCIÓ

DIMESIONS

BASE

TRACTAMENT/OBSERVACIONS PARET

Z SUP

Z INF

POTÈNCIA

DIMENSIONS MÀXIMES

ORIENTACIÓ

FIABILITAT/CONSERVACIÓ

OBSERVACIONS

MATERIALS

TIPUS ESTRUCTURA

MATERIAL CONST

TIPUS D'OBRA

ALTRES DADES TÈCNIQUES

Nº INHUMACIÓ

ESTRUCTURA VINCULADA

ORIENTACIÓ IND

POSICIÓ

CONSERVACIÓ

ALTRES ELEMENTS

COBREIX	145	COBERT PER	148
FARCEIX		FARCIT PER	
TALLA		TALLAT PER	
S'ADOSSA	142	SE LI ADOSSA	
IGUAL A		COMPARABLE	

INTERPRETACIÓ

CRONOLOGIA

PLANTES

SECCIONS

FOTOGRAFIA

CROQUIS

NOM **DATA**

JACIMENT: Valldonzella,21-Plaça de Joan Coromines

MUNICIPI: Barcelona

CAMPANYA 124/04

DEFINICIÓ

FET/ESTRUCTURA Dipòsit

U.E.: 145

145

TIPUS Positiva

Positiva

ÀMBIT/SECTOR

Antic Teatre

COMPOSICIÓ GEOLÒGICA

COMPOSICIÓ ORGÀNICA

COMPACTACIÓ

COLOR

INCLUSIONS (-10%)

DISTRIBUCIÓ COMP/INCL

MOSTRES

ALTRES OBSERVACIONS

FORMA PLANTA

FORMA SECCIÓ

DIMESIONS

BASE

TRACTAMENT/OBSERVACIONS PARET

Z SUP

Z INF

POTÈNCIA

DIMENSIONS MÀXIMES

ORIENTACIÓ

FIABILITAT/CONSERVACIÓ

OBSERVACIONS

MATERIALS

TIPUS ESTRUCTURA

Dipòsit

MATERIAL CONST

rajoles (26*14 cm), morter

TIPUS D'OBRA

ALTRES DADES TÈCNIQUES

Nº INHUMACIÓ

ESTRUCTURA VINCULADA

ORIENTACIÓ IND

POSICIÓ

CONSERVACIÓ

ALTRES ELEMENTS

COBREIX	<input type="text"/>	COBERT PER	<input type="text" value="143,144,142?,165"/>
FARCEIX	<input type="text"/>	FARCIT PER	<input type="text"/>
TALLA	<input type="text"/>	TALLAT PER	<input type="text"/>
S'ADOSSA	<input type="text" value="146"/>	SE LI ADOSSA	<input type="text"/>
IGUAL A	<input type="text"/>	COMPARABLE	<input type="text"/>

INTERPRETACIÓ

CRONOLOGIA

PLANTES

SECCIONS

FOTOGRAFIA

CROQUIS

NOM **DATA**

JACIMENT: Valldonzella,21-Plaça de Joan Coromines

MUNICIPI: Barcelona

CAMPANYA 124/04

DEFINICIÓ tapa

FET/ESTRUCTURA Claveguera

U.E.: 146

TIPUS Positiva

ÀMBIT/SECTOR

Antic Teatre

COMPOSICIÓ GEOLÒGICA

COMPOSICIÓ ORGÀNICA

COMPACTACIÓ

COLOR

INCLUSIONS (-10%)

DISTRIBUCIÓ COMP/INCL

MOSTRES

ALTRES OBSERVACIONS

FORMA PLANTA

FORMA SECCIÓ

DIMENSIONS

BASE

TRACTAMENT/OBSERVACIONS PARET

Z SUP

Z INF

POTÈNCIA

DIMENSIONS MÀXIMES

ORIENTACIÓ

FIABILITAT/CONSERVACIÓ

OBSERVACIONS

MATERIALS

TIPUS ESTRUCTURA

MATERIAL CONST

TIPUS D'OBRA

ALTRES DADES TÈCNIQUES

Nº INHUMACIÓ

ESTRUCTURA VINCULADA

ORIENTACIÓ IND

POSICIÓ

CONSERVACIÓ

ALTRES ELEMENTS

COBREIX	<input type="text"/>	COBERT PER	148 <input type="text"/>
FARCEIX	<input type="text"/>	FARCIT PER	<input type="text"/>
TALLA	<input type="text"/>	TALLAT PER	<input type="text"/>
S'ADOSSA	<input type="text"/>	SE LI ADOSSA	<input type="text"/>
IGUAL A	<input type="text"/>	COMPARABLE	<input type="text"/>

INTERPRETACIÓ

CRONOLOGIA

PLANTES

SECCIONS

FOTOGRAFIA

CROQUIS

NOM **DATA**

JACIMENT: Valldonzella,21-Plaça de Joan Coromines

MUNICIPI: Barcelona

CAMPANYA 124/04

DEFINICIÓ Rasa

FET/ESTRUCTURA Claveguera

U.E.: 147

TIPUS Negativa

ÀMBIT/SECTOR

Antic Teatre

COMPOSICIÓ GEOLÒGICA

COMPOSICIÓ ORGÀNICA

COMPACTACIÓ

COLOR

INCLUSIONS (-10%)

DISTRIBUCIÓ COMP/INCL

MOSTRES

ALTRES OBSERVACIONS

FORMA PLANTA

FORMA SECCIÓ

DIMENSIONS 82 cm ample

BASE

TRACTAMENT/OBSERVACIONS PARET

Z SUP

Z INF

POTÈNCIA

DIMENSIONS MÀXIMES

ORIENTACIÓ

FIABILITAT/CONSERVACIÓ

OBSERVACIONS

MATERIALS

TIPUS ESTRUCTURA

MATERIAL CONST

TIPUS D'OBRA

ALTRES DADES TÈCNIQUES

Nº INHUMACIÓ

ESTRUCTURA VINCULADA

ORIENTACIÓ IND

POSICIÓ

CONSERVACIÓ

ALTRES ELEMENTS

COBREIX	<input type="text"/>	COBERT PER	<input type="text"/>
FARCEIX	<input type="text"/>	FARCIT PER	<input type="text" value="146"/>
TALLA	<input type="text" value="149"/>	TALLAT PER	<input type="text"/>
S'ADOSSA	<input type="text"/>	SE LI ADOSSA	<input type="text"/>
IGUAL A	<input type="text"/>	COMPARABLE	<input type="text"/>

INTERPRETACIÓ

CRONOLOGIA

PLANTES

SECCIONS

FOTOGRAFIA

CROQUIS

NOM **DATA**

JACIMENT: Valldonzella,21-Plaça de Joan Coromines

MUNICIPI: Barcelona

CAMPANYA 124/04

DEFINICIÓ Estrat

FET/ESTRUCTURA

U.E.: 148

TIPUS Positiva

ÀMBIT/SECTOR

Antic Teatre

COMPOSICIÓ GEOLÒGICA terra argilosa

COMPOSICIÓ ORGÀNICA

COMPACTACIÓ Mitjana

COLOR marró

INCLUSIONS (-10%) grava

DISTRIBUCIÓ COMP/INCL

MOSTRES

ALTRES OBSERVACIONS

FORMA PLANTA

FORMA SECCIÓ

DIMENSIONS

BASE

TRACTAMENT/OBSERVACIONS PARET

Z SUP

Z INF

POTÈNCIA

DIMENSIONS MÀXIMES

ORIENTACIÓ

FIABILITAT/CONSERVACIÓ

OBSERVACIONS

MATERIALS blava cat., cer.ox.vidrada

TIPUS ESTRUCTURA

MATERIAL CONST

TIPUS D'OBRA

ALTRES DADES TÈCNIQUES

Nº INHUMACIÓ

ESTRUCTURA VINCULADA

ORIENTACIÓ IND

POSICIÓ

CONSERVACIÓ

ALTRES ELEMENTS

COBREIX	<input type="text" value="146"/>	COBERT PER	<input type="text" value="108"/>
FARCEIX	<input type="text"/>	FARCIT PER	<input type="text"/>
TALLA	<input type="text"/>	TALLAT PER	<input type="text"/>
S'ADOSSA	<input type="text"/>	SE LI ADOSSA	<input type="text"/>
IGUAL A	<input type="text"/>	COMPARABLE	<input type="text"/>

INTERPRETACIÓ

CRONOLOGIA

PLANTES

SECCIONS

FOTOGRAFIA

CROQUIS

NOM **DATA**

JACIMENT: Valldonzella,21-Plaça de Joan Coromines

MUNICIPI: Barcelona

CAMPANYA 124/04

DEFINICIÓ Estrat

FET/ESTRUCTURA

U.E.: 149

TIPUS Positiva

ÀMBIT/SECTOR

Antic Teatre

COMPOSICIÓ GEOLÒGICA terra argilosa

COMPOSICIÓ ORGÀNICA

COMPACTACIÓ Mitjana

COLOR

ataronjat

INCLUSIONS (-10%) fragment de morter

DISTRIBUCIÓ COMP/INCL

MOSTRES

ALTRES OBSERVACIONS

FORMA PLANTA

FORMA SECCIÓ

DIMENSIONS

BASE

TRACTAMENT/OBSERVACIONS PARET

Z SUP

Z INF

POTÈNCIA

DIMENSIONS MÀXIMES

ORIENTACIÓ

FIABILITAT/CONSERVACIÓ

OBSERVACIONS

MATERIALS

TIPUS ESTRUCTURA

MATERIAL CONST

TIPUS D'OBRA

ALTRES DADES TÈCNIQUES

Nº INHUMACIÓ

ESTRUCTURA VINCULADA

ORIENTACIÓ IND

POSICIÓ

CONSERVACIÓ

ALTRES ELEMENTS

COBREIX	<input type="text"/>	COBERT PER	148 <input type="text"/>
FARCEIX	<input type="text"/>	FARCIT PER	<input type="text"/>
TALLA	<input type="text"/>	TALLAT PER	147 <input type="text"/>
S'ADOSSA	<input type="text"/>	SE LI ADOSSA	<input type="text"/>
IGUAL A	<input type="text"/>	COMPARABLE	<input type="text"/>

INTERPRETACIÓ

CRONOLOGIA

PLANTES

SECCIONS

FOTOGRAFIA

CROQUIS

NOM **DATA**

JACIMENT: Valldonzella,21-Plaça de Joan Coromines

MUNICIPI: Barcelona

CAMPANYA 124/04

DEFINICIÓ parets oest

FET/ESTRUCTURA dipòsit ?

U.E.: 150

TIPUS Positiva

ÀMBIT/SECTOR

Antic Teatre

COMPOSICIÓ GEOLÒGICA

COMPOSICIÓ ORGÀNICA

COMPACTACIÓ

COLOR

INCLUSIONS (-10%)

DISTRIBUCIÓ COMP/INCL

MOSTRES

ALTRES OBSERVACIONS

FORMA PLANTA

FORMA SECCIÓ

DIMENSIONS 14 cm ample

BASE

TRACTAMENT/OBSERVACIONS PARET filades regulars

Z SUP

Z INF

POTÈNCIA

DIMENSIONS MÀXIMES

ORIENTACIÓ

FIABILITAT/CONSERVACIÓ

OBSERVACIONS

MATERIALS

TIPUS ESTRUCTURA dipòsit?

MATERIAL CONST maó (14 cm ample * 4 cm gruix)

TIPUS D'OBRA

ALTRES DADES TÈCNIQUES

Nº INHUMACIÓ

ESTRUCTURA VINCULADA

ORIENTACIÓ IND

POSICIÓ

CONSERVACIÓ

ALTRES ELEMENTS

COBREIX	<input type="text"/>	COBERT PER	<input type="text" value="108"/>
FARCEIX	<input type="text"/>	FARCIT PER	<input type="text" value="151"/>
TALLA	<input type="text"/>	TALLAT PER	<input type="text"/>
S'ADOSSA	<input type="text"/>	SE LI ADOSSA	<input type="text" value="180"/>
IGUAL A	<input type="text"/>	COMPARABLE	<input type="text"/>

INTERPRETACIÓ

CRONOLOGIA

PLANTES

SECCIONS

FOTOGRAFIA

CROQUIS

NOM **DATA**

JACIMENT: Valldonzella,21-Plaça de Joan Coromines

MUNICIPI: Barcelona

CAMPANYA 124/04

DEFINICIÓ Estrat

FET/ESTRUCTURA

U.E.: 151

TIPUS Positiva

ÀMBIT/SECTOR

Antic Teatre

COMPOSICIÓ GEOLÒGICA

COMPOSICIÓ ORGÀNICA

COMPACTACIÓ

COLOR

INCLUSIONS (-10%) pedra de mida petita,material constructiu fragmentat -maó i/o teula-

DISTRIBUCIÓ COMP/INCL

MOSTRES

ALTRES OBSERVACIONS runa

FORMA PLANTA

FORMA SECCIÓ

DIMENSIONS

BASE

TRACTAMENT/OBSERVACIONS PARET

Z SUP

Z INF

POTÈNCIA

DIMENSIONS MÀXIMES

ORIENTACIÓ

FIABILITAT/CONSERVACIÓ

OBSERVACIONS

MATERIALS plàstics, fusta

TIPUS ESTRUCTURA

MATERIAL CONST

TIPUS D'OBRA

ALTRES DADES TÈCNIQUES

Nº INHUMACIÓ

ESTRUCTURA VINCULADA

ORIENTACIÓ IND

POSICIÓ

CONSERVACIÓ

ALTRES ELEMENTS

COBREIX	<input type="text"/>	COBERT PER	<input type="text" value="108"/>
FARCEIX	<input type="text" value="151"/>	FARCIT PER	<input type="text"/>
TALLA	<input type="text"/>	TALLAT PER	<input type="text"/>
S'ADOSSA	<input type="text"/>	SE LI ADOSSA	<input type="text"/>
IGUAL A	<input type="text"/>	COMPARABLE	<input type="text"/>

INTERPRETACIÓ

CRONOLOGIA

PLANTES

SECCIONS

FOTOGRAFIA

CROQUIS

NOM

DATA

JACIMENT: Valldonzella,21-Plaça de Joan Coromines

MUNICIPI: Barcelona

CAMPANYA 124/04

DEFINICIÓ Estrat

FET/ESTRUCTURA

U.E.: 152

TIPUS Positiva

ÀMBIT/SECTOR

Antic Teatre

COMPOSICIÓ GEOLÒGICA terra argilosa, sorrenca

COMPOSICIÓ ORGÀNICA

COMPACTACIÓ Mitjana

COLOR

marró ataronjat

INCLUSIONS (-10%) pedra,grava

DISTRIBUCIÓ COMP/INCL

MOSTRES

ALTRES OBSERVACIONS

FORMA PLANTA

FORMA SECCIÓ

DIMESIONS

BASE

TRACTAMENT/OBSERVACIONS PARET

Z SUP

Z INF

POTÈNCIA

DIMENSIONS MÀXIMES

ORIENTACIÓ

FIABILITAT/CONSERVACIÓ

OBSERVACIONS

MATERIALS NO

TIPUS ESTRUCTURA

MATERIAL CONST

TIPUS D'OBRA

ALTRES DADES TÈCNIQUES

Nº INHUMACIÓ

ESTRUCTURA VINCULADA

ORIENTACIÓ IND

POSICIÓ

CONSERVACIÓ

ALTRES ELEMENTS

COBREIX	<input type="text"/>	COBERT PER	136 <input type="text"/>
FARCEIX	<input type="text"/>	FARCIT PER	<input type="text"/>
TALLA	<input type="text"/>	TALLAT PER	<input type="text"/>
S'ADOSSA	<input type="text"/>	SE LI ADOSSA	<input type="text"/>
IGUAL A	<input type="text"/>	COMPARABLE	<input type="text"/>

INTERPRETACIÓ

CRONOLOGIA

PLANTES

SECCIONS

FOTOGRAFIA

CROQUIS

NOM **DATA**

JACIMENT: Valldonzella,21-Plaça de Joan Coromines

MUNICIPI: Barcelona

CAMPANYA 124/04

DEFINICIÓ Estrat

FET/ESTRUCTURA

U.E.: 153

TIPUS Positiva

ÀMBIT/SECTOR

Antic Teatre

COMPOSICIÓ GEOLÒGICA terra sorrenca

COMPOSICIÓ ORGÀNICA

COMPACTACIÓ Mitjana

COLOR

marró ataronjat

INCLUSIONS (-10%) grava, còdols

DISTRIBUCIÓ COMP/INCL

MOSTRES

ALTRES OBSERVACIONS

FORMA PLANTA

FORMA SECCIÓ

DIMENSIONS

BASE

TRACTAMENT/OBSERVACIONS PARET

Z SUP

Z INF

POTÈNCIA

DIMENSIONS MÀXIMES

ORIENTACIÓ

FIABILITAT/CONSERVACIÓ

OBSERVACIONS

MATERIALS

TIPUS ESTRUCTURA

MATERIAL CONST

TIPUS D'OBRA

ALTRES DADES TÈCNIQUES

Nº INHUMACIÓ

ESTRUCTURA VINCULADA

ORIENTACIÓ IND

POSICIÓ

CONSERVACIÓ

ALTRES ELEMENTS

COBREIX	<input type="text"/>	COBERT PER	<input type="text" value="152"/>
FARCEIX	<input type="text"/>	FARCIT PER	<input type="text"/>
TALLA	<input type="text"/>	TALLAT PER	<input type="text"/>
S'ADOSSA	<input type="text"/>	SE LI ADOSSA	<input type="text"/>
IGUAL A	<input type="text"/>	COMPARABLE	<input type="text"/>

INTERPRETACIÓ

CRONOLOGIA

PLANTES

SECCIONS

FOTOGRAFIA

CROQUIS

NOM **DATA**

JACIMENT: Valldonzella,21-Plaça de Joan Coromines

MUNICIPI: Barcelona

CAMPANYA 124/04

DEFINICIÓ farciment

FET/ESTRUCTURA mur tripartit

U.E.: 154

TIPUS Positiva

ÀMBIT/SECTOR

Antic Teatre

COMPOSICIÓ GEOLÒGICA sorra,calç

COMPOSICIÓ ORGÀNICA

COMPACTACIÓ Alta

COLOR blanc, gris

INCLUSIONS (-10%)

DISTRIBUCIÓ COMP/INCL

MOSTRES

ALTRES OBSERVACIONS morter

FORMA PLANTA

FORMA SECCIÓ

DIMENSIONS

BASE

TRACTAMENT/OBSERVACIONS PARET

Z SUP

Z INF

POTÈNCIA

DIMENSIONS MÀXIMES

ORIENTACIÓ

FIABILITAT/CONSERVACIÓ

OBSERVACIONS

MATERIALS

TIPUS ESTRUCTURA mur tripartit

MATERIAL CONST morter

TIPUS D'OBRA

ALTRES DADES TÈCNIQUES

Nº INHUMACIÓ

ESTRUCTURA VINCULADA

ORIENTACIÓ IND

POSICIÓ

CONSERVACIÓ

ALTRES ELEMENTS

COBREIX	<input type="text"/>	COBERT PER	<input type="text"/>
FARCEIX	140,141 <input type="text"/>	FARCIT PER	<input type="text"/>
TALLA	<input type="text"/>	TALLAT PER	<input type="text"/>
S'ADOSSA	<input type="text"/>	SE LI ADOSSA	<input type="text"/>
IGUAL A	<input type="text"/>	COMPARABLE	<input type="text"/>

INTERPRETACIÓ

CRONOLOGIA

PLANTES

SECCIONS

FOTOGRAFIA

CROQUIS

NOM **DATA**

JACIMENT: Valldonzella,21-Plaça de Joan Coromines

MUNICIPI: Barcelona

CAMPANYA 124/04

DEFINICIÓ

FET/ESTRUCTURA

Mur

U.E.:

155

TIPUS

Positiva

ÀMBIT/SECTOR

Antic Teatre

COMPOSICIÓ GEOLÒGICA

sorra,calç

COMPOSICIÓ ORGÀNICA

COMPACTACIÓ

Alta

COLOR

gris

INCLUSIONS (-10%)

DISTRIBUCIÓ COMP/INCL

MOSTRES

ALTRES OBSERVACIONS

morter

FORMA PLANTA

FORMA SECCIÓ

DIMENSIONS

56 cm d'ample

BASE

TRACTAMENT/OBSERVACIONS PARET

Z SUP

Z INF

POTÈNCIA

47 cm conservats aprox.

DIMENSIONS MÀXIMES

ORIENTACIÓ

FIABILITAT/CONSERVACIÓ

OBSERVACIONS

MATERIALS

TIPUS ESTRUCTURA

Mur

MATERIAL CONST

morter,pedra, material de construcció fragmentat

TIPUS D'OBRA

encofrat perdut

ALTRES DADES TÈCNIQUES

Nº INHUMACIÓ

ESTRUCTURA VINCULADA

ORIENTACIÓ IND

POSICIÓ

CONSERVACIÓ

ALTRES ELEMENTS

COBREIX	<input type="text"/>	COBERT PER	<input type="text"/>
FARCEIX	<input type="text" value="174"/>	FARCIT PER	<input type="text"/>
TALLA	<input type="text"/>	TALLAT PER	<input type="text"/>
S'ADOSSA	<input type="text"/>	SE LI ADOSSA	<input type="text"/>
IGUAL A	<input type="text"/>	COMPARABLE	<input type="text"/>

INTERPRETACIÓ

CRONOLOGIA

PLANTES

SECCIONS

FOTOGRAFIA

CROQUIS

NOM **DATA**

JACIMENT: Valldonzella,21-Plaça de Joan Coromines

MUNICIPI: Barcelona

CAMPANYA 124/04

DEFINICIÓ Parament E

FET/ESTRUCTURA Mur

U.E.: 156

TIPUS Positiva

ÀMBIT/SECTOR

Antic Teatre

COMPOSICIÓ GEOLÒGICA sorra,calç

COMPOSICIÓ ORGÀNICA

COMPACTACIÓ Alta

COLOR

blanc

INCLUSIONS (-10%)

DISTRIBUCIÓ COMP/INCL

MOSTRES

ALTRES OBSERVACIONS morter

FORMA PLANTA

FORMA SECCIÓ

DIMENSIONS desconegudes

BASE

TRACTAMENT/OBSERVACIONS PARET filades de pedra, les superiors de maó

Z SUP

Z INF

POTÈNCIA

48 cm descoberts

DIMENSIONS MÀXIMES

ORIENTACIÓ

SO-NE

FIABILITAT/CONSERVACIÓ

OBSERVACIONS

MATERIALS

TIPUS ESTRUCTURA Mur

MATERIAL CONST rajola (19*15*4 cm), morter, pedra irregularment escairada

TIPUS D'OBRA

ALTRES DADES TÈCNIQUES

Nº INHUMACIÓ

ESTRUCTURA VINCULADA

ORIENTACIÓ IND

POSICIÓ

CONSERVACIÓ

ALTRES ELEMENTS

COBREIX	<input type="text"/>	COBERT PER	160 <input type="text"/>
FARCEIX	<input type="text"/>	FARCIT PER	<input type="text"/>
TALLA	<input type="text"/>	TALLAT PER	158 <input type="text"/>
S'ADOSSA	<input type="text"/>	SE LI ADOSSA	162 <input type="text"/>
IGUAL A	<input type="text"/>	COMPARABLE	<input type="text"/>

INTERPRETACIÓ

CRONOLOGIA

PLANTES

SECCIONS

FOTOGRAFIA

CROQUIS

NOM **DATA**

JACIMENT: Valldonzella,21-Plaça de Joan Coromines

MUNICIPI: Barcelona

CAMPANYA 124/04

DEFINICIÓ

FET/ESTRUCTURA fonament

U.E.: 157

TIPUS Positiva

ÀMBIT/SECTOR

Antic Teatre

COMPOSICIÓ GEOLÒGICA

COMPOSICIÓ ORGÀNICA

COMPACTACIÓ

COLOR

INCLUSIONS (-10%)

DISTRIBUCIÓ COMP/INCL

MOSTRES

ALTRES OBSERVACIONS

FORMA PLANTA

FORMA SECCIÓ

DIMENSIONS

BASE

TRACTAMENT/OBSERVACIONS PARET

encofrat

Z SUP

Z INF

POTÈNCIA

40 + 22

DIMENSIONS MÀXIMES

ORIENTACIÓ

FIABILITAT/CONSERVACIÓ

OBSERVACIONS

2 banquetes superposades

MATERIALS

TIPUS ESTRUCTURA

fonament

MATERIAL CONST

formigó

TIPUS D'OBRA

encofrat

ALTRES DADES TÈCNIQUES

Nº INHUMACIÓ

ESTRUCTURA VINCULADA

ORIENTACIÓ IND

POSICIÓ

CONSERVACIÓ

ALTRES ELEMENTS

COBREIX	156	COBERT PER	160
FARCEIX		FARCIT PER	
TALLA		TALLAT PER	
S'ADOSSA	158,156	SE LI ADOSSA	162
IGUAL A		COMPARABLE	

INTERPRETACIÓ fonament de la refacció de la paret de tancament NE de l'edifici. El tram inferior s'adossa al mur UE 156 i el superior al cobreix

CRONOLOGIA Època contemporània

PLANTES

SECCIONS

FOTOGRAFIA

CROQUIS

NOM

DATA

JACIMENT: Valldonzella,21-Plaça de Joan Coromines

MUNICIPI: Barcelona

CAMPANYA 124/04

DEFINICIÓ Retall

FET/ESTRUCTURA Mur UE 156

U.E.: 158

TIPUS Negativa

ÀMBIT/SECTOR

Antic Teatre

COMPOSICIÓ GEOLÒGICA

COMPOSICIÓ ORGÀNICA

COMPACTACIÓ

COLOR

INCLUSIONS (-10%)

DISTRIBUCIÓ COMP/INCL

MOSTRES

ALTRES OBSERVACIONS

FORMA PLANTA

FORMA SECCIÓ

DIMESIONS

BASE

TRACTAMENT/OBSERVACIONS PARET

Z SUP

Z INF

POTÈNCIA

DIMENSIONS MÀXIMES

ORIENTACIÓ

FIABILITAT/CONSERVACIÓ

OBSERVACIONS

MATERIALS

TIPUS ESTRUCTURA

MATERIAL CONST

TIPUS D'OBRA

ALTRES DADES TÈCNIQUES

Nº INHUMACIÓ

ESTRUCTURA VINCULADA

ORIENTACIÓ IND

POSICIÓ

CONSERVACIÓ

ALTRES ELEMENTS

COBREIX	<input type="text"/>	COBERT PER	<input type="text"/>
FARCEIX	<input type="text"/>	FARCIT PER	<input type="text"/>
TALLA	<input type="text"/>	TALLAT PER	<input type="text"/>
S'ADOSSA	<input type="text"/>	SE LI ADOSSA	<input type="text"/>
IGUAL A	<input type="text"/>	COMPARABLE	<input type="text"/>

INTERPRETACIÓ

CRONOLOGIA

PLANTES

SECCIONS

FOTOGRAFIA

CROQUIS

NOM **DATA**

JACIMENT: Valldonzella,21-Plaça de Joan Coromines

MUNICIPI: Barcelona

CAMPANYA 124/04

DEFINICIÓ

FET/ESTRUCTURA Paviment

U.E.: 159

159

TIPUS Positiva

Positiva

ÀMBIT/SECTOR

Antic Teatre

COMPOSICIÓ GEOLÒGICA

COMPOSICIÓ ORGÀNICA

COMPACTACIÓ

COLOR

INCLUSIONS (-10%)

DISTRIBUCIÓ COMP/INCL

MOSTRES

ALTRES OBSERVACIONS

FORMA PLANTA

FORMA SECCIÓ

DIMESIONS

BASE

TRACTAMENT/OBSERVACIONS PARET

Z SUP

Z INF

POTÈNCIA

DIMENSIONS MÀXIMES

ORIENTACIÓ

FIABILITAT/CONSERVACIÓ

OBSERVACIONS

MATERIALS

TIPUS ESTRUCTURA

Paviment

MATERIAL CONST

ciment

TIPUS D'OBRA

forjat

ALTRES DADES TÈCNIQUES

Nº INHUMACIÓ

ESTRUCTURA VINCULADA

ORIENTACIÓ IND

POSICIÓ

CONSERVACIÓ

ALTRES ELEMENTS

COBREIX	<input type="text" value="160"/>	COBERT PER	<input type="text"/>
FARCEIX	<input type="text"/>	FARCIT PER	<input type="text"/>
TALLA	<input type="text"/>	TALLAT PER	<input type="text"/>
S'ADOSSA	<input type="text"/>	SE LI ADOSSA	<input type="text"/>
IGUAL A	<input type="text"/>	COMPARABLE	<input type="text"/>

INTERPRETACIÓ

CRONOLOGIA

PLANTES

SECCIONS

FOTOGRAFIA

CROQUIS

NOM

DATA

JACIMENT: Valldonzella,21-Plaça de Joan Coromines

MUNICIPI: Barcelona

CAMPANYA 124/04

DEFINICIÓ Estrat

FET/ESTRUCTURA

U.E.: 160

TIPUS Positiva

ÀMBIT/SECTOR

Antic Teatre

COMPOSICIÓ GEOLÒGICA terra sorrenca, calç

COMPOSICIÓ ORGÀNICA

COMPACTACIÓ Baixa

COLOR marró clar

INCLUSIONS (-10%) material constructiu fragmentat -maó i/o teula-, pedra de mida petita, fragment de morter

DISTRIBUCIÓ COMP/INCL

MOSTRES

ALTRES OBSERVACIONS

FORMA PLANTA

FORMA SECCIÓ

DIMENSIONS

BASE

TRACTAMENT/OBSERVACIONS PARET

Z SUP

Z INF

POTÈNCIA

DIMENSIONS MÀXIMES

ORIENTACIÓ

FIABILITAT/CONSERVACIÓ

OBSERVACIONS

MATERIALS

TIPUS ESTRUCTURA

MATERIAL CONST

TIPUS D'OBRA

ALTRES DADES TÈCNIQUES

Nº INHUMACIÓ

ESTRUCTURA VINCULADA

ORIENTACIÓ IND

POSICIÓ

CONSERVACIÓ

ALTRES ELEMENTS

COBREIX	163,162,157	COBERT PER	159
FARCEIX		FARCIT PER	
TALLA		TALLAT PER	
S'ADOSSA		SE LI ADOSSA	
IGUAL A		COMPARABLE	

INTERPRETACIÓ

CRONOLOGIA

PLANTES

SECCIONS

FOTOGRAFIA

CROQUIS

NOM

DATA

JACIMENT: Valldonzella,21-Plaça de Joan Coromines

MUNICIPI: Barcelona

CAMPANYA 124/04

DEFINICIÓ Estrat

FET/ESTRUCTURA

U.E.: 161

TIPUS Positiva

ÀMBIT/SECTOR

Antic Teatre

COMPOSICIÓ GEOLÒGICA terra sorrenca, argilosa

COMPOSICIÓ ORGÀNICA

COMPACTACIÓ Mitjana

COLOR

marró ataronjat

INCLUSIONS (-10%) pedra de mida petita

DISTRIBUCIÓ COMP/INCL

MOSTRES

ALTRES OBSERVACIONS

FORMA PLANTA

FORMA SECCIÓ

DIMENSIONS

BASE

TRACTAMENT/OBSERVACIONS PARET

Z SUP

Z INF

POTÈNCIA

DIMENSIONS MÀXIMES

ORIENTACIÓ

FIABILITAT/CONSERVACIÓ

OBSERVACIONS

MATERIALS

TIPUS ESTRUCTURA

MATERIAL CONST

TIPUS D'OBRA

ALTRES DADES TÈCNIQUES

Nº INHUMACIÓ

ESTRUCTURA VINCULADA

ORIENTACIÓ IND

POSICIÓ

CONSERVACIÓ

ALTRES ELEMENTS

COBREIX	<input type="text"/>	COBERT PER	<input type="text"/>
FARCEIX	<input type="text"/>	FARCIT PER	<input type="text"/>
TALLA	<input type="text"/>	TALLAT PER	163 -lateralment i per la part superior-
S'ADOSSA	<input type="text"/>	SE LI ADOSSA	<input type="text"/>
IGUAL A	<input type="text"/>	COMPARABLE	<input type="text"/>

INTERPRETACIÓ

CRONOLOGIA

PLANTES

SECCIONS

FOTOGRAFIA

CROQUIS

NOM **DATA**

JACIMENT: Valldonzella,21-Plaça de Joan Coromines

MUNICIPI: Barcelona

CAMPANYA 124/04

DEFINICIÓ Estrat

FET/ESTRUCTURA

U.E.: 162

TIPUS Positiva

ÀMBIT/SECTOR

Antic Teatre

COMPOSICIÓ GEOLÒGICA terra sorrenca

COMPOSICIÓ ORGÀNICA

COMPACTACIÓ Baixa

COLOR

marró fosc

INCLUSIONS (-10%) pedra de mida petita

DISTRIBUCIÓ COMP/INCL

MOSTRES

ALTRES OBSERVACIONS

FORMA PLANTA

FORMA SECCIÓ

DIMESIONS

BASE

TRACTAMENT/OBSERVACIONS PARET

Z SUP

Z INF

POTÈNCIA

DIMENSIONS MÀXIMES

ORIENTACIÓ

FIABILITAT/CONSERVACIÓ

OBSERVACIONS

MATERIALS

TIPUS ESTRUCTURA

MATERIAL CONST

TIPUS D'OBRA

ALTRES DADES TÈCNIQUES

Nº INHUMACIÓ

ESTRUCTURA VINCULADA

ORIENTACIÓ IND

POSICIÓ

CONSERVACIÓ

ALTRES ELEMENTS

COBREIX	<input type="text"/>	COBERT PER	160 <input type="text"/>
FARCEIX	163 <input type="text"/>	FARCIT PER	<input type="text"/>
TALLA	<input type="text"/>	TALLAT PER	<input type="text"/>
S'ADOSSA	<input type="text"/>	SE LI ADOSSA	<input type="text"/>
IGUAL A	<input type="text"/>	COMPARABLE	<input type="text"/>

INTERPRETACIÓ

CRONOLOGIA

PLANTES

SECCIONS

FOTOGRAFIA

CROQUIS

NOM **DATA**

JACIMENT: Valldonzella,21-Plaça de Joan Coromines

MUNICIPI: Barcelona

CAMPANYA

DEFINICIÓ

FET/ESTRUCTURA

U.E.:

TIPUS

ÀMBIT/SECTOR

COMPOSICIÓ GEOLÒGICA

COMPOSICIÓ ORGÀNICA

COMPACTACIÓ

COLOR

INCLUSIONS (-10%)

DISTRIBUCIÓ COMP/INCL

MOSTRES

ALTRES OBSERVACIONS

FORMA PLANTA

FORMA SECCIÓ

DIMENSIONS

BASE

TRACTAMENT/OBSERVACIONS PARET

Z SUP

Z INF

POTÈNCIA

DIMENSIONS MÀXIMES

ORIENTACIÓ

FIABILITAT/CONSERVACIÓ

OBSERVACIONS

MATERIALS

TIPUS ESTRUCTURA

MATERIAL CONST

TIPUS D'OBRA

ALTRES DADES TÈCNIQUES

Nº INHUMACIÓ

ESTRUCTURA VINCULADA

ORIENTACIÓ IND

POSICIÓ

CONSERVACIÓ

ALTRES ELEMENTS

COBREIX	<input type="text"/>	COBERT PER	<input type="text" value="160"/>
FARCEIX	<input type="text"/>	FARCIT PER	<input type="text" value="162"/>
TALLA	<input type="text" value="161 -lateralment i per la part superior-, 156"/>	TALLAT PER	<input type="text"/>
S'ADOSSA	<input type="text"/>	SE LI ADOSSA	<input type="text"/>
IGUAL A	<input type="text"/>	COMPARABLE	<input type="text"/>

INTERPRETACIÓ

CRONOLOGIA

PLANTES

SECCIONS

FOTOGRAFIA

CROQUIS

NOM

DATA

JACIMENT: Valldonzella,21-Plaça de Joan Coromines

MUNICIPI: Barcelona

CAMPANYA 124/04

DEFINICIÓ paret E

FET/ESTRUCTURA Claveguera

U.E.: 164

TIPUS Positiva

ÀMBIT/SECTOR

Antic Teatre

COMPOSICIÓ GEOLÒGICA sorra,calç

COMPOSICIÓ ORGÀNICA

COMPACTACIÓ Alta

COLOR

blanc

INCLUSIONS (-10%)

DISTRIBUCIÓ COMP/INCL

MOSTRES

ALTRES OBSERVACIONS morter

FORMA PLANTA

FORMA SECCIÓ

DIMENSIONS

BASE

TRACTAMENT/OBSERVACIONS PARET 3 filades, disposició dels maons longitudinal i transversal

Z SUP

Z INF

POTÈNCIA

DIMENSIONS MÀXIMES

ORIENTACIÓ

FIABILITAT/CONSERVACIÓ

OBSERVACIONS

MATERIALS

TIPUS ESTRUCTURA Claveguera

MATERIAL CONST maó (14*18*3,5 cm),morter

TIPUS D'OBRA

ALTRES DADES TÈCNIQUES

Nº INHUMACIÓ

ESTRUCTURA VINCULADA

ORIENTACIÓ IND

POSICIÓ

CONSERVACIÓ

ALTRES ELEMENTS

COBREIX	<input type="text"/>	COBERT PER	142 <input type="text"/>
FARCEIX	<input type="text"/>	FARCIT PER	<input type="text"/>
TALLA	<input type="text"/>	TALLAT PER	<input type="text"/>
S'ADOSSA	<input type="text"/>	SE LI ADOSSA	<input type="text"/>
IGUAL A	<input type="text"/>	COMPARABLE	<input type="text"/>

INTERPRETACIÓ

CRONOLOGIA

PLANTES

SECCIONS

FOTOGRAFIA

CROQUIS

NOM **DATA**

JACIMENT: Valldonzella,21-Plaça de Joan Coromines

MUNICIPI: Barcelona

CAMPANYA 124/04

DEFINICIÓ Estrat

FET/ESTRUCTURA

U.E.: 165

TIPUS Positiva

ÀMBIT/SECTOR

Antic Teatre

COMPOSICIÓ GEOLÒGICA terra cendrosa

COMPOSICIÓ ORGÀNICA carbons,fusta

COMPACTACIÓ Baixa

COLOR negre

INCLUSIONS (-10%)

DISTRIBUCIÓ COMP/INCL

MOSTRES

ALTRES OBSERVACIONS

FORMA PLANTA

FORMA SECCIÓ

DIMENSIONS

BASE

TRACTAMENT/OBSERVACIONS PARET

Z SUP

Z INF

POTÈNCIA

DIMENSIONS MÀXIMES

ORIENTACIÓ

FIABILITAT/CONSERVACIÓ

OBSERVACIONS

MATERIALS llaunes

TIPUS ESTRUCTURA

MATERIAL CONST

TIPUS D'OBRA

ALTRES DADES TÈCNIQUES

Nº INHUMACIÓ

ESTRUCTURA VINCULADA

ORIENTACIÓ IND

POSICIÓ

CONSERVACIÓ

ALTRES ELEMENTS

COBREIX	<input type="text"/>	COBERT PER	<input type="text" value="108"/>
FARCEIX	<input type="text" value="143,144,145"/>	FARCIT PER	<input type="text"/>
TALLA	<input type="text"/>	TALLAT PER	<input type="text"/>
S'ADOSSA	<input type="text"/>	SE LI ADOSSA	<input type="text"/>
IGUAL A	<input type="text"/>	COMPARABLE	<input type="text"/>

INTERPRETACIÓ

CRONOLOGIA

PLANTES

SECCIONS

FOTOGRAFIA

CROQUIS

NOM **DATA**

JACIMENT: Valldonzella,21-Plaça de Joan Coromines

MUNICIPI: Barcelona

CAMPANYA 124/04

DEFINICIÓ enlluït

FET/ESTRUCTURA Mur

U.E.: 166

TIPUS Positiva

ÀMBIT/SECTOR

Antic Teatre

COMPOSICIÓ GEOLÒGICA sorra,calç

COMPOSICIÓ ORGÀNICA

COMPACTACIÓ Alta

COLOR

blanc, ennegrit

INCLUSIONS (-10%)

DISTRIBUCIÓ COMP/INCL

MOSTRES

ALTRES OBSERVACIONS enlluït

FORMA PLANTA

FORMA SECCIÓ

DIMENSIONS

BASE

TRACTAMENT/OBSERVACIONS PARET

Z SUP

Z INF

POTÈNCIA

DIMENSIONS MÀXIMES

ORIENTACIÓ

FIABILITAT/CONSERVACIÓ

OBSERVACIONS

MATERIALS

TIPUS ESTRUCTURA

MATERIAL CONST

TIPUS D'OBRA

ALTRES DADES TÈCNIQUES

Nº INHUMACIÓ

ESTRUCTURA VINCULADA

ORIENTACIÓ IND

POSICIÓ

CONSERVACIÓ

ALTRES ELEMENTS

COBREIX	<input type="text"/>	COBERT PER	<input type="text"/>
FARCEIX	<input type="text"/>	FARCIT PER	<input type="text"/>
TALLA	<input type="text"/>	TALLAT PER	<input type="text"/>
S'ADOSSA	150 <input type="text"/>	SE LI ADOSSA	151 <input type="text"/>
IGUAL A	<input type="text"/>	COMPARABLE	<input type="text"/>

INTERPRETACIÓ

CRONOLOGIA

PLANTES

SECCIONS

FOTOGRAFIA

CROQUIS

NOM **DATA**

JACIMENT: Valldonzella,21-Plaça de Joan Coromines

MUNICIPI: Barcelona

CAMPANYA 124/04

DEFINICIÓ Estrat

FET/ESTRUCTURA

U.E.: 167

TIPUS Positiva

ÀMBIT/SECTOR

Antic Teatre

COMPOSICIÓ GEOLÒGICA graves

COMPOSICIÓ ORGÀNICA

COMPACTACIÓ Mitjana

COLOR gris

INCLUSIONS (-10%)

DISTRIBUCIÓ COMP/INCL

MOSTRES

ALTRES OBSERVACIONS ciment

FORMA PLANTA

FORMA SECCIÓ

DIMENSIONS

BASE

TRACTAMENT/OBSERVACIONS PARET

Z SUP

Z INF

POTÈNCIA

DIMENSIONS MÀXIMES

ORIENTACIÓ

FIABILITAT/CONSERVACIÓ

OBSERVACIONS

MATERIALS

TIPUS ESTRUCTURA

MATERIAL CONST

TIPUS D'OBRA

ALTRES DADES TÈCNIQUES

Nº INHUMACIÓ

ESTRUCTURA VINCULADA

ORIENTACIÓ IND

POSICIÓ

CONSERVACIÓ

ALTRES ELEMENTS

COBREIX	168	COBERT PER	11
FARCEIX		FARCIT PER	
TALLA		TALLAT PER	189
S'ADOSSA	171	SE LI ADOSSA	
IGUAL A		COMPARABLE	

INTERPRETACIÓ preparació de paviment

CRONOLOGIA

PLANTES

SECCIONS

FOTOGRAFIA

CROQUIS

NOM

DATA

JACIMENT: Valldonzella,21-Plaça de Joan Coromines

MUNICIPI: Barcelona

CAMPANYA 124/04

DEFINICIÓ Estrat

FET/ESTRUCTURA

U.E.: 168

TIPUS Positiva

ÀMBIT/SECTOR

Antic Teatre

COMPOSICIÓ GEOLÒGICA terra argilosa

COMPOSICIÓ ORGÀNICA

COMPACTACIÓ Mitjana

COLOR

marró ataronjat

INCLUSIONS (-10%) pedra de mida petita

DISTRIBUCIÓ COMP/INCL

MOSTRES

ALTRES OBSERVACIONS

FORMA PLANTA

FORMA SECCIÓ

DIMENSIONS

BASE

TRACTAMENT/OBSERVACIONS PARET

Z SUP

Z INF

POTÈNCIA

DIMENSIONS MÀXIMES

ORIENTACIÓ

FIABILITAT/CONSERVACIÓ

OBSERVACIONS

MATERIALS

blava cat., com.ox i reduïda vidrada

TIPUS ESTRUCTURA

MATERIAL CONST

TIPUS D'OBRA

ALTRES DADES TÈCNIQUES

Nº INHUMACIÓ

ESTRUCTURA VINCULADA

ORIENTACIÓ IND

POSICIÓ

CONSERVACIÓ

ALTRES ELEMENTS

COBREIX	<input type="text" value="170"/>	COBERT PER	<input type="text" value="167"/>
FARCEIX	<input type="text"/>	FARCIT PER	<input type="text"/>
TALLA	<input type="text"/>	TALLAT PER	<input type="text" value="169,189"/>
S'ADOSSA	<input type="text" value="171"/>	SE LI ADOSSA	<input type="text"/>
IGUAL A	<input type="text"/>	COMPARABLE	<input type="text"/>

INTERPRETACIÓ

CRONOLOGIA

PLANTES

SECCIONS

FOTOGRAFIA

CROQUIS

NOM

DATA

JACIMENT: Valldonzella,21-Plaça de Joan Coromines

MUNICIPI: Barcelona

CAMPANYA

DEFINICIÓ

FET/ESTRUCTURA

U.E.:

TIPUS

ÀMBIT/SECTOR

COMPOSICIÓ GEOLÒGICA

COMPOSICIÓ ORGÀNICA

COMPACTACIÓ

COLOR

INCLUSIONS (-10%)

DISTRIBUCIÓ COMP/INCL

MOSTRES

ALTRES OBSERVACIONS

FORMA PLANTA

FORMA SECCIÓ

DIMESIONS

BASE

TRACTAMENT/OBSERVACIONS PARET

Z SUP

Z INF

POTÈNCIA

DIMENSIONS MÀXIMES

ORIENTACIÓ

FIABILITAT/CONSERVACIÓ

OBSERVACIONS

MATERIALS

TIPUS ESTRUCTURA

MATERIAL CONST

TIPUS D'OBRA

ALTRES DADES TÈCNIQUES

Nº INHUMACIÓ

ESTRUCTURA VINCULADA

ORIENTACIÓ IND

POSICIÓ

CONSERVACIÓ

ALTRES ELEMENTS

COBREIX	<input type="text"/>	COBERT PER	<input type="text"/>
FARCEIX	<input type="text"/>	FARCIT PER	<input type="text" value="172"/>
TALLA	<input type="text" value="170,168,191,192"/>	TALLAT PER	<input type="text"/>
S'ADOSSA	<input type="text"/>	SE LI ADOSSA	<input type="text"/>
IGUAL A	<input type="text"/>	COMPARABLE	<input type="text"/>

INTERPRETACIÓ

CRONOLOGIA

PLANTES

SECCIONS

FOTOGRAFIA

CROQUIS

NOM

DATA

JACIMENT: Valldonzella,21-Plaça de Joan Coromines

MUNICIPI: Barcelona

CAMPANYA 124/04

DEFINICIÓ

FET/ESTRUCTURA Paviment

U.E.: 170

TIPUS Positiva

ÀMBIT/SECTOR

Antic Teatre

COMPOSICIÓ GEOLÒGICA sorra,calç

COMPOSICIÓ ORGÀNICA

COMPACTACIÓ

Mitjana

COLOR

blanc

INCLUSIONS (-10%)

DISTRIBUCIÓ COMP/INCL

MOSTRES

ALTRES OBSERVACIONS

morter

FORMA PLANTA

FORMA SECCIÓ

DIMESIONS

BASE

TRACTAMENT/OBSERVACIONS PARET

Z SUP

Z INF

POTÈNCIA

DIMENSIONS MÀXIMES

ORIENTACIÓ

FIABILITAT/CONSERVACIÓ

OBSERVACIONS

MATERIALS

TIPUS ESTRUCTURA

MATERIAL CONST

rajola, morter, pedra

TIPUS D'OBRA

ALTRES DADES TÈCNIQUES

Nº INHUMACIÓ

ESTRUCTURA VINCULADA

ORIENTACIÓ IND

POSICIÓ

CONSERVACIÓ

ALTRES ELEMENTS

COBREIX	191	COBERT PER	168
FARCEIX		FARCIT PER	
TALLA		TALLAT PER	169,189
S'ADOSSA		SE LI ADOSSA	
IGUAL A		COMPARABLE	

INTERPRETACIÓ

CRONOLOGIA

PLANTES

SECCIONS

FOTOGRAFIA

CROQUIS

NOM

DATA

JACIMENT: Valldonzella,21-Plaça de Joan Coromines

MUNICIPI: Barcelona

CAMPANYA 124/04

DEFINICIÓ fonamentació

FET/ESTRUCTURA Mur

U.E.: 171

TIPUS Positiva

ÀMBIT/SECTOR

Antic Teatre

COMPOSICIÓ GEOLÒGICA

COMPOSICIÓ ORGÀNICA

COMPACTACIÓ

COLOR

INCLUSIONS (-10%)

DISTRIBUCIÓ COMP/INCL

MOSTRES

ALTRES OBSERVACIONS

FORMA PLANTA

FORMA SECCIÓ

DIMESIONS

BASE

TRACTAMENT/OBSERVACIONS PARET

Z SUP

Z INF

POTÈNCIA

DIMENSIONS MÀXIMES

ORIENTACIÓ

FIABILITAT/CONSERVACIÓ

OBSERVACIONS

MATERIALS

TIPUS ESTRUCTURA

MATERIAL CONST

TIPUS D'OBRA

ALTRES DADES TÈCNIQUES

Nº INHUMACIÓ

ESTRUCTURA VINCULADA

ORIENTACIÓ IND

POSICIÓ

CONSERVACIÓ

ALTRES ELEMENTS

COBREIX	<input type="text"/>	COBERT PER	<input type="text" value="11"/>
FARCEIX	<input type="text" value="169 -encofrat perdut-"/>	FARCIT PER	<input type="text"/>
TALLA	<input type="text"/>	TALLAT PER	<input type="text"/>
S'ADOSSA	<input type="text"/>	SE LI ADOSSA	<input type="text" value="167,172"/>
IGUAL A	<input type="text"/>	COMPARABLE	<input type="text"/>

INTERPRETACIÓ

CRONOLOGIA

PLANTES

SECCIONS

FOTOGRAFIA

CROQUIS

NOM

DATA

JACIMENT: Valldonzella,21-Plaça de Joan Coromines

MUNICIPI: Barcelona

CAMPANYA 124/04

DEFINICIÓ Estrat

FET/ESTRUCTURA

U.E.: 172

TIPUS Positiva

ÀMBIT/SECTOR

Antic Teatre

COMPOSICIÓ GEOLÒGICA terra sorrenca

COMPOSICIÓ ORGÀNICA

COMPACTACIÓ Baixa

COLOR marró

INCLUSIONS (-10%)

DISTRIBUCIÓ COMP/INCL

MOSTRES

ALTRES OBSERVACIONS

FORMA PLANTA

FORMA SECCIÓ

DIMESIONS

BASE

TRACTAMENT/OBSERVACIONS PARET

Z SUP

Z INF

POTÈNCIA

DIMENSIONS MÀXIMES

ORIENTACIÓ

FIABILITAT/CONSERVACIÓ

OBSERVACIONS

MATERIALS

TIPUS ESTRUCTURA

MATERIAL CONST

TIPUS D'OBRA

ALTRES DADES TÈCNIQUES

Nº INHUMACIÓ

ESTRUCTURA VINCULADA

ORIENTACIÓ IND

POSICIÓ

CONSERVACIÓ

ALTRES ELEMENTS

COBREIX	<input type="text"/>	COBERT PER	<input type="text"/>
FARCEIX	<input type="text"/>	FARCIT PER	<input type="text"/>
TALLA	<input type="text"/>	TALLAT PER	<input type="text"/>
S'ADOSSA	<input type="text"/>	SE LI ADOSSA	<input type="text"/>
IGUAL A	<input type="text"/>	COMPARABLE	<input type="text"/>

INTERPRETACIÓ

CRONOLOGIA

PLANTES

SECCIONS

FOTOGRAFIA

CROQUIS

NOM **DATA**

JACIMENT: Valldonzella,21-Plaça de Joan Coromines

MUNICIPI: Barcelona

CAMPANYA 124/04

DEFINICIÓ Estrat

FET/ESTRUCTURA

U.E.: 173

TIPUS Positiva

ÀMBIT/SECTOR

Antic Teatre

COMPOSICIÓ GEOLÒGICA terra argilosa,sorrenca

COMPOSICIÓ ORGÀNICA

COMPACTACIÓ Mitjana

COLOR marró ataronjat

INCLUSIONS (-10%)

DISTRIBUCIÓ COMP/INCL

MOSTRES

ALTRES OBSERVACIONS

FORMA PLANTA

FORMA SECCIÓ

DIMESIONS

BASE

TRACTAMENT/OBSERVACIONS PARET

Z SUP

Z INF

POTÈNCIA

DIMENSIONS MÀXIMES

ORIENTACIÓ

FIABILITAT/CONSERVACIÓ

OBSERVACIONS

MATERIALS

TIPUS ESTRUCTURA

MATERIAL CONST

TIPUS D'OBRA

ALTRES DADES TÈCNIQUES

Nº INHUMACIÓ

ESTRUCTURA VINCULADA

ORIENTACIÓ IND

POSICIÓ

CONSERVACIÓ

ALTRES ELEMENTS

COBREIX	<input type="text" value="176"/>	COBERT PER	<input type="text" value="108"/>
FARCEIX	<input type="text"/>	FARCIT PER	<input type="text"/>
TALLA	<input type="text"/>	TALLAT PER	<input type="text" value="174"/>
S'ADOSSA	<input type="text"/>	SE LI ADOSSA	<input type="text"/>
IGUAL A	<input type="text"/>	COMPARABLE	<input type="text"/>

INTERPRETACIÓ

CRONOLOGIA

PLANTES

SECCIONS

FOTOGRAFIA

CROQUIS

NOM **DATA**

JACIMENT: Valldonzella,21-Plaça de Joan Coromines

MUNICIPI: Barcelona

CAMPANYA 124/04

DEFINICIÓ Rasa

FET/ESTRUCTURA fonamentació

U.E.: 174

TIPUS Negativa

ÀMBIT/SECTOR

Antic Teatre

COMPOSICIÓ GEOLÒGICA

COMPOSICIÓ ORGÀNICA

COMPACTACIÓ

COLOR

INCLUSIONS (-10%)

DISTRIBUCIÓ COMP/INCL

MOSTRES

ALTRES OBSERVACIONS

FORMA PLANTA

FORMA SECCIÓ

DIMENSIONS

BASE

TRACTAMENT/OBSERVACIONS PARET

Z SUP

Z INF

POTÈNCIA

DIMENSIONS MÀXIMES

ORIENTACIÓ

FIABILITAT/CONSERVACIÓ

OBSERVACIONS

MATERIALS

TIPUS ESTRUCTURA

MATERIAL CONST

TIPUS D'OBRA

ALTRES DADES TÈCNiques

Nº INHUMACIÓ

ESTRUCTURA VINCULADA

ORIENTACIÓ IND

POSICIÓ

CONSERVACIÓ

ALTRES ELEMENTS

COBREIX	<input type="text"/>	COBERT PER	<input type="text" value="108"/>
FARCEIX	<input type="text"/>	FARCIT PER	<input type="text" value="155"/>
TALLA	<input type="text" value="173,176,177"/>	TALLAT PER	<input type="text"/>
S'ADOSSA	<input type="text"/>	SE LI ADOSSA	<input type="text"/>
IGUAL A	<input type="text"/>	COMPARABLE	<input type="text"/>

INTERPRETACIÓ

CRONOLOGIA

PLANTES

SECCIONS

FOTOGRAFIA

CROQUIS

NOM **DATA**

JACIMENT: Valldonzella,21-Plaça de Joan Coromines

MUNICIPI: Barcelona

CAMPANYA 124/04

DEFINICIÓ Estrat

FET/ESTRUCTURA

U.E.: 176

TIPUS Positiva

ÀMBIT/SECTOR

Antic Teatre

COMPOSICIÓ GEOLÒGICA terra argilosa, sorrenca

COMPOSICIÓ ORGÀNICA

COMPACTACIÓ Mitjana

COLOR marró

INCLUSIONS (-10%) material constructiu fragmentat -maó i/o teula-,fragment de morter

DISTRIBUCIÓ COMP/INCL

MOSTRES

ALTRES OBSERVACIONS

FORMA PLANTA

FORMA SECCIÓ

DIMENSIONS

BASE

TRACTAMENT/OBSERVACIONS PARET

Z SUP

Z INF

POTÈNCIA

DIMENSIONS MÀXIMES

ORIENTACIÓ

FIABILITAT/CONSERVACIÓ

OBSERVACIONS

MATERIALS

TIPUS ESTRUCTURA

MATERIAL CONST

TIPUS D'OBRA

ALTRES DADES TÈCNIQUES

Nº INHUMACIÓ

ESTRUCTURA VINCULADA

ORIENTACIÓ IND

POSICIÓ

CONSERVACIÓ

ALTRES ELEMENTS

COBREIX	<input type="text" value="177"/>	COBERT PER	<input type="text" value="173"/>
FARCEIX	<input type="text"/>	FARCIT PER	<input type="text"/>
TALLA	<input type="text"/>	TALLAT PER	<input type="text" value="174"/>
S'ADOSSA	<input type="text"/>	SE LI ADOSSA	<input type="text"/>
IGUAL A	<input type="text"/>	COMPARABLE	<input type="text"/>

INTERPRETACIÓ

CRONOLOGIA

PLANTES

SECCIONS

FOTOGRAFIA

CROQUIS

NOM **DATA**

JACIMENT: Valldonzella,21-Plaça de Joan Coromines

MUNICIPI: Barcelona

CAMPANYA 124/04

DEFINICIÓ Estrat

FET/ESTRUCTURA

U.E.: 177

TIPUS Positiva

ÀMBIT/SECTOR

Antic Teatre

COMPOSICIÓ GEOLÒGICA terra argilosa

COMPOSICIÓ ORGÀNICA Carbons

COMPACTACIÓ Mitjana

COLOR gris

INCLUSIONS (-10%)

DISTRIBUCIÓ COMP/INCL

MOSTRES

ALTRES OBSERVACIONS

FORMA PLANTA

FORMA SECCIÓ

DIMESIONS

BASE

TRACTAMENT/OBSERVACIONS PARET

Z SUP

Z INF

POTÈNCIA

DIMENSIONS MÀXIMES

ORIENTACIÓ

FIABILITAT/CONSERVACIÓ

OBSERVACIONS

MATERIALS

TIPUS ESTRUCTURA

MATERIAL CONST

TIPUS D'OBRA

ALTRES DADES TÈCNIQUES

Nº INHUMACIÓ

ESTRUCTURA VINCULADA

ORIENTACIÓ IND

POSICIÓ

CONSERVACIÓ

ALTRES ELEMENTS

COBREIX	<input type="text" value="178"/>	COBERT PER	<input type="text" value="176"/>
FARCEIX	<input type="text"/>	FARCIT PER	<input type="text"/>
TALLA	<input type="text"/>	TALLAT PER	<input type="text" value="174"/>
S'ADOSSA	<input type="text"/>	SE LI ADOSSA	<input type="text"/>
IGUAL A	<input type="text"/>	COMPARABLE	<input type="text"/>

INTERPRETACIÓ

CRONOLOGIA

PLANTES

SECCIONS

FOTOGRAFIA

CROQUIS

NOM **DATA**

JACIMENT: Valldonzella,21-Plaça de Joan Coromines

MUNICIPI: Barcelona

CAMPANYA 124/04

DEFINICIÓ Estrat

FET/ESTRUCTURA

U.E.: 178

TIPUS Positiva

ÀMBIT/SECTOR

Antic Teatre

COMPOSICIÓ GEOLÒGICA terra argilosa

COMPOSICIÓ ORGÀNICA

COMPACTACIÓ Mitjana

COLOR

marró ataronjat

INCLUSIONS (-10%) pedra de mida petita

DISTRIBUCIÓ COMP/INCL

MOSTRES

ALTRES OBSERVACIONS

FORMA PLANTA

FORMA SECCIÓ

DIMESIONS

BASE

TRACTAMENT/OBSERVACIONS PARET

Z SUP

Z INF

POTÈNCIA

DIMENSIONS MÀXIMES

ORIENTACIÓ

FIABILITAT/CONSERVACIÓ

OBSERVACIONS

MATERIALS

TIPUS ESTRUCTURA

MATERIAL CONST

TIPUS D'OBRA

ALTRES DADES TÈCNIQUES

Nº INHUMACIÓ

ESTRUCTURA VINCULADA

ORIENTACIÓ IND

POSICIÓ

CONSERVACIÓ

ALTRES ELEMENTS

COBREIX	<input type="text"/>	COBERT PER	<input type="text" value="177"/>
FARCEIX	<input type="text"/>	FARCIT PER	<input type="text"/>
TALLA	<input type="text"/>	TALLAT PER	<input type="text"/>
S'ADOSSA	<input type="text"/>	SE LI ADOSSA	<input type="text"/>
IGUAL A	<input type="text"/>	COMPARABLE	<input type="text"/>

INTERPRETACIÓ

CRONOLOGIA

PLANTES

SECCIONS

FOTOGRAFIA

CROQUIS

NOM **DATA**

JACIMENT: Valldonzella,21-Plaça de Joan Coromines

MUNICIPI: Barcelona

CAMPANYA 124/04

DEFINICIÓ Rasa

FET/ESTRUCTURA per dipòsit

U.E.: 179

TIPUS Negativa

ÀMBIT/SECTOR

Antic Teatre

COMPOSICIÓ GEOLÒGICA

COMPOSICIÓ ORGÀNICA

COMPACTACIÓ

COLOR

INCLUSIONS (-10%)

DISTRIBUCIÓ COMP/INCL

MOSTRES

ALTRES OBSERVACIONS

FORMA PLANTA

FORMA SECCIÓ

DIMESIONS

BASE

TRACTAMENT/OBSERVACIONS PARET

Z SUP

Z INF

POTÈNCIA

DIMENSIONS MÀXIMES

ORIENTACIÓ

FIABILITAT/CONSERVACIÓ

OBSERVACIONS

MATERIALS

TIPUS ESTRUCTURA

MATERIAL CONST

TIPUS D'OBRA

ALTRES DADES TÈCNiques

Nº INHUMACIÓ

ESTRUCTURA VINCULADA

ORIENTACIÓ IND

POSICIÓ

CONSERVACIÓ

ALTRES ELEMENTS

COBREIX	<input type="text"/>	COBERT PER	<input type="text"/>
FARCEIX	<input type="text"/>	FARCIT PER	180 <input type="text"/>
TALLA	148,149 <input type="text"/>	TALLAT PER	<input type="text"/>
S'ADOSSA	<input type="text"/>	SE LI ADOSSA	<input type="text"/>
IGUAL A	<input type="text"/>	COMPARABLE	<input type="text"/>

INTERPRETACIÓ

CRONOLOGIA

PLANTES

SECCIONS

FOTOGRAFIA

CROQUIS

NOM

DATA

JACIMENT: Valldonzella,21-Plaça de Joan Coromines

MUNICIPI: Barcelona

CAMPANYA 124/04

DEFINICIÓ Estrat

FET/ESTRUCTURA

U.E.: 180

TIPUS Positiva

ÀMBIT/SECTOR

Antic Teatre

COMPOSICIÓ GEOLÒGICA terra sorrenca,calç

COMPOSICIÓ ORGÀNICA

COMPACTACIÓ Alta

COLOR beix

INCLUSIONS (-10%) grava

DISTRIBUCIÓ COMP/INCL Homogènia

MOSTRES

ALTRES OBSERVACIONS

FORMA PLANTA

FORMA SECCIÓ

DIMENSIONS

BASE

TRACTAMENT/OBSERVACIONS PARET

Z SUP

Z INF

POTÈNCIA

DIMENSIONS MÀXIMES

ORIENTACIÓ

FIABILITAT/CONSERVACIÓ

OBSERVACIONS

MATERIALS

TIPUS ESTRUCTURA

MATERIAL CONST

TIPUS D'OBRA

ALTRES DADES TÈCNIQUES

Nº INHUMACIÓ

ESTRUCTURA VINCULADA

ORIENTACIÓ IND

POSICIÓ

CONSERVACIÓ

ALTRES ELEMENTS

COBREIX	<input type="text"/>	COBERT PER	<input type="text"/>
FARCEIX	179 <input type="text"/>	FARCIT PER	<input type="text"/>
TALLA	<input type="text"/>	TALLAT PER	<input type="text"/>
S'ADOSSA	150 <input type="text"/>	SE LI ADOSSA	<input type="text"/>
IGUAL A	<input type="text"/>	COMPARABLE	<input type="text"/>

INTERPRETACIÓ

CRONOLOGIA

PLANTES

SECCIONS

FOTOGRAFIA

CROQUIS

NOM **DATA**

JACIMENT: Valldonzella,21-Plaça de Joan Coromines

MUNICIPI: Barcelona

CAMPANYA 124/04

DEFINICIÓ enlluit

FET/ESTRUCTURA Dipòsit

U.E.: 181

TIPUS Positiva

ÀMBIT/SECTOR

Antic Teatre

COMPOSICIÓ GEOLÒGICA sorra,calç

COMPOSICIÓ ORGÀNICA

COMPACTACIÓ Alta

COLOR

blanc, superfície grisa

INCLUSIONS (-10%)

DISTRIBUCIÓ COMP/INCL

MOSTRES

ALTRES OBSERVACIONS morter

FORMA PLANTA

FORMA SECCIÓ

DIMENSIONS

BASE

TRACTAMENT/OBSERVACIONS PARET

Z SUP

Z INF

POTÈNCIA

DIMENSIONS MÀXIMES

ORIENTACIÓ

FIABILITAT/CONSERVACIÓ

OBSERVACIONS

MATERIALS

TIPUS ESTRUCTURA

MATERIAL CONST

TIPUS D'OBRA

ALTRES DADES TÈCNIQUES

Nº INHUMACIÓ

ESTRUCTURA VINCULADA

ORIENTACIÓ IND

POSICIÓ

CONSERVACIÓ

ALTRES ELEMENTS

COBREIX	145	COBERT PER	
FARCEIX		FARCIT PER	
TALLA		TALLAT PER	
S'ADOSSA	142	SE LI ADOSSA	
IGUAL A		COMPARABLE	

INTERPRETACIÓ

CRONOLOGIA

PLANTES

SECCIONS

FOTOGRAFIA

CROQUIS

NOM **DATA**

JACIMENT: Valldonzella,21-Plaça de Joan Coromines

MUNICIPI: Barcelona

CAMPANYA

DEFINICIÓ

FET/ESTRUCTURA

U.E.:

TIPUS

ÀMBIT/SECTOR

COMPOSICIÓ GEOLÒGICA

COMPOSICIÓ ORGÀNICA

COMPACTACIÓ

COLOR

INCLUSIONS (-10%)

DISTRIBUCIÓ COMP/INCL

MOSTRES

ALTRES OBSERVACIONS

FORMA PLANTA

FORMA SECCIÓ

DIMESIONS

BASE

TRACTAMENT/OBSERVACIONS PARET

Z SUP

Z INF

POTÈNCIA

DIMENSIONS MÀXIMES

ORIENTACIÓ

FIABILITAT/CONSERVACIÓ

OBSERVACIONS

MATERIALS

TIPUS ESTRUCTURA

MATERIAL CONST

TIPUS D'OBRA

ALTRES DADES TÈCNIQUES

Nº INHUMACIÓ

ESTRUCTURA VINCULADA

ORIENTACIÓ IND

POSICIÓ

CONSERVACIÓ

ALTRES ELEMENTS

COBREIX	<input type="text"/>	COBERT PER	<input type="text" value="130"/>
FARCEIX	<input type="text"/>	FARCIT PER	<input type="text" value="183"/>
TALLA	<input type="text" value="131,184"/>	TALLAT PER	<input type="text"/>
S'ADOSSA	<input type="text"/>	SE LI ADOSSA	<input type="text"/>
IGUAL A	<input type="text"/>	COMPARABLE	<input type="text"/>

INTERPRETACIÓ

CRONOLOGIA

PLANTES

SECCIONS

FOTOGRAFIA

CROQUIS

NOM **DATA**

JACIMENT: Valldonzella,21-Plaça de Joan Coromines

MUNICIPI: Barcelona

CAMPANYA 124/04

DEFINICIÓ

FET/ESTRUCTURA

U.E.:

183

TIPUS

Positiva

ÀMBIT/SECTOR

Antic Teatre

COMPOSICIÓ GEOLÒGICA terra sorrenca, argilosa

COMPOSICIÓ ORGÀNICA

COMPACTACIÓ

Baixa

COLOR

marró

INCLUSIONS (-10%) material constructiu fragmentat -maó i/o teula-,pedra de mida petita

DISTRIBUCIÓ COMP/INCL

MOSTRES

ALTRES OBSERVACIONS

FORMA PLANTA

FORMA SECCIÓ

DIMENSIONS

BASE

TRACTAMENT/OBSERVACIONS PARET

Z SUP

Z INF

POTÈNCIA

DIMENSIONS MÀXIMES

ORIENTACIÓ

FIABILITAT/CONSERVACIÓ

OBSERVACIONS

MATERIALS

TIPUS ESTRUCTURA

MATERIAL CONST

TIPUS D'OBRA

ALTRES DADES TÈCNIQUES

Nº INHUMACIÓ

ESTRUCTURA VINCULADA

ORIENTACIÓ IND

POSICIÓ

CONSERVACIÓ

ALTRES ELEMENTS

COBREIX	<input type="text"/>	COBERT PER	<input type="text" value="130"/>
FARCEIX	<input type="text" value="182"/>	FARCIT PER	<input type="text"/>
TALLA	<input type="text"/>	TALLAT PER	<input type="text"/>
S'ADOSSA	<input type="text" value="164,188"/>	SE LI ADOSSA	<input type="text"/>
IGUAL A	<input type="text"/>	COMPARABLE	<input type="text"/>

INTERPRETACIÓ

CRONOLOGIA

PLANTES

SECCIONS

FOTOGRAFIA

CROQUIS

NOM **DATA**

JACIMENT: Valldonzella,21-Plaça de Joan Coromines

MUNICIPI: Barcelona

CAMPANYA 124/04

DEFINICIÓ Estrat

FET/ESTRUCTURA

U.E.: 184

TIPUS Positiva

ÀMBIT/SECTOR

Antic Teatre

COMPOSICIÓ GEOLÒGICA terra argilosa

COMPOSICIÓ ORGÀNICA Carbons

COMPACTACIÓ Mitjana

COLOR marró clar

INCLUSIONS (-10%) grava

DISTRIBUCIÓ COMP/INCL

MOSTRES

ALTRES OBSERVACIONS

FORMA PLANTA

FORMA SECCIÓ

DIMENSIONS

BASE

TRACTAMENT/OBSERVACIONS PARET

Z SUP

Z INF

POTÈNCIA

DIMENSIONS MÀXIMES

ORIENTACIÓ

FIABILITAT/CONSERVACIÓ

OBSERVACIONS

MATERIALS

TIPUS ESTRUCTURA

MATERIAL CONST

TIPUS D'OBRA

ALTRES DADES TÈCNIQUES

Nº INHUMACIÓ

ESTRUCTURA VINCULADA

ORIENTACIÓ IND

POSICIÓ

CONSERVACIÓ

ALTRES ELEMENTS

COBREIX	<input type="text"/>	COBERT PER	131 <input type="text"/>
FARCEIX	<input type="text"/>	FARCIT PER	<input type="text"/>
TALLA	<input type="text"/>	TALLAT PER	164 <input type="text"/>
S'ADOSSA	<input type="text"/>	SE LI ADOSSA	<input type="text"/>
IGUAL A	<input type="text"/>	COMPARABLE	<input type="text"/>

INTERPRETACIÓ

CRONOLOGIA

PLANTES

SECCIONS

FOTOGRAFIA

CROQUIS

NOM **DATA**

JACIMENT: Valldonzella,21-Plaça de Joan Coromines

MUNICIPI: Barcelona

CAMPANYA 124/04

DEFINICIÓ Estrat

FET/ESTRUCTURA

U.E.: 185

TIPUS Positiva

ÀMBIT/SECTOR

Antic Teatre

COMPOSICIÓ GEOLÒGICA sorra,calç

COMPOSICIÓ ORGÀNICA

COMPACTACIÓ Baixa

COLOR

blanc

INCLUSIONS (-10%) Material constructiu fragmentat -maó i/o teula-

DISTRIBUCIÓ COMP/INCL

MOSTRES

ALTRES OBSERVACIONS morter disgregat

FORMA PLANTA

FORMA SECCIÓ

DIMENSIONS

BASE

TRACTAMENT/OBSERVACIONS PARET

Z SUP

Z INF

POTÈNCIA

DIMENSIONS MÀXIMES

ORIENTACIÓ

FIABILITAT/CONSERVACIÓ

OBSERVACIONS

MATERIALS

TIPUS ESTRUCTURA

MATERIAL CONST

TIPUS D'OBRA

ALTRES DADES TÈCNIQUES

Nº INHUMACIÓ

ESTRUCTURA VINCULADA

ORIENTACIÓ IND

POSICIÓ

CONSERVACIÓ

ALTRES ELEMENTS

COBREIX	<input type="text" value="186"/>	COBERT PER	<input type="text" value="127"/>
FARCEIX	<input type="text"/>	FARCIT PER	<input type="text"/>
TALLA	<input type="text"/>	TALLAT PER	<input type="text"/>
S'ADOSSA	<input type="text"/>	SE LI ADOSSA	<input type="text"/>
IGUAL A	<input type="text"/>	COMPARABLE	<input type="text"/>

INTERPRETACIÓ

CRONOLOGIA

PLANTES

SECCIONS

FOTOGRAFIA

CROQUIS

NOM **DATA**

JACIMENT: Valldonzella,21-Plaça de Joan Coromines

MUNICIPI: Barcelona

CAMPANYA 124/04

DEFINICIÓ

FET/ESTRUCTURA Paviment/nivell d'ús?

U.E.: 186

TIPUS Positiva

ÀMBIT/SECTOR

Antic Teatre

COMPOSICIÓ GEOLÒGICA terra argilosa,sorrenca

COMPOSICIÓ ORGÀNICA

COMPACTACIÓ Mitjana

COLOR

marró

INCLUSIONS (-10%) grava

DISTRIBUCIÓ COMP/INCL Homogènia

MOSTRES

ALTRES OBSERVACIONS

FORMA PLANTA

FORMA SECCIÓ

DIMESIONS

BASE

TRACTAMENT/OBSERVACIONS PARET

Z SUP

Z INF

POTÈNCIA

DIMENSIONS MÀXIMES

ORIENTACIÓ

FIABILITAT/CONSERVACIÓ

OBSERVACIONS

MATERIALS

TIPUS ESTRUCTURA

MATERIAL CONST

TIPUS D'OBRA

ALTRES DADES TÈCNIQUES

Nº INHUMACIÓ

ESTRUCTURA VINCULADA

ORIENTACIÓ IND

POSICIÓ

CONSERVACIÓ

ALTRES ELEMENTS

COBREIX	<input type="text"/>	COBERT PER	<input type="text" value="185"/>
FARCEIX	<input type="text"/>	FARCIT PER	<input type="text"/>
TALLA	<input type="text"/>	TALLAT PER	<input type="text"/>
S'ADOSSA	<input type="text" value="140"/>	SE LI ADOSSA	<input type="text"/>
IGUAL A	<input type="text"/>	COMPARABLE	<input type="text"/>

INTERPRETACIÓ

CRONOLOGIA

PLANTES

SECCIONS

FOTOGRAFIA

CROQUIS

NOM **DATA**

JACIMENT: Valldonzella,21-Plaça de Joan Coromines

MUNICIPI: Barcelona

CAMPANYA 124/04

DEFINICIÓ

FET/ESTRUCTURA Paviment/nivell d'ús?

U.E.: 187

TIPUS Positiva

ÀMBIT/SECTOR

Antic Teatre

COMPOSICIÓ GEOLÒGICA grava

COMPOSICIÓ ORGÀNICA

COMPACTACIÓ Mitjana

COLOR gris

INCLUSIONS (-10%)

DISTRIBUCIÓ COMP/INCL

MOSTRES

ALTRES OBSERVACIONS morter

FORMA PLANTA

FORMA SECCIÓ

DIMENSIONS

BASE

TRACTAMENT/OBSERVACIONS PARET

Z SUP

Z INF

POTÈNCIA

DIMENSIONS MÀXIMES

ORIENTACIÓ

FIABILITAT/CONSERVACIÓ

OBSERVACIONS

MATERIALS

TIPUS ESTRUCTURA paviment?

MATERIAL CONST

TIPUS D'OBRA

ALTRES DADES TÈCNIQUES

Nº INHUMACIÓ

ESTRUCTURA VINCULADA

ORIENTACIÓ IND

POSICIÓ

CONSERVACIÓ

ALTRES ELEMENTS

COBREIX	<input type="text" value="136"/>	COBERT PER	<input type="text" value="135"/>
FARCEIX	<input type="text"/>	FARCIT PER	<input type="text"/>
TALLA	<input type="text"/>	TALLAT PER	<input type="text"/>
S'ADOSSA	<input type="text"/>	SE LI ADOSSA	<input type="text"/>
IGUAL A	<input type="text"/>	COMPARABLE	<input type="text"/>

INTERPRETACIÓ

CRONOLOGIA

PLANTES

SECCIONS

FOTOGRAFIA

CROQUIS

NOM

DATA

JACIMENT: Valldonzella,21-Plaça de Joan Coromines

MUNICIPI: Barcelona

CAMPANYA 124/04

DEFINICIÓ solera

FET/ESTRUCTURA Claveguera

U.E.: 188

TIPUS Positiva

ÀMBIT/SECTOR

Antic Teatre

COMPOSICIÓ GEOLÒGICA sorra,calç

COMPOSICIÓ ORGÀNICA

COMPACTACIÓ Alta

COLOR blanc

INCLUSIONS (-10%)

DISTRIBUCIÓ COMP/INCL

MOSTRES

ALTRES OBSERVACIONS morter

FORMA PLANTA

FORMA SECCIÓ

DIMENSIONS

BASE

TRACTAMENT/OBSERVACIONS PARET

Z SUP

Z INF

POTÈNCIA

DIMENSIONS MÀXIMES

ORIENTACIÓ

FIABILITAT/CONSERVACIÓ

OBSERVACIONS

MATERIALS

TIPUS ESTRUCTURA Claveguera

MATERIAL CONST maó,morter fragmentat, pedra

TIPUS D'OBRA

ALTRES DADES TÈCNIQUES

Nº INHUMACIÓ

ESTRUCTURA VINCULADA

ORIENTACIÓ IND

POSICIÓ

CONSERVACIÓ

ALTRES ELEMENTS

COBREIX	<input type="text"/>	COBERT PER	164,183
FARCEIX	<input type="text"/>	FARCIT PER	<input type="text"/>
TALLA	<input type="text"/>	TALLAT PER	<input type="text"/>
S'ADOSSA	<input type="text"/>	SE LI ADOSSA	<input type="text"/>
IGUAL A	<input type="text"/>	COMPARABLE	<input type="text"/>

INTERPRETACIÓ

CRONOLOGIA

PLANTES

SECCIONS

FOTOGRAFIA

CROQUIS

NOM **DATA**

JACIMENT: Valldonzella,21-Plaça de Joan Coromines

MUNICIPI: Barcelona

CAMPANYA

DEFINICIÓ

FET/ESTRUCTURA

U.E.:

TIPUS

ÀMBIT/SECTOR

COMPOSICIÓ GEOLÒGICA

COMPOSICIÓ ORGÀNICA

COMPACTACIÓ

COLOR

INCLUSIONS (-10%)

DISTRIBUCIÓ COMP/INCL

MOSTRES

ALTRES OBSERVACIONS

FORMA PLANTA

FORMA SECCIÓ

DIMESIONS

BASE

TRACTAMENT/OBSERVACIONS PARET

Z SUP

Z INF

POTÈNCIA

DIMENSIONS MÀXIMES

ORIENTACIÓ

FIABILITAT/CONSERVACIÓ

OBSERVACIONS

MATERIALS

TIPUS ESTRUCTURA

MATERIAL CONST

TIPUS D'OBRA

ALTRES DADES TÈCNIQUES

Nº INHUMACIÓ

ESTRUCTURA VINCULADA

ORIENTACIÓ IND

POSICIÓ

CONSERVACIÓ

ALTRES ELEMENTS

COBREIX	<input type="text"/>	COBERT PER	<input type="text"/>
FARCEIX	<input type="text"/>	FARCIT PER	190 <input type="text"/>
TALLA	168,191,167,170,192 <input type="text"/>	TALLAT PER	<input type="text"/>
S'ADOSSA	<input type="text"/>	SE LI ADOSSA	<input type="text"/>
IGUAL A	<input type="text"/>	COMPARABLE	<input type="text"/>

INTERPRETACIÓ

CRONOLOGIA

PLANTES

SECCIONS

FOTOGRAFIA

CROQUIS

NOM

DATA

JACIMENT: Valldonzella,21-Plaça de Joan Coromines

MUNICIPI: Barcelona

CAMPANYA 124/04

DEFINICIÓ Estrat

FET/ESTRUCTURA

U.E.: 190

TIPUS Positiva

ÀMBIT/SECTOR

Antic Teatre

COMPOSICIÓ GEOLÒGICA terra sorrenca

COMPOSICIÓ ORGÀNICA

COMPACTACIÓ **COLOR** marró

INCLUSIONS (-10%) pedra de mida petita, fragment de ciment

DISTRIBUCIÓ COMP/INCL **MOSTRES**

ALTRES OBSERVACIONS

FORMA PLANTA

FORMA SECCIÓ

DIMENSIONS

BASE

TRACTAMENT/OBSERVACIONS PARET

Z SUP **Z INF** **POTÈNCIA**

DIMENSIONS MÀXIMES **ORIENTACIÓ**

FIABILITAT/CONSERVACIÓ

OBSERVACIONS

MATERIALS

TIPUS ESTRUCTURA

MATERIAL CONST

TIPUS D'OBRA

ALTRES DADES TÈCNIQUES

Nº INHUMACIÓ **ESTRUCTURA VINCULADA** **ORIENTACIÓ IND**

POSICIÓ **CONSERVACIÓ**

ALTRES ELEMENTS

COBREIX	<input type="text"/>	COBERT PER	<input type="text"/>
FARCEIX	189 <input type="text"/>	FARCIT PER	<input type="text"/>
TALLA	<input type="text"/>	TALLAT PER	<input type="text"/>
S'ADOSSA	<input type="text"/>	SE LI ADOSSA	<input type="text"/>
IGUAL A	<input type="text"/>	COMPARABLE	<input type="text"/>

INTERPRETACIÓ

CRONOLOGIA

PLANTES

SECCIONS

FOTOGRAFIA

CROQUIS

NOM **DATA**

JACIMENT: Valldonzella,21-Plaça de Joan Coromines

MUNICIPI: Barcelona

CAMPANYA 124/04

DEFINICIÓ Estrat

FET/ESTRUCTURA

U.E.: 191

TIPUS Positiva

ÀMBIT/SECTOR

Antic Teatre

COMPOSICIÓ GEOLÒGICA terra argilosa, sorrenca

COMPOSICIÓ ORGÀNICA

COMPACTACIÓ Mitjana

COLOR marró

INCLUSIONS (-10%) material constructiu fragmentat -maó i/o teula-, pedra de mida petita

DISTRIBUCIÓ COMP/INCL

MOSTRES

ALTRES OBSERVACIONS

FORMA PLANTA

FORMA SECCIÓ

DIMENSIONS

BASE

TRACTAMENT/OBSERVACIONS PARET

Z SUP

Z INF

POTÈNCIA

DIMENSIONS MÀXIMES

ORIENTACIÓ

FIABILITAT/CONSERVACIÓ

OBSERVACIONS

MATERIALS

TIPUS ESTRUCTURA

MATERIAL CONST

TIPUS D'OBRA

ALTRES DADES TÈCNIQUES

Nº INHUMACIÓ

ESTRUCTURA VINCULADA

ORIENTACIÓ IND

POSICIÓ

CONSERVACIÓ

ALTRES ELEMENTS

COBREIX	<input type="text" value="192"/>	COBERT PER	<input type="text" value="170"/>
FARCEIX	<input type="text"/>	FARCIT PER	<input type="text"/>
TALLA	<input type="text"/>	TALLAT PER	<input type="text" value="169,189"/>
S'ADOSSA	<input type="text"/>	SE LI ADOSSA	<input type="text"/>
IGUAL A	<input type="text"/>	COMPARABLE	<input type="text"/>

INTERPRETACIÓ

CRONOLOGIA

PLANTES

SECCIONS

FOTOGRAFIA

CROQUIS

NOM

DATA

JACIMENT: Valldonzella,21-Plaça de Joan Coromines

MUNICIPI: Barcelona

CAMPANYA 124/04

DEFINICIÓ Estrat

FET/ESTRUCTURA

U.E.: 192

TIPUS Positiva

ÀMBIT/SECTOR

Antic Teatre

COMPOSICIÓ GEOLÒGICA grava

COMPOSICIÓ ORGÀNICA

COMPACTACIÓ

COLOR

INCLUSIONS (-10%)

DISTRIBUCIÓ COMP/INCL

MOSTRES

ALTRES OBSERVACIONS morter

FORMA PLANTA

FORMA SECCIÓ

DIMENSIONS

BASE

TRACTAMENT/OBSERVACIONS PARET

Z SUP

Z INF

POTÈNCIA

DIMENSIONS MÀXIMES

ORIENTACIÓ

FIABILITAT/CONSERVACIÓ

OBSERVACIONS

MATERIALS

TIPUS ESTRUCTURA

MATERIAL CONST

TIPUS D'OBRA

ALTRES DADES TÈCNIQUES

Nº INHUMACIÓ

ESTRUCTURA VINCULADA

ORIENTACIÓ IND

POSICIÓ

CONSERVACIÓ

ALTRES ELEMENTS

COBREIX	<input type="text"/>	COBERT PER	<input type="text" value="30"/>
FARCEIX	<input type="text"/>	FARCIT PER	<input type="text"/>
TALLA	<input type="text"/>	TALLAT PER	<input type="text"/>
S'ADOSSA	<input type="text" value="193"/>	SE LI ADOSSA	<input type="text"/>
IGUAL A	<input type="text"/>	COMPARABLE	<input type="text" value="108"/>

INTERPRETACIÓ

CRONOLOGIA

PLANTES

SECCIONS

FOTOGRAFIA

CROQUIS

NOM **DATA**

JACIMENT: Valldonzella,21-Plaça de Joan Coromines

MUNICIPI: Barcelona

CAMPANYA 124/04

DEFINICIÓ Estrat

FET/ESTRUCTURA

U.E.: 192

TIPUS Positiva

ÀMBIT/SECTOR

Antic Teatre

COMPOSICIÓ GEOLÒGICA terra argilosa

COMPOSICIÓ ORGÀNICA Carbons

COMPACTACIÓ Mitjana

COLOR gris

INCLUSIONS (-10%)

DISTRIBUCIÓ COMP/INCL

MOSTRES

ALTRES OBSERVACIONS

FORMA PLANTA

FORMA SECCIÓ

DIMESIONS

BASE

TRACTAMENT/OBSERVACIONS PARET

Z SUP

Z INF

POTÈNCIA

DIMENSIONS MÀXIMES

ORIENTACIÓ

FIABILITAT/CONSERVACIÓ

OBSERVACIONS

MATERIALS

TIPUS ESTRUCTURA

MATERIAL CONST

TIPUS D'OBRA

ALTRES DADES TÈCNIQUES

Nº INHUMACIÓ

ESTRUCTURA VINCULADA

ORIENTACIÓ IND

POSICIÓ

CONSERVACIÓ

ALTRES ELEMENTS

COBREIX	<input type="text"/>	COBERT PER	191 <input type="text"/>
FARCEIX	<input type="text"/>	FARCIT PER	<input type="text"/>
TALLA	<input type="text"/>	TALLAT PER	169,189 <input type="text"/>
S'ADOSSA	<input type="text"/>	SE LI ADOSSA	<input type="text"/>
IGUAL A	<input type="text"/>	COMPARABLE	<input type="text"/>

INTERPRETACIÓ

CRONOLOGIA

PLANTES

SECCIONS

FOTOGRAFIA

CROQUIS

NOM

DATA

JACIMENT: Valldonzella,21-Plaça de Joan Coromines

MUNICIPI: Barcelona

CAMPANYA 124/04

DEFINICIÓ

FET/ESTRUCTURA fonamentació

U.E.: 193

TIPUS Positiva

ÀMBIT/SECTOR

Antic Teatre

COMPOSICIÓ GEOLÒGICA

COMPOSICIÓ ORGÀNICA

COMPACTACIÓ

COLOR

INCLUSIONS (-10%)

DISTRIBUCIÓ COMP/INCL

MOSTRES

ALTRES OBSERVACIONS

FORMA PLANTA

rectangular

FORMA SECCIÓ

rectangular

DIMENSIONS

110*65*65 cm

BASE

TRACTAMENT/OBSERVACIONS PARET

Z SUP

Z INF

POTÈNCIA

DIMENSIONS MÀXIMES

ORIENTACIÓ

FIABILITAT/CONSERVACIÓ

OBSERVACIONS

MATERIALS

TIPUS ESTRUCTURA

fonamentació

MATERIAL CONST

pedra,morter, coberta de 2 filades de maons plans

TIPUS D'OBRA

ALTRES DADES TÈCNIQUES

Nº INHUMACIÓ

ESTRUCTURA VINCULADA

ORIENTACIÓ IND

POSICIÓ

CONSERVACIÓ

ALTRES ELEMENTS

COBREIX	<input type="text"/>	COBERT PER	<input type="text" value="30"/>
FARCEIX	<input type="text" value="207"/>	FARCIT PER	<input type="text"/>
TALLA	<input type="text"/>	TALLAT PER	<input type="text"/>
S'ADOSSA	<input type="text"/>	SE LI ADOSSA	<input type="text"/>
IGUAL A	<input type="text"/>	COMPARABLE	<input type="text"/>

INTERPRETACIÓ

CRONOLOGIA

PLANTES

SECCIONS

FOTOGRAFIA

CROQUIS

NOM

DATA

JACIMENT: Valldonzella,21-Plaça de Joan Coromines

MUNICIPI: Barcelona

CAMPANYA 124/04

DEFINICIÓ Estrat

FET/ESTRUCTURA

U.E.: 194

TIPUS Positiva

ÀMBIT/SECTOR

Antic Teatre

COMPOSICIÓ GEOLÒGICA terra sorrenca, argilosa

COMPOSICIÓ ORGÀNICA

COMPACTACIÓ Mitjana

COLOR

marró ataronjat

INCLUSIONS (-10%) pedra de mida petita

DISTRIBUCIÓ COMP/INCL

MOSTRES

ALTRES OBSERVACIONS

FORMA PLANTA

FORMA SECCIÓ

DIMESIONS

BASE

TRACTAMENT/OBSERVACIONS PARET

Z SUP

Z INF

POTÈNCIA

DIMENSIONS MÀXIMES

ORIENTACIÓ

FIABILITAT/CONSERVACIÓ

OBSERVACIONS

MATERIALS

TIPUS ESTRUCTURA

MATERIAL CONST

TIPUS D'OBRA

ALTRES DADES TÈCNIQUES

Nº INHUMACIÓ

ESTRUCTURA VINCULADA

ORIENTACIÓ IND

POSICIÓ

CONSERVACIÓ

ALTRES ELEMENTS

COBREIX	195	COBERT PER	192
FARCEIX		FARCIT PER	
TALLA		TALLAT PER	207
S'ADOSSA		SE LI ADOSSA	
IGUAL A		COMPARABLE	

INTERPRETACIÓ

CRONOLOGIA

PLANTES

SECCIONS

FOTOGRAFIA

CROQUIS

NOM **DATA**

JACIMENT: Valldonzella,21-Plaça de Joan Coromines

MUNICIPI: Barcelona

CAMPANYA 124/04

DEFINICIÓ Estrat

FET/ESTRUCTURA

U.E.: 195

TIPUS Positiva

ÀMBIT/SECTOR

Antic Teatre

COMPOSICIÓ GEOLÒGICA terra sorrenca, calç

COMPOSICIÓ ORGÀNICA

COMPACTACIÓ Baixa

COLOR blanc, gris

INCLUSIONS (-10%) material constructiu fragmentat -maó i/o teula-, pedra de mida petita

DISTRIBUCIÓ COMP/INCL

MOSTRES

ALTRES OBSERVACIONS

FORMA PLANTA

FORMA SECCIÓ

DIMENSIONS

BASE

TRACTAMENT/OBSERVACIONS PARET

Z SUP

Z INF

POTÈNCIA

DIMENSIONS MÀXIMES

ORIENTACIÓ

FIABILITAT/CONSERVACIÓ

OBSERVACIONS

MATERIALS

TIPUS ESTRUCTURA

MATERIAL CONST

TIPUS D'OBRA

ALTRES DADES TÈCNIQUES

Nº INHUMACIÓ

ESTRUCTURA VINCULADA

ORIENTACIÓ IND

POSICIÓ

CONSERVACIÓ

ALTRES ELEMENTS

COBREIX	<input type="text" value="196,205"/>	COBERT PER	<input type="text" value="194"/>
FARCEIX	<input type="text"/>	FARCIT PER	<input type="text"/>
TALLA	<input type="text"/>	TALLAT PER	<input type="text" value="207"/>
S'ADOSSA	<input type="text"/>	SE LI ADOSSA	<input type="text"/>
IGUAL A	<input type="text"/>	COMPARABLE	<input type="text"/>

INTERPRETACIÓ

CRONOLOGIA

PLANTES

SECCIONS

FOTOGRAFIA

CROQUIS

NOM

DATA

JACIMENT: Valldonzella,21-Plaça de Joan Coromines

MUNICIPI: Barcelona

CAMPANYA 124/04

DEFINICIÓ

FET/ESTRUCTURA Paviment

U.E.: 196

196

TIPUS Positiva

Positiva

ÀMBIT/SECTOR

Antic Teatre

COMPOSICIÓ GEOLÒGICA sorra,calç

COMPOSICIÓ ORGÀNICA

COMPACTACIÓ Alta

COLOR

INCLUSIONS (-10%)

DISTRIBUCIÓ COMP/INCL

MOSTRES

ALTRES OBSERVACIONS morter

FORMA PLANTA

FORMA SECCIÓ

DIMENSIONS

BASE

TRACTAMENT/OBSERVACIONS PARET

Z SUP

Z INF

POTÈNCIA

DIMENSIONS MÀXIMES

ORIENTACIÓ

FIABILITAT/CONSERVACIÓ

OBSERVACIONS

MATERIALS

TIPUS ESTRUCTURA

MATERIAL CONST

morter, material constructiu fragmentat -maó i/o teula-

TIPUS D'OBRA

ALTRES DADES TÈCNIQUES

Nº INHUMACIÓ

ESTRUCTURA VINCULADA

ORIENTACIÓ IND

POSICIÓ

CONSERVACIÓ

ALTRES ELEMENTS

COBREIX	<input type="text"/>	COBERT PER	195,205?
FARCEIX	<input type="text"/>	FARCIT PER	<input type="text"/>
TALLA	<input type="text"/>	TALLAT PER	<input type="text"/>
S'ADOSSA	205?	SE LI ADOSSA	<input type="text"/>
IGUAL A	<input type="text"/>	COMPARABLE	<input type="text"/>

INTERPRETACIÓ

CRONOLOGIA

PLANTES

SECCIONS

FOTOGRAFIA

CROQUIS

NOM **DATA**

JACIMENT: Valldonzella,21-Plaça de Joan Coromines

MUNICIPI: Barcelona

CAMPANYA 124/04

DEFINICIÓ solera

FET/ESTRUCTURA Claveguera

U.E.: 197

TIPUS Positiva

ÀMBIT/SECTOR

Antic Teatre

COMPOSICIÓ GEOLÒGICA sorra,calç

COMPOSICIÓ ORGÀNICA

COMPACTACIÓ Alta

COLOR

blanc

INCLUSIONS (-10%)

DISTRIBUCIÓ COMP/INCL

MOSTRES

ALTRES OBSERVACIONS morter

FORMA PLANTA

FORMA SECCIÓ

DIMENSIONS

BASE

TRACTAMENT/OBSERVACIONS PARET

Z SUP

Z INF

POTÈNCIA

DIMENSIONS MÀXIMES

ORIENTACIÓ

FIABILITAT/CONSERVACIÓ

OBSERVACIONS

MATERIALS

TIPUS ESTRUCTURA Claveguera

MATERIAL CONST maó (29*15*5 cm),morter

TIPUS D'OBRA

ALTRES DADES TÈCNIQUES 3 filades

Nº INHUMACIÓ

ESTRUCTURA VINCULADA

ORIENTACIÓ IND

POSICIÓ

CONSERVACIÓ

ALTRES ELEMENTS

COBREIX	198,199,200 o cambra d'aire	COBERT PER	30,192
FARCEIX		FARCIT PER	
TALLA		TALLAT PER	
S'ADOSSA		SE LI ADOSSA	
IGUAL A		COMPARABLE	

INTERPRETACIÓ

CRONOLOGIA

PLANTES

SECCIONS

FOTOGRAFIA

CROQUIS

NOM **DATA**

JACIMENT: Valldonzella,21-Plaça de Joan Coromines

MUNICIPI: Barcelona

CAMPANYA 124/04

DEFINICIÓ paret NE

FET/ESTRUCTURA Claveguera

U.E.: 198

TIPUS Positiva

ÀMBIT/SECTOR

Antic Teatre

COMPOSICIÓ GEOLÒGICA sorra,calç

COMPOSICIÓ ORGÀNICA

COMPACTACIÓ Alta

COLOR

blanc

INCLUSIONS (-10%)

DISTRIBUCIÓ COMP/INCL

MOSTRES

ALTRES OBSERVACIONS morter

FORMA PLANTA

FORMA SECCIÓ

DIMENSIONS

BASE

TRACTAMENT/OBSERVACIONS PARET

Z SUP

Z INF

POTÈNCIA

DIMENSIONS MÀXIMES

ORIENTACIÓ

FIABILITAT/CONSERVACIÓ

OBSERVACIONS

MATERIALS

TIPUS ESTRUCTURA Claveguera

MATERIAL CONST maó (29*12*4 cm),morter

TIPUS D'OBRA

ALTRES DADES TÈCNiques Arrebossada parcialment per morter

Nº INHUMACIÓ

ESTRUCTURA VINCULADA

ORIENTACIÓ IND

POSICIÓ

CONSERVACIÓ

ALTRES ELEMENTS

COBREIX	204	COBERT PER	197
FARCEIX		FARCIT PER	
TALLA		TALLAT PER	
S'ADOSSA		SE LI ADOSSA	200
IGUAL A		COMPARABLE	

INTERPRETACIÓ

CRONOLOGIA

PLANTES

SECCIONS

FOTOGRAFIA

CROQUIS

NOM

DATA

JACIMENT: Valldonzella,21-Plaça de Joan Coromines

MUNICIPI: Barcelona

CAMPANYA 124/04

DEFINICIÓ paret SO

FET/ESTRUCTURA Claveguera

U.E.: 199

TIPUS Positiva

ÀMBIT/SECTOR

Antic Teatre

COMPOSICIÓ GEOLÒGICA sorra,calç

COMPOSICIÓ ORGÀNICA

COMPACTACIÓ Alta

COLOR blanc

INCLUSIONS (-10%)

DISTRIBUCIÓ COMP/INCL

MOSTRES

ALTRES OBSERVACIONS morter

FORMA PLANTA

FORMA SECCIÓ

DIMENSIONS

BASE

TRACTAMENT/OBSERVACIONS PARET

Z SUP

Z INF

POTÈNCIA

DIMENSIONS MÀXIMES

ORIENTACIÓ

FIABILITAT/CONSERVACIÓ

OBSERVACIONS

MATERIALS

TIPUS ESTRUCTURA Claveguera

MATERIAL CONST maó (24*15*3,5 cm),morter

TIPUS D'OBRA

ALTRES DADES TÈCNiques Arrebossada parcialment per morter

Nº INHUMACIÓ

ESTRUCTURA VINCULADA

ORIENTACIÓ IND

POSICIÓ

CONSERVACIÓ

ALTRES ELEMENTS

COBREIX	<input type="text" value="204"/>	COBERT PER	<input type="text" value="197"/>
FARCEIX	<input type="text"/>	FARCIT PER	<input type="text"/>
TALLA	<input type="text"/>	TALLAT PER	<input type="text"/>
S'ADOSSA	<input type="text"/>	SE LI ADOSSA	<input type="text" value="200"/>
IGUAL A	<input type="text"/>	COMPARABLE	<input type="text"/>

INTERPRETACIÓ

CRONOLOGIA

PLANTES

SECCIONS

FOTOGRAFIA

CROQUIS

NOM

DATA

JACIMENT: Valldonzella,21-Plaça de Joan Coromines

MUNICIPI: Barcelona

CAMPANYA 124/04

DEFINICIÓ Estrat

FET/ESTRUCTURA

U.E.: 200

TIPUS Positiva

ÀMBIT/SECTOR

Antic Teatre

COMPOSICIÓ GEOLÒGICA terra sorrenca

COMPOSICIÓ ORGÀNICA

COMPACTACIÓ Baixa

COLOR gris

INCLUSIONS (-10%) pedra de mida petita, material constructiu fragmentat -maó i/o teula-

DISTRIBUCIÓ COMP/INCL

MOSTRES

ALTRES OBSERVACIONS runa

FORMA PLANTA

FORMA SECCIÓ

DIMENSIONS

BASE

TRACTAMENT/OBSERVACIONS PARET

Z SUP

Z INF

POTÈNCIA

DIMENSIONS MÀXIMES

ORIENTACIÓ

FIABILITAT/CONSERVACIÓ

OBSERVACIONS

MATERIALS

TIPUS ESTRUCTURA

MATERIAL CONST

TIPUS D'OBRA

ALTRES DADES TÈCNIQUES

Nº INHUMACIÓ

ESTRUCTURA VINCULADA

ORIENTACIÓ IND

POSICIÓ

CONSERVACIÓ

ALTRES ELEMENTS

COBREIX	<input type="text" value="204"/>	COBERT PER	<input type="text" value="197 o cambra d'aire"/>
FARCEIX	<input type="text"/>	FARCIT PER	<input type="text"/>
TALLA	<input type="text"/>	TALLAT PER	<input type="text"/>
S'ADOSSA	<input type="text" value="198,199"/>	SE LI ADOSSA	<input type="text"/>
IGUAL A	<input type="text"/>	COMPARABLE	<input type="text"/>

INTERPRETACIÓ

CRONOLOGIA

PLANTES

SECCIONS

FOTOGRAFIA

CROQUIS

NOM

DATA

JACIMENT: Valldonzella,21-Plaça de Joan Coromines

MUNICIPI: Barcelona

CAMPANYA 124/04

DEFINICIÓ preparació de solera

FET/ESTRUCTURA Claveguera

U.E.: 201

TIPUS Positiva

ÀMBIT/SECTOR

Antic Teatre

COMPOSICIÓ GEOLÒGICA sorra,calç

COMPOSICIÓ ORGÀNICA

COMPACTACIÓ Alta

COLOR

blanc

INCLUSIONS (-10%)

DISTRIBUCIÓ COMP/INCL

MOSTRES

ALTRES OBSERVACIONS morter

FORMA PLANTA

FORMA SECCIÓ

DIMENSIONS

BASE

TRACTAMENT/OBSERVACIONS PARET

Z SUP

Z INF

POTÈNCIA

DIMENSIONS MÀXIMES

ORIENTACIÓ

FIABILITAT/CONSERVACIÓ

OBSERVACIONS

MATERIALS

TIPUS ESTRUCTURA

MATERIAL CONST

pedra de mida petita, morter, material constructiu fragmentat -maó i/o teula-

TIPUS D'OBRA

ALTRES DADES TÈCNIQUES

Nº INHUMACIÓ

ESTRUCTURA VINCULADA

ORIENTACIÓ IND

POSICIÓ

CONSERVACIÓ

ALTRES ELEMENTS

COBREIX	<input type="text" value="202"/>	COBERT PER	<input type="text" value="204"/>
FARCEIX	<input type="text"/>	FARCIT PER	<input type="text"/>
TALLA	<input type="text"/>	TALLAT PER	<input type="text"/>
S'ADOSSA	<input type="text"/>	SE LI ADOSSA	<input type="text"/>
IGUAL A	<input type="text"/>	COMPARABLE	<input type="text"/>

INTERPRETACIÓ

CRONOLOGIA

PLANTES

SECCIONS

FOTOGRAFIA

CROQUIS

NOM **DATA**

JACIMENT: Valldonzella,21-Plaça de Joan Coromines

MUNICIPI: Barcelona

CAMPANYA 124/04

DEFINICIÓ Estrat

FET/ESTRUCTURA

U.E.: 202

TIPUS Positiva

ÀMBIT/SECTOR

Antic Teatre

COMPOSICIÓ GEOLÒGICA terra sorrenca, argilosa

COMPOSICIÓ ORGÀNICA

COMPACTACIÓ Mitjana

COLOR

marró fosc

INCLUSIONS (-10%) fragment de morter de calç

DISTRIBUCIÓ COMP/INCL

MOSTRES

ALTRES OBSERVACIONS

FORMA PLANTA

FORMA SECCIÓ

DIMENSIONS

BASE

TRACTAMENT/OBSERVACIONS PARET

Z SUP

Z INF

POTÈNCIA

DIMENSIONS MÀXIMES

ORIENTACIÓ

FIABILITAT/CONSERVACIÓ

OBSERVACIONS

MATERIALS

TIPUS ESTRUCTURA

MATERIAL CONST

TIPUS D'OBRA

ALTRES DADES TÈCNIQUES

Nº INHUMACIÓ

ESTRUCTURA VINCULADA

ORIENTACIÓ IND

POSICIÓ

CONSERVACIÓ

ALTRES ELEMENTS

COBREIX	<input type="text" value="203"/>	COBERT PER	<input type="text" value="201"/>
FARCEIX	<input type="text"/>	FARCIT PER	<input type="text"/>
TALLA	<input type="text"/>	TALLAT PER	<input type="text"/>
S'ADOSSA	<input type="text"/>	SE LI ADOSSA	<input type="text"/>
IGUAL A	<input type="text"/>	COMPARABLE	<input type="text"/>

INTERPRETACIÓ

CRONOLOGIA

PLANTES

SECCIONS

FOTOGRAFIA

CROQUIS

NOM **DATA**

JACIMENT: Valldonzella,21-Plaça de Joan Coromines

MUNICIPI: Barcelona

CAMPANYA 124/04

DEFINICIÓ

FET/ESTRUCTURA

Mur

U.E.:

203

TIPUS

Positiva

ÀMBIT/SECTOR

Antic Teatre

COMPOSICIÓ GEOLÒGICA

sorra,calç

COMPOSICIÓ ORGÀNICA

COMPACTACIÓ

Alta

COLOR

blanc

INCLUSIONS (-10%)

DISTRIBUCIÓ COMP/INCL

MOSTRES

ALTRES OBSERVACIONS

morter

FORMA PLANTA

FORMA SECCIÓ

DIMENSIONS

50 cm amplada descoberta

BASE

TRACTAMENT/OBSERVACIONS PARET

Z SUP

Z INF

POTÈNCIA

DIMENSIONS MÀXIMES

ORIENTACIÓ

FIABILITAT/CONSERVACIÓ

OBSERVACIONS

MATERIALS

TIPUS ESTRUCTURA

Mur

MATERIAL CONST

pedra de mida petita i mitjana, morter, material constructiu fragmentat -maó i/o teula-

TIPUS D'OBRA

ALTRES DADES TÈCNIQUES

Nº INHUMACIÓ

ESTRUCTURA VINCULADA

ORIENTACIÓ IND

POSICIÓ

CONSERVACIÓ

ALTRES ELEMENTS

COBREIX	<input type="text"/>	COBERT PER	<input type="text"/>
FARCEIX	<input type="text"/>	FARCIT PER	<input type="text"/>
TALLA	<input type="text"/>	TALLAT PER	<input type="text"/>
S'ADOSSA	<input type="text"/>	SE LI ADOSSA	<input type="text"/>
IGUAL A	<input type="text"/>	COMPARABLE	<input type="text"/>

INTERPRETACIÓ

CRONOLOGIA

PLANTES

SECCIONS

FOTOGRAFIA

CROQUIS

NOM **DATA**

JACIMENT: Valldonzella,21-Plaça de Joan Coromines

MUNICIPI: Barcelona

CAMPANYA 124/04

DEFINICIÓ solera

FET/ESTRUCTURA Claveguera

U.E.: 204

TIPUS Positiva

ÀMBIT/SECTOR

Antic Teatre

COMPOSICIÓ GEOLÒGICA

COMPOSICIÓ ORGÀNICA

COMPACTACIÓ

COLOR

INCLUSIONS (-10%)

DISTRIBUCIÓ COMP/INCL

MOSTRES

ALTRES OBSERVACIONS

FORMA PLANTA

FORMA SECCIÓ

DIMENSIONS

BASE

TRACTAMENT/OBSERVACIONS PARET

Z SUP

Z INF

POTÈNCIA

DIMENSIONS MÀXIMES

ORIENTACIÓ

FIABILITAT/CONSERVACIÓ

OBSERVACIONS

MATERIALS

TIPUS ESTRUCTURA

MATERIAL CONST

TIPUS D'OBRA

ALTRES DADES TÈCNiques

Nº INHUMACIÓ

ESTRUCTURA VINCULADA

ORIENTACIÓ IND

POSICIÓ

CONSERVACIÓ

ALTRES ELEMENTS

COBREIX	<input type="text" value="201"/>	COBERT PER	<input type="text" value="200,198,199 -rajola quadrada-"/>
FARCEIX	<input type="text"/>	FARCIT PER	<input type="text"/>
TALLA	<input type="text"/>	TALLAT PER	<input type="text"/>
S'ADOSSA	<input type="text" value="198,199 -tub-"/>	SE LI ADOSSA	<input type="text"/>
IGUAL A	<input type="text"/>	COMPARABLE	<input type="text"/>

INTERPRETACIÓ

CRONOLOGIA

PLANTES

SECCIONS

FOTOGRAFIA

CROQUIS

NOM

DATA

JACIMENT: Valldonzella,21-Plaça de Joan Coromines

MUNICIPI: Barcelona

CAMPANYA 124/04

DEFINICIÓ

FET/ESTRUCTURA

Mur

U.E.:

205

TIPUS

Positiva

ÀMBIT/SECTOR

Antic Teatre

COMPOSICIÓ GEOLÒGICA

sorra,calç

COMPOSICIÓ ORGÀNICA

COMPACTACIÓ

Alta

COLOR

blanc

INCLUSIONS (-10%)

DISTRIBUCIÓ COMP/INCL

MOSTRES

ALTRES OBSERVACIONS

morter

FORMA PLANTA

FORMA SECCIÓ

DIMENSIONS

30 cm ample * 50 cm llarg conservats

BASE

TRACTAMENT/OBSERVACIONS PARET

Z SUP

Z INF

POTÈNCIA

DIMENSIONS MÀXIMES

ORIENTACIÓ

FIABILITAT/CONSERVACIÓ

OBSERVACIONS

possible imprompta de les pedres del mur en el morter "subjacent" UE 196

MATERIALS

TIPUS ESTRUCTURA

MATERIAL CONST

pedra de mida petita i mitjana, morter

TIPUS D'OBRA

ALTRES DADES TÈCNIQUES

Nº INHUMACIÓ

ESTRUCTURA VINCULADA

ORIENTACIÓ IND

POSICIÓ

CONSERVACIÓ

ALTRES ELEMENTS

COBREIX	<input type="text" value="1967"/>	COBERT PER	<input type="text"/>
FARCEIX	<input type="text"/>	FARCIT PER	<input type="text"/>
TALLA	<input type="text"/>	TALLAT PER	<input type="text"/>
S'ADOSSA	<input type="text"/>	SE LI ADOSSA	<input type="text" value="1967"/>
IGUAL A	<input type="text"/>	COMPARABLE	<input type="text"/>

INTERPRETACIÓ

CRONOLOGIA

PLANTES

SECCIONS

FOTOGRAFIA

CROQUIS

NOM **DATA**

JACIMENT: Valldonzella,21-Plaça de Joan Coromines

MUNICIPI: Barcelona

CAMPANYA 124/04

DEFINICIÓ Estrat

FET/ESTRUCTURA

U.E.: 206

TIPUS Positiva

ÀMBIT/SECTOR

Antic Teatre

COMPOSICIÓ GEOLÒGICA terra sorrenca, argilosa

COMPOSICIÓ ORGÀNICA

COMPACTACIÓ Mitjana

COLOR marró fosc

INCLUSIONS (-10%)

DISTRIBUCIÓ COMP/INCL

MOSTRES

ALTRES OBSERVACIONS

FORMA PLANTA

FORMA SECCIÓ

DIMESIONS

BASE

TRACTAMENT/OBSERVACIONS PARET

Z SUP

Z INF

POTÈNCIA

DIMENSIONS MÀXIMES

ORIENTACIÓ

FIABILITAT/CONSERVACIÓ

OBSERVACIONS

MATERIALS

TIPUS ESTRUCTURA

MATERIAL CONST

TIPUS D'OBRA

ALTRES DADES TÈCNIQUES

Nº INHUMACIÓ

ESTRUCTURA VINCULADA

ORIENTACIÓ IND

POSICIÓ

CONSERVACIÓ

ALTRES ELEMENTS

COBREIX	<input type="text"/>	COBERT PER	<input type="text"/>
FARCEIX	<input type="text"/>	FARCIT PER	<input type="text"/>
TALLA	<input type="text"/>	TALLAT PER	<input type="text"/>
S'ADOSSA	<input type="text"/>	SE LI ADOSSA	<input type="text"/>
IGUAL A	<input type="text"/>	COMPARABLE	<input type="text"/>
<hr/>			
INTERPRETACIÓ	<input type="text"/>		
CRONOLOGIA	<input type="text"/>		
<hr/>			
PLANTES	<input type="text"/>		
SECCIONS	<input type="text"/>		
<hr/>			
FOTOGRAFIA	<input type="text"/>		
<hr/>			
CROQUIS	<input type="text"/>		
<hr/>			
NOM	<input type="text"/>	DATA	<input type="text"/>

JACIMENT: Valldonzella,21-Plaça de Joan Coromines

MUNICIPI: Barcelona

CAMPANYA 124/04

DEFINICIÓ Rasa

FET/ESTRUCTURA fonamentació del pilar

U.E.: 207

TIPUS Negativa

ÀMBIT/SECTOR

Antic Teatre

COMPOSICIÓ GEOLÒGICA

COMPOSICIÓ ORGÀNICA

COMPACTACIÓ

COLOR

INCLUSIONS (-10%)

DISTRIBUCIÓ COMP/INCL

MOSTRES

ALTRES OBSERVACIONS

FORMA PLANTA

FORMA SECCIÓ

DIMESIONS

BASE

TRACTAMENT/OBSERVACIONS PARET

Z SUP

Z INF

POTÈNCIA

DIMENSIONS MÀXIMES

ORIENTACIÓ

FIABILITAT/CONSERVACIÓ

OBSERVACIONS

MATERIALS

TIPUS ESTRUCTURA

MATERIAL CONST

TIPUS D'OBRA

ALTRES DADES TÈCNIQUES

Nº INHUMACIÓ

ESTRUCTURA VINCULADA

ORIENTACIÓ IND

POSICIÓ

CONSERVACIÓ

ALTRES ELEMENTS

COBREIX	<input type="text"/>	COBERT PER	<input type="text"/>
FARCEIX	<input type="text"/>	FARCIT PER	193 <input type="text"/>
TALLA	194,195 <input type="text"/>	TALLAT PER	<input type="text"/>
S'ADOSSA	<input type="text"/>	SE LI ADOSSA	<input type="text"/>
IGUAL A	<input type="text"/>	COMPARABLE	<input type="text"/>

INTERPRETACIÓ

CRONOLOGIA

PLANTES

SECCIONS

FOTOGRAFIA

CROQUIS

NOM

DATA

JACIMENT: Valldonzella,21-Plaça de Joan Coromines

MUNICIPI: Barcelona

CAMPANYA 124/04

DEFINICIÓ paret E

FET/ESTRUCTURA conducte

U.E.: 208

TIPUS Positiva

ÀMBIT/SECTOR

Antic Teatre

COMPOSICIÓ GEOLÒGICA

COMPOSICIÓ ORGÀNICA

COMPACTACIÓ

COLOR

INCLUSIONS (-10%)

DISTRIBUCIÓ COMP/INCL

MOSTRES

ALTRES OBSERVACIONS

FORMA PLANTA

FORMA SECCIÓ

DIMENSIONS

BASE

TRACTAMENT/OBSERVACIONS PARET

rajola en vertical i al llarg

Z SUP

Z INF

POTÈNCIA

DIMENSIONS MÀXIMES

ORIENTACIÓ

FIABILITAT/CONSERVACIÓ

OBSERVACIONS

MATERIALS

TIPUS ESTRUCTURA

conducte

MATERIAL CONST

rajola de 28 de llarg * 5 cm gruix

TIPUS D'OBRA

ALTRES DADES TÈCNiques

Nº INHUMACIÓ

ESTRUCTURA VINCULADA

ORIENTACIÓ IND

POSICIÓ

CONSERVACIÓ

ALTRES ELEMENTS

COBREIX	<input type="text"/>	COBERT PER	<input type="text" value="22"/>
FARCEIX	<input type="text"/>	FARCIT PER	<input type="text"/>
TALLA	<input type="text"/>	TALLAT PER	<input type="text"/>
S'ADOSSA	<input type="text"/>	SE LI ADOSSA	<input type="text" value="23"/>
IGUAL A	<input type="text"/>	COMPARABLE	<input type="text"/>

INTERPRETACIÓ

CRONOLOGIA

PLANTES

SECCIONS

FOTOGRAFIA

CROQUIS

NOM

DATA

JACIMENT: Valldonzella,21-Plaça de Joan Coromines

MUNICIPI: Barcelona

CAMPANYA 124/04

DEFINICIÓ paret O

FET/ESTRUCTURA conducte

U.E.: 209

TIPUS Positiva

ÀMBIT/SECTOR

Antic Teatre

COMPOSICIÓ GEOLÒGICA

COMPOSICIÓ ORGÀNICA

COMPACTACIÓ

COLOR

INCLUSIONS (-10%)

DISTRIBUCIÓ COMP/INCL

MOSTRES

ALTRES OBSERVACIONS

FORMA PLANTA

FORMA SECCIÓ

DIMENSIONS

BASE

TRACTAMENT/OBSERVACIONS PARET

rajola en vertical i al llarg

Z SUP

Z INF

POTÈNCIA

DIMENSIONS MÀXIMES

ORIENTACIÓ

FIABILITAT/CONSERVACIÓ

OBSERVACIONS

MATERIALS

TIPUS ESTRUCTURA

conducte

MATERIAL CONST

rajola de 2.5 cm gruix

TIPUS D'OBRA

ALTRES DADES TÈCNIQUES

Nº INHUMACIÓ

ESTRUCTURA VINCULADA

ORIENTACIÓ IND

POSICIÓ

CONSERVACIÓ

ALTRES ELEMENTS

COBREIX	<input type="text"/>	COBERT PER	<input type="text" value="22"/>
FARCEIX	<input type="text"/>	FARCIT PER	<input type="text"/>
TALLA	<input type="text"/>	TALLAT PER	<input type="text"/>
S'ADOSSA	<input type="text"/>	SE LI ADOSSA	<input type="text" value="210"/>
IGUAL A	<input type="text"/>	COMPARABLE	<input type="text"/>

INTERPRETACIÓ

CRONOLOGIA

PLANTES

SECCIONS

FOTOGRAFIA

CROQUIS

NOM **DATA**

JACIMENT: Valldonzella,21-Plaça de Joan Coromines

MUNICIPI: Barcelona

CAMPANYA 124/04

DEFINICIÓ Estrat

FET/ESTRUCTURA

U.E.: 210

TIPUS Positiva

ÀMBIT/SECTOR

Antic Teatre

COMPOSICIÓ GEOLÒGICA

COMPOSICIÓ ORGÀNICA

COMPACTACIÓ Alta

COLOR gris

INCLUSIONS (-10%)

DISTRIBUCIÓ COMP/INCL

MOSTRES

ALTRES OBSERVACIONS ciment,grava,morter

FORMA PLANTA

FORMA SECCIÓ

DIMESIONS

BASE

TRACTAMENT/OBSERVACIONS PARET

Z SUP

Z INF

POTÈNCIA

DIMENSIONS MÀXIMES

ORIENTACIÓ

FIABILITAT/CONSERVACIÓ

OBSERVACIONS

MATERIALS

TIPUS ESTRUCTURA

MATERIAL CONST

TIPUS D'OBRA

ALTRES DADES TÈCNIQUES

Nº INHUMACIÓ

ESTRUCTURA VINCULADA

ORIENTACIÓ IND

POSICIÓ

CONSERVACIÓ

ALTRES ELEMENTS

COBREIX	<input type="text"/>	COBERT PER	<input type="text"/>
FARCEIX	<input type="text"/>	FARCIT PER	<input type="text"/>
TALLA	<input type="text"/>	TALLAT PER	<input type="text"/>
S'ADOSSA	210,212 <input type="text"/>	SE LI ADOSSA	<input type="text"/>
IGUAL A	<input type="text"/>	COMPARABLE	<input type="text"/>

INTERPRETACIÓ

CRONOLOGIA

PLANTES

SECCIONS

FOTOGRAFIA

CROQUIS

NOM **DATA**

JACIMENT: Valldonzella,21-Plaça de Joan Coromines

MUNICIPI: Barcelona

CAMPANYA 124/04

DEFINICIÓ

FET/ESTRUCTURA

tubs de ferro

U.E.:

211

TIPUS

Positiva

ÀMBIT/SECTOR

Antic Teatre

COMPOSICIÓ GEOLÒGICA

COMPOSICIÓ ORGÀNICA

COMPACTACIÓ

COLOR

INCLUSIONS (-10%)

DISTRIBUCIÓ COMP/INCL

MOSTRES

ALTRES OBSERVACIONS

FORMA PLANTA

FORMA SECCIÓ

DIMESIONS

BASE

TRACTAMENT/OBSERVACIONS PARET

Z SUP

Z INF

POTÈNCIA

DIMENSIONS MÀXIMES

ORIENTACIÓ

FIABILITAT/CONSERVACIÓ

OBSERVACIONS

MATERIALS

TIPUS ESTRUCTURA

MATERIAL CONST

TIPUS D'OBRA

ALTRES DADES TÈCNIQUES

Nº INHUMACIÓ

ESTRUCTURA VINCULADA

ORIENTACIÓ IND

POSICIÓ

CONSERVACIÓ

ALTRES ELEMENTS

COBREIX	<input type="text"/>	COBERT PER	<input type="text"/>
FARCEIX	<input type="text"/>	FARCIT PER	<input type="text"/>
TALLA	<input type="text"/>	TALLAT PER	<input type="text"/>
S'ADOSSA	<input type="text"/>	SE LI ADOSSA	<input type="text"/>
IGUAL A	<input type="text"/>	COMPARABLE	<input type="text"/>

INTERPRETACIÓ

CRONOLOGIA

PLANTES

SECCIONS

FOTOGRAFIA

CROQUIS

NOM **DATA**

JACIMENT: Valldonzella,21-Plaça de Joan Coromines

MUNICIPI: Barcelona

CAMPANYA 124/04

DEFINICIÓ

FET/ESTRUCTURA fonamentació

U.E.: 212

TIPUS Positiva

ÀMBIT/SECTOR

Antic Teatre

COMPOSICIÓ GEOLÒGICA

COMPOSICIÓ ORGÀNICA

COMPACTACIÓ

COLOR

INCLUSIONS (-10%)

DISTRIBUCIÓ COMP/INCL

MOSTRES

ALTRES OBSERVACIONS

FORMA PLANTA

FORMA SECCIÓ

DIMENSIONS

BASE

TRACTAMENT/OBSERVACIONS PARET

Z SUP

Z INF

POTÈNCIA

DIMENSIONS MÀXIMES

ORIENTACIÓ

FIABILITAT/CONSERVACIÓ

OBSERVACIONS

MATERIALS

TIPUS ESTRUCTURA

fonamentació

MATERIAL CONST

rajola rectangular (28,5*14), morter

TIPUS D'OBRA

ALTRES DADES TÈCNIQUES

Nº INHUMACIÓ

ESTRUCTURA VINCULADA

ORIENTACIÓ IND

POSICIÓ

CONSERVACIÓ

ALTRES ELEMENTS

COBREIX	<input type="text"/>	COBERT PER	<input type="text" value="15"/>
FARCEIX	<input type="text"/>	FARCIT PER	<input type="text"/>
TALLA	<input type="text"/>	TALLAT PER	<input type="text"/>
S'ADOSSA	<input type="text"/>	SE LI ADOSSA	<input type="text" value="210,213"/>
IGUAL A	<input type="text"/>	COMPARABLE	<input type="text"/>

INTERPRETACIÓ

CRONOLOGIA

PLANTES

SECCIONS

FOTOGRAFIA

CROQUIS

NOM **DATA**

JACIMENT: Valldonzella,21-Plaça de Joan Coromines

MUNICIPI: Barcelona

CAMPANYA 124/04

DEFINICIÓ Estrat

FET/ESTRUCTURA

U.E.: 213

TIPUS Positiva

ÀMBIT/SECTOR

Antic Teatre

COMPOSICIÓ GEOLÒGICA terra sorrenca

COMPOSICIÓ ORGÀNICA

COMPACTACIÓ

COLOR

marró,vermellós

INCLUSIONS (-10%) Material constructiu fragmentat -maó i/o teula-,fragment de morter

DISTRIBUCIÓ COMP/INCL

MOSTRES

ALTRES OBSERVACIONS

FORMA PLANTA

FORMA SECCIÓ

DIMENSIONS

BASE

TRACTAMENT/OBSERVACIONS PARET

Z SUP

Z INF

POTÈNCIA

DIMENSIONS MÀXIMES

ORIENTACIÓ

FIABILITAT/CONSERVACIÓ

OBSERVACIONS

MATERIALS

TIPUS ESTRUCTURA

MATERIAL CONST

TIPUS D'OBRA

ALTRES DADES TÈCNIQUES

Nº INHUMACIÓ

ESTRUCTURA VINCULADA

ORIENTACIÓ IND

POSICIÓ

CONSERVACIÓ

ALTRES ELEMENTS

COBREIX	<input type="text" value="210"/>	COBERT PER	<input type="text" value="15"/>
FARCEIX	<input type="text"/>	FARCIT PER	<input type="text"/>
TALLA	<input type="text"/>	TALLAT PER	<input type="text"/>
S'ADOSSA	<input type="text" value="212,22"/>	SE LI ADOSSA	<input type="text"/>
IGUAL A	<input type="text"/>	COMPARABLE	<input type="text"/>

INTERPRETACIÓ

CRONOLOGIA

PLANTES

SECCIONS

FOTOGRAFIA

CROQUIS

NOM

DATA

JACIMENT: Valldonzella,21-Plaça de Joan Coromines

MUNICIPI: Barcelona

CAMPANYA 124/04

DEFINICIÓ Estrat

FET/ESTRUCTURA

U.E.: 214

TIPUS Positiva

ÀMBIT/SECTOR

Antic Teatre

COMPOSICIÓ GEOLÒGICA llims

COMPOSICIÓ ORGÀNICA

COMPACTACIÓ

COLOR

groc

INCLUSIONS (-10%)

DISTRIBUCIÓ COMP/INCL

MOSTRES

ALTRES OBSERVACIONS natural

FORMA PLANTA

FORMA SECCIÓ

DIMENSIONS

BASE

TRACTAMENT/OBSERVACIONS PARET

Z SUP

Z INF

POTÈNCIA

DIMENSIONS MÀXIMES

ORIENTACIÓ

FIABILITAT/CONSERVACIÓ

OBSERVACIONS

MATERIALS

TIPUS ESTRUCTURA

MATERIAL CONST

TIPUS D'OBRA

ALTRES DADES TÈCNIQUES

Nº INHUMACIÓ

ESTRUCTURA VINCULADA

ORIENTACIÓ IND

POSICIÓ

CONSERVACIÓ

ALTRES ELEMENTS

COBREIX	<input type="text"/>	COBERT PER	118 <input type="text"/>
FARCEIX	<input type="text"/>	FARCIT PER	<input type="text"/>
TALLA	<input type="text"/>	TALLAT PER	<input type="text"/>
S'ADOSSA	<input type="text"/>	SE LI ADOSSA	<input type="text"/>
IGUAL A	<input type="text"/>	COMPARABLE	<input type="text"/>

INTERPRETACIÓ

CRONOLOGIA

PLANTES

SECCIONS

FOTOGRAFIA

CROQUIS

NOM **DATA**

JACIMENT: Valldonzella,21-Plaça de Joan Coromines

MUNICIPI: Barcelona

CAMPANYA 124/04

DEFINICIÓ Estrat

FET/ESTRUCTURA

U.E.: 215

TIPUS Positiva

ÀMBIT/SECTOR

Antic Teatre

COMPOSICIÓ GEOLÒGICA sorra,calç

COMPOSICIÓ ORGÀNICA

COMPACTACIÓ Alta

COLOR blanc

INCLUSIONS (-10%) pedra de mida petita

DISTRIBUCIÓ COMP/INCL

MOSTRES

ALTRES OBSERVACIONS morter

FORMA PLANTA

FORMA SECCIÓ

DIMENSIONS

BASE

TRACTAMENT/OBSERVACIONS PARET

Z SUP

Z INF

POTÈNCIA

DIMENSIONS MÀXIMES

ORIENTACIÓ

FIABILITAT/CONSERVACIÓ

OBSERVACIONS

MATERIALS

TIPUS ESTRUCTURA

MATERIAL CONST

TIPUS D'OBRA

ALTRES DADES TÈCNIQUES

Nº INHUMACIÓ

ESTRUCTURA VINCULADA

ORIENTACIÓ IND

POSICIÓ

CONSERVACIÓ

ALTRES ELEMENTS

COBREIX	<input type="text" value="117"/>	COBERT PER	<input type="text" value="96"/>
FARCEIX	<input type="text"/>	FARCIT PER	<input type="text"/>
TALLA	<input type="text"/>	TALLAT PER	<input type="text"/>
S'ADOSSA	<input type="text" value="216"/>	SE LI ADOSSA	<input type="text"/>
IGUAL A	<input type="text"/>	COMPARABLE	<input type="text"/>

INTERPRETACIÓ

CRONOLOGIA

PLANTES

SECCIONS

FOTOGRAFIA

CROQUIS

NOM **DATA**

JACIMENT: Valldonzella,21-Plaça de Joan Coromines

MUNICIPI: Barcelona

CAMPANYA 124/04

DEFINICIÓ

FET/ESTRUCTURA fonamentació

U.E.: 216

TIPUS Positiva

ÀMBIT/SECTOR

Antic Teatre

COMPOSICIÓ GEOLÒGICA

COMPOSICIÓ ORGÀNICA

COMPACTACIÓ

COLOR

INCLUSIONS (-10%)

DISTRIBUCIÓ COMP/INCL

MOSTRES

ALTRES OBSERVACIONS

FORMA PLANTA

FORMA SECCIÓ

DIMENSIONS

BASE

TRACTAMENT/OBSERVACIONS PARET

Z SUP

Z INF

POTÈNCIA

DIMENSIONS MÀXIMES

ORIENTACIÓ

FIABILITAT/CONSERVACIÓ

OBSERVACIONS

MATERIALS

TIPUS ESTRUCTURA

fonamentació

MATERIAL CONST

pedra irregularment escairada, un bloc, maó, morter

TIPUS D'OBRA

ALTRES DADES TÈCNIQUES

1 filada

Nº INHUMACIÓ

ESTRUCTURA VINCULADA

ORIENTACIÓ IND

POSICIÓ

CONSERVACIÓ

ALTRES ELEMENTS

COBREIX	<input type="text"/>	COBERT PER	<input type="text" value="92"/>
FARCEIX	<input type="text"/>	FARCIT PER	<input type="text"/>
TALLA	<input type="text"/>	TALLAT PER	<input type="text"/>
S'ADOSSA	<input type="text"/>	SE LI ADOSSA	<input type="text"/>
IGUAL A	<input type="text"/>	COMPARABLE	<input type="text"/>

INTERPRETACIÓ

CRONOLOGIA

PLANTES

SECCIONS

FOTOGRAFIA

CROQUIS

NOM **DATA**

JACIMENT: Valldonzella,21-Plaça de Joan Coromines

MUNICIPI: Barcelona

CAMPANYA 124/04

DEFINICIÓ Estrat

FET/ESTRUCTURA

U.E.: 217

TIPUS Positiva

ÀMBIT/SECTOR

Antic Teatre

COMPOSICIÓ GEOLÒGICA terra sorrenca

COMPOSICIÓ ORGÀNICA

COMPACTACIÓ

COLOR

marró clar

INCLUSIONS (-10%) Material constructiu fragmentat -maó i/o teula-

DISTRIBUCIÓ COMP/INCL

MOSTRES

ALTRES OBSERVACIONS

FORMA PLANTA

FORMA SECCIÓ

DIMESIONS

BASE

TRACTAMENT/OBSERVACIONS PARET

Z SUP

Z INF

POTÈNCIA

DIMENSIONS MÀXIMES

ORIENTACIÓ

FIABILITAT/CONSERVACIÓ

OBSERVACIONS

MATERIALS

TIPUS ESTRUCTURA

MATERIAL CONST

TIPUS D'OBRA

ALTRES DADES TÈCNIQUES

Nº INHUMACIÓ

ESTRUCTURA VINCULADA

ORIENTACIÓ IND

POSICIÓ

CONSERVACIÓ

ALTRES ELEMENTS

COBREIX	<input type="text" value="218"/>	COBERT PER	<input type="text" value="55"/>
FARCEIX	<input type="text"/>	FARCIT PER	<input type="text"/>
TALLA	<input type="text"/>	TALLAT PER	<input type="text"/>
S'ADOSSA	<input type="text" value="56,59"/>	SE LI ADOSSA	<input type="text"/>
IGUAL A	<input type="text"/>	COMPARABLE	<input type="text"/>

INTERPRETACIÓ

CRONOLOGIA

PLANTES

SECCIONS

FOTOGRAFIA

CROQUIS

NOM **DATA**

JACIMENT: Valldonzella,21-Plaça de Joan Coromines

MUNICIPI: Barcelona

CAMPANYA 124/04

DEFINICIÓ Estrat

FET/ESTRUCTURA

U.E.: 218

TIPUS Positiva

ÀMBIT/SECTOR

Antic Teatre

COMPOSICIÓ GEOLÒGICA terra argilosa

COMPOSICIÓ ORGÀNICA

COMPACTACIÓ Mitjana

COLOR marró clar

INCLUSIONS (-10%)

DISTRIBUCIÓ COMP/INCL

MOSTRES

ALTRES OBSERVACIONS

FORMA PLANTA

FORMA SECCIÓ

DIMESIONS

BASE

TRACTAMENT/OBSERVACIONS PARET

Z SUP

Z INF

POTÈNCIA

DIMENSIONS MÀXIMES

ORIENTACIÓ

FIABILITAT/CONSERVACIÓ

OBSERVACIONS

MATERIALS

TIPUS ESTRUCTURA

MATERIAL CONST

TIPUS D'OBRA

ALTRES DADES TÈCNIQUES

Nº INHUMACIÓ

ESTRUCTURA VINCULADA

ORIENTACIÓ IND

POSICIÓ

CONSERVACIÓ

ALTRES ELEMENTS

COBREIX	<input type="text"/>	COBERT PER	<input type="text" value="218,57"/>
FARCEIX	<input type="text"/>	FARCIT PER	<input type="text"/>
TALLA	<input type="text"/>	TALLAT PER	<input type="text"/>
S'ADOSSA	<input type="text" value="59"/>	SE LI ADOSSA	<input type="text"/>
IGUAL A	<input type="text"/>	COMPARABLE	<input type="text"/>

INTERPRETACIÓ

CRONOLOGIA

PLANTES

SECCIONS

FOTOGRAFIA

CROQUIS

NOM **DATA**

JACIMENT: Valldonzella,21-Plaça de Joan Coromines

MUNICIPI: Barcelona

CAMPANYA 124/04

DEFINICIÓ Parament intern

FET/ESTRUCTURA Mur

U.E.: 219

TIPUS Positiva

ÀMBIT/SECTOR

Antic Teatre

COMPOSICIÓ GEOLÒGICA

COMPOSICIÓ ORGÀNICA

COMPACTACIÓ

COLOR

INCLUSIONS (-10%)

DISTRIBUCIÓ COMP/INCL

MOSTRES

ALTRES OBSERVACIONS

FORMA PLANTA

FORMA SECCIÓ

DIMENSIONS

BASE

TRACTAMENT/OBSERVACIONS PARET

Z SUP

Z INF

POTÈNCIA

DIMENSIONS MÀXIMES

ORIENTACIÓ

FIABILITAT/CONSERVACIÓ

OBSERVACIONS

MATERIALS

TIPUS ESTRUCTURA

mur tripartit

MATERIAL CONST

pedra, morter

TIPUS D'OBRA

ALTRES DADES TÈCNIQUES

Nº INHUMACIÓ

ESTRUCTURA VINCULADA

ORIENTACIÓ IND

POSICIÓ

CONSERVACIÓ

ALTRES ELEMENTS

COBREIX	<input type="text"/>	COBERT PER	55 <input type="text"/>
FARCEIX	<input type="text"/>	FARCIT PER	<input type="text"/>
TALLA	<input type="text"/>	TALLAT PER	<input type="text"/>
S'ADOSSA	<input type="text"/>	SE LI ADOSSA	120 <input type="text"/>
IGUAL A	<input type="text"/>	COMPARABLE	<input type="text"/>

INTERPRETACIÓ

CRONOLOGIA

PLANTES

SECCIONS

FOTOGRAFIA

CROQUIS

NOM **DATA**

JACIMENT: Valldonzella,21-Plaça de Joan Coromines

MUNICIPI: Barcelona

CAMPANYA 124/04

DEFINICIÓ

FET/ESTRUCTURA Paviment

U.E.: 220

220

TIPUS Positiva

Positiva

ÀMBIT/SECTOR

Antic Teatre

COMPOSICIÓ GEOLÒGICA

COMPOSICIÓ ORGÀNICA

COMPACTACIÓ

COLOR

INCLUSIONS (-10%)

DISTRIBUCIÓ COMP/INCL

MOSTRES

ALTRES OBSERVACIONS

FORMA PLANTA

FORMA SECCIÓ

DIMESIONS

BASE

TRACTAMENT/OBSERVACIONS PARET

Z SUP

Z INF

POTÈNCIA

DIMENSIONS MÀXIMES

ORIENTACIÓ

FIABILITAT/CONSERVACIÓ

OBSERVACIONS

MATERIALS

TIPUS ESTRUCTURA

Paviment

MATERIAL CONST

rajola

TIPUS D'OBRA

ALTRES DADES TÈCNIQUES

2 filades

Nº INHUMACIÓ

ESTRUCTURA VINCULADA

ORIENTACIÓ IND

POSICIÓ

CONSERVACIÓ

ALTRES ELEMENTS

COBREIX	<input type="text" value="221"/>	COBERT PER	<input type="text" value="219,222"/>
FARCEIX	<input type="text"/>	FARCIT PER	<input type="text"/>
TALLA	<input type="text"/>	TALLAT PER	<input type="text"/>
S'ADOSSA	<input type="text" value="223"/>	SE LI ADOSSA	<input type="text"/>
IGUAL A	<input type="text"/>	COMPARABLE	<input type="text"/>

INTERPRETACIÓ

CRONOLOGIA

PLANTES

SECCIONS

FOTOGRAFIA

CROQUIS

NOM

DATA

JACIMENT: Valldonzella,21-Plaça de Joan Coromines

MUNICIPI: Barcelona

CAMPANYA 124/04

DEFINICIÓ

FET/ESTRUCTURA Paviment

U.E.: 221

221

TIPUS Positiva

Positiva

ÀMBIT/SECTOR

Antic Teatre

COMPOSICIÓ GEOLÒGICA

COMPOSICIÓ ORGÀNICA

COMPACTACIÓ

COLOR

INCLUSIONS (-10%)

DISTRIBUCIÓ COMP/INCL

MOSTRES

ALTRES OBSERVACIONS

FORMA PLANTA

FORMA SECCIÓ

DIMESIONS

BASE

TRACTAMENT/OBSERVACIONS PARET

Z SUP

Z INF

POTÈNCIA

DIMENSIONS MÀXIMES

ORIENTACIÓ

FIABILITAT/CONSERVACIÓ

OBSERVACIONS

MATERIALS

TIPUS ESTRUCTURA

Paviment

MATERIAL CONST

rajola

TIPUS D'OBRA

ALTRES DADES TÈCNIQUES

1 filada

Nº INHUMACIÓ

ESTRUCTURA VINCULADA

ORIENTACIÓ IND

POSICIÓ

CONSERVACIÓ

ALTRES ELEMENTS

COBREIX	<input type="text"/>	COBERT PER	<input type="text" value="220"/>
FARCEIX	<input type="text"/>	FARCIT PER	<input type="text"/>
TALLA	<input type="text"/>	TALLAT PER	<input type="text"/>
S'ADOSSA	<input type="text" value="223"/>	SE LI ADOSSA	<input type="text"/>
IGUAL A	<input type="text"/>	COMPARABLE	<input type="text"/>

INTERPRETACIÓ

CRONOLOGIA

PLANTES

SECCIONS

FOTOGRAFIA

CROQUIS

NOM

DATA

JACIMENT: Valldonzella,21-Plaça de Joan Coromines

MUNICIPI: Barcelona

CAMPANYA 124/04

DEFINICIÓ arrebossat

FET/ESTRUCTURA paret

U.E.: 222

TIPUS Positiva

ÀMBIT/SECTOR

Antic Teatre

COMPOSICIÓ GEOLÒGICA sorra,calç

COMPOSICIÓ ORGÀNICA

COMPACTACIÓ Alta

COLOR blanc,groc

INCLUSIONS (-10%)

DISTRIBUCIÓ COMP/INCL

MOSTRES

ALTRES OBSERVACIONS morter

FORMA PLANTA

FORMA SECCIÓ

DIMENSIONS

BASE

TRACTAMENT/OBSERVACIONS PARET allisat

Z SUP

Z INF

POTÈNCIA

DIMENSIONS MÀXIMES

ORIENTACIÓ

FIABILITAT/CONSERVACIÓ

OBSERVACIONS

MATERIALS

TIPUS ESTRUCTURA

MATERIAL CONST

TIPUS D'OBRA

ALTRES DADES TÈCNIQUES

Nº INHUMACIÓ

ESTRUCTURA VINCULADA

ORIENTACIÓ IND

POSICIÓ

CONSERVACIÓ

ALTRES ELEMENTS

COBREIX	<input type="text" value="220"/>	COBERT PER	<input type="text" value="120"/>
FARCEIX	<input type="text"/>	FARCIT PER	<input type="text"/>
TALLA	<input type="text"/>	TALLAT PER	<input type="text"/>
S'ADOSSA	<input type="text" value="219,119"/>	SE LI ADOSSA	<input type="text"/>
IGUAL A	<input type="text"/>	COMPARABLE	<input type="text"/>

INTERPRETACIÓ

CRONOLOGIA

PLANTES

SECCIONS

FOTOGRAFIA

CROQUIS

NOM

DATA

JACIMENT: Valldonzella,21-Plaça de Joan Coromines

MUNICIPI: Barcelona

CAMPANYA 124/04

DEFINICIÓ arrebossat

FET/ESTRUCTURA paret

U.E.: 223

TIPUS Positiva

ÀMBIT/SECTOR

Antic Teatre

COMPOSICIÓ GEOLÒGICA sorra,calç

COMPOSICIÓ ORGÀNICA

COMPACTACIÓ Alta

COLOR groc

INCLUSIONS (-10%)

DISTRIBUCIÓ COMP/INCL

MOSTRES

ALTRES OBSERVACIONS morter

FORMA PLANTA

FORMA SECCIÓ

DIMENSIONS

BASE

TRACTAMENT/OBSERVACIONS PARET allisat

Z SUP

Z INF

POTÈNCIA

DIMENSIONS MÀXIMES

ORIENTACIÓ

FIABILITAT/CONSERVACIÓ

OBSERVACIONS

MATERIALS

TIPUS ESTRUCTURA

MATERIAL CONST

TIPUS D'OBRA

ALTRES DADES TÈCNIQUES

Nº INHUMACIÓ

ESTRUCTURA VINCULADA

ORIENTACIÓ IND

POSICIÓ

CONSERVACIÓ

ALTRES ELEMENTS

COBREIX	<input type="text"/>	COBERT PER	<input type="text" value="222?"/>
FARCEIX	<input type="text"/>	FARCIT PER	<input type="text"/>
TALLA	<input type="text"/>	TALLAT PER	<input type="text"/>
S'ADOSSA	<input type="text"/>	SE LI ADOSSA	<input type="text" value="221,220"/>
IGUAL A	<input type="text"/>	COMPARABLE	<input type="text"/>

INTERPRETACIÓ

CRONOLOGIA

PLANTES

SECCIONS

FOTOGRAFIA

CROQUIS

NOM

DATA

JACIMENT: Valldonzella,21-Plaça de Joan Coromines

MUNICIPI: Barcelona

CAMPANYA 124/04

DEFINICIÓ

FET/ESTRUCTURA Paviment

U.E.: 224

224

TIPUS Positiva

Positiva

ÀMBIT/SECTOR

Antic Teatre

COMPOSICIÓ GEOLÒGICA

COMPOSICIÓ ORGÀNICA

COMPACTACIÓ

COLOR

INCLUSIONS (-10%)

DISTRIBUCIÓ COMP/INCL

MOSTRES

ALTRES OBSERVACIONS

FORMA PLANTA

FORMA SECCIÓ

DIMESIONS

BASE

TRACTAMENT/OBSERVACIONS PARET

Z SUP

Z INF

POTÈNCIA

DIMENSIONS MÀXIMES

ORIENTACIÓ

FIABILITAT/CONSERVACIÓ

OBSERVACIONS

MATERIALS

TIPUS ESTRUCTURA

Paviment

MATERIAL CONST

rajola

TIPUS D'OBRA

ALTRES DADES TÈCNIQUES

Nº INHUMACIÓ

ESTRUCTURA VINCULADA

ORIENTACIÓ IND

POSICIÓ

CONSERVACIÓ

ALTRES ELEMENTS

COBREIX	225	COBERT PER	56
FARCEIX		FARCIT PER	
TALLA		TALLAT PER	
S'ADOSSA		SE LI ADOSSA	
IGUAL A		COMPARABLE	220?

INTERPRETACIÓ

CRONOLOGIA

PLANTES

SECCIONS

FOTOGRAFIA

CROQUIS

NOM

DATA

JACIMENT: Valldonzella,21-Plaça de Joan Coromines

MUNICIPI: Barcelona

CAMPANYA 124/04

DEFINICIÓ Estrat

FET/ESTRUCTURA

U.E.: 225

TIPUS Positiva

ÀMBIT/SECTOR

Antic Teatre

COMPOSICIÓ GEOLÒGICA terra argilosa

COMPOSICIÓ ORGÀNICA

COMPACTACIÓ Mitjana

COLOR

marró clar

INCLUSIONS (-10%)

DISTRIBUCIÓ COMP/INCL

MOSTRES

ALTRES OBSERVACIONS

FORMA PLANTA

FORMA SECCIÓ

DIMENSIONS

BASE

TRACTAMENT/OBSERVACIONS PARET

Z SUP

Z INF

POTÈNCIA

DIMENSIONS MÀXIMES

ORIENTACIÓ

FIABILITAT/CONSERVACIÓ

OBSERVACIONS

MATERIALS

TIPUS ESTRUCTURA

MATERIAL CONST

TIPUS D'OBRA

ALTRES DADES TÈCNIQUES

Nº INHUMACIÓ

ESTRUCTURA VINCULADA

ORIENTACIÓ IND

POSICIÓ

CONSERVACIÓ

ALTRES ELEMENTS

COBREIX	<input type="text" value="226"/>	COBERT PER	<input type="text" value="224"/>
FARCEIX	<input type="text"/>	FARCIT PER	<input type="text"/>
TALLA	<input type="text"/>	TALLAT PER	<input type="text"/>
S'ADOSSA	<input type="text" value="119"/>	SE LI ADOSSA	<input type="text"/>
IGUAL A	<input type="text"/>	COMPARABLE	<input type="text"/>

INTERPRETACIÓ

CRONOLOGIA

PLANTES

SECCIONS

FOTOGRAFIA

CROQUIS

NOM

DATA

JACIMENT: Valldonzella,21-Plaça de Joan Coromines

MUNICIPI: Barcelona

CAMPANYA 124/04

DEFINICIÓ

FET/ESTRUCTURA fonamentació

U.E.: 226

TIPUS Positiva

ÀMBIT/SECTOR

Antic Teatre

COMPOSICIÓ GEOLÒGICA sorra,calç

COMPOSICIÓ ORGÀNICA

COMPACTACIÓ Alta

COLOR

blanc

INCLUSIONS (-10%)

DISTRIBUCIÓ COMP/INCL

MOSTRES

ALTRES OBSERVACIONS morter

FORMA PLANTA

FORMA SECCIÓ

DIMENSIONS

BASE

TRACTAMENT/OBSERVACIONS PARET

Z SUP

Z INF

POTÈNCIA

DIMENSIONS MÀXIMES

ORIENTACIÓ

FIABILITAT/CONSERVACIÓ

OBSERVACIONS

MATERIALS

TIPUS ESTRUCTURA fonamentació

MATERIAL CONST pedra de mida petita i mitjana, morter, maó

TIPUS D'OBRA

ALTRES DADES TÈCNIQUES

Nº INHUMACIÓ

ESTRUCTURA VINCULADA

ORIENTACIÓ IND

POSICIÓ

CONSERVACIÓ

ALTRES ELEMENTS

COBREIX	227	COBERT PER	225
FARCEIX		FARCIT PER	
TALLA		TALLAT PER	
S'ADOSSA	119	SE LI ADOSSA	
IGUAL A		COMPARABLE	

INTERPRETACIÓ

CRONOLOGIA

PLANTES

SECCIONS

FOTOGRAFIA

CROQUIS

NOM **DATA**

JACIMENT: Valldonzella,21-Plaça de Joan Coromines

MUNICIPI: Barcelona

CAMPANYA 124/04

DEFINICIÓ

FET/ESTRUCTURA fonamentació

U.E.: 227

TIPUS Positiva

ÀMBIT/SECTOR

Antic Teatre

COMPOSICIÓ GEOLÒGICA sorra,calç

COMPOSICIÓ ORGÀNICA

COMPACTACIÓ Alta

COLOR

blanc

INCLUSIONS (-10%)

DISTRIBUCIÓ COMP/INCL

MOSTRES

ALTRES OBSERVACIONS morter

FORMA PLANTA

FORMA SECCIÓ

DIMENSIONS

BASE

TRACTAMENT/OBSERVACIONS PARET

Z SUP

Z INF

POTÈNCIA

DIMENSIONS MÀXIMES

ORIENTACIÓ

FIABILITAT/CONSERVACIÓ

OBSERVACIONS

MATERIALS

TIPUS ESTRUCTURA

MATERIAL CONST pedra de mida petita,morter

TIPUS D'OBRA encófrat perdut

ALTRES DADES TÈCNIQUES

Nº INHUMACIÓ

ESTRUCTURA VINCULADA

ORIENTACIÓ IND

POSICIÓ

CONSERVACIÓ

ALTRES ELEMENTS

COBREIX	<input type="text"/>	COBERT PER	<input type="text" value="226"/>
FARCEIX	<input type="text"/>	FARCIT PER	<input type="text"/>
TALLA	<input type="text"/>	TALLAT PER	<input type="text"/>
S'ADOSSA	<input type="text"/>	SE LI ADOSSA	<input type="text"/>
IGUAL A	<input type="text"/>	COMPARABLE	<input type="text"/>

INTERPRETACIÓ

CRONOLOGIA

PLANTES

SECCIONS

FOTOGRAFIA

CROQUIS

NOM **DATA**

JACIMENT: Valldonzella,21-Plaça de Joan Coromines

MUNICIPI: Barcelona

CAMPANYA 124/04

DEFINICIÓ

FET/ESTRUCTURA canalització

U.E.: 228

TIPUS Positiva

ÀMBIT/SECTOR

Antic Teatre

COMPOSICIÓ GEOLÒGICA

COMPOSICIÓ ORGÀNICA

COMPACTACIÓ

COLOR

INCLUSIONS (-10%)

DISTRIBUCIÓ COMP/INCL

MOSTRES

ALTRES OBSERVACIONS

FORMA PLANTA

circular

FORMA SECCIÓ

DIMENSIONS

22 cm diàmetre

BASE

TRACTAMENT/OBSERVACIONS PARET

Z SUP

Z INF

POTÈNCIA

DIMENSIONS MÀXIMES

ORIENTACIÓ

FIABILITAT/CONSERVACIÓ

OBSERVACIONS

MATERIALS

TIPUS ESTRUCTURA

MATERIAL CONST

tuberia de ceràmica vidrada per l'interior

TIPUS D'OBRA

ALTRES DADES TÈCNIQUES

Nº INHUMACIÓ

ESTRUCTURA VINCULADA

ORIENTACIÓ IND

POSICIÓ

CONSERVACIÓ

ALTRES ELEMENTS

COBREIX	<input type="text"/>	COBERT PER	87
FARCEIX	<input type="text"/>	FARCIT PER	<input type="text"/>
TALLA	<input type="text"/>	TALLAT PER	<input type="text"/>
S'ADOSSA	<input type="text"/>	SE LI ADOSSA	88,89
IGUAL A	<input type="text"/>	COMPARABLE	<input type="text"/>

INTERPRETACIÓ

CRONOLOGIA

PLANTES

SECCIONS

FOTOGRAFIA

CROQUIS

NOM

DATA

JACIMENT: Valldonzella,21-Plaça de Joan Coromines

MUNICIPI: Barcelona

CAMPANYA 124/04

DEFINICIÓ Estrat

FET/ESTRUCTURA

U.E.: 229

TIPUS Positiva

ÀMBIT/SECTOR

Antic Teatre

COMPOSICIÓ GEOLÒGICA terra sorrenca, argilosa

COMPOSICIÓ ORGÀNICA

COMPACTACIÓ Mitjana

COLOR

INCLUSIONS (-10%) material constructiu fragmentat -maó i/o teula-, pedra de mida petita i mitjana, fragment de morter

DISTRIBUCIÓ COMP/INCL Heterogènia

MOSTRES

ALTRES OBSERVACIONS

FORMA PLANTA

FORMA SECCIÓ

DIMENSIONS

BASE

TRACTAMENT/OBSERVACIONS PARET

Z SUP

Z INF

POTÈNCIA

DIMENSIONS MÀXIMES

ORIENTACIÓ

FIABILITAT/CONSERVACIÓ

OBSERVACIONS

MATERIALS plàstics, xapes

TIPUS ESTRUCTURA

MATERIAL CONST

TIPUS D'OBRA

ALTRES DADES TÈCNIQUES

Nº INHUMACIÓ

ESTRUCTURA VINCULADA

ORIENTACIÓ IND

POSICIÓ

CONSERVACIÓ

ALTRES ELEMENTS

COBREIX	<input type="text" value="123,230"/>	COBERT PER	<input type="text" value="54"/>
FARCEIX	<input type="text"/>	FARCIT PER	<input type="text"/>
TALLA	<input type="text"/>	TALLAT PER	<input type="text"/>
S'ADOSSA	<input type="text"/>	SE LI ADOSSA	<input type="text"/>
IGUAL A	<input type="text"/>	COMPARABLE	<input type="text"/>

INTERPRETACIÓ

CRONOLOGIA

PLANTES

SECCIONS

FOTOGRAFIA

CROQUIS

NOM

DATA

JACIMENT: Valldonzella,21-Plaça de Joan Coromines

MUNICIPI: Barcelona

CAMPANYA 124/04

DEFINICIÓ

FET/ESTRUCTURA fonamentació

U.E.: 230

TIPUS Positiva

ÀMBIT/SECTOR

Antic Teatre

COMPOSICIÓ GEOLÒGICA sorra,calç

COMPOSICIÓ ORGÀNICA

COMPACTACIÓ Alta

COLOR

blanc

INCLUSIONS (-10%)

DISTRIBUCIÓ COMP/INCL

MOSTRES

ALTRES OBSERVACIONS morter

FORMA PLANTA

FORMA SECCIÓ

DIMENSIONS

BASE

TRACTAMENT/OBSERVACIONS PARET

Z SUP

Z INF

POTÈNCIA

DIMENSIONS MÀXIMES

ORIENTACIÓ

FIABILITAT/CONSERVACIÓ

OBSERVACIONS

MATERIALS

TIPUS ESTRUCTURA fonamentació

MATERIAL CONST pedra de mida petita i mitjana, morter

TIPUS D'OBRA

ALTRES DADES TÈCNIQUES

Nº INHUMACIÓ

ESTRUCTURA VINCULADA

ORIENTACIÓ IND

POSICIÓ

CONSERVACIÓ

ALTRES ELEMENTS

COBREIX	<input type="text"/>	COBERT PER	<input type="text" value="123,229"/>
FARCEIX	<input type="text"/>	FARCIT PER	<input type="text"/>
TALLA	<input type="text"/>	TALLAT PER	<input type="text"/>
S'ADOSSA	<input type="text"/>	SE LI ADOSSA	<input type="text"/>
IGUAL A	<input type="text"/>	COMPARABLE	<input type="text"/>

INTERPRETACIÓ

CRONOLOGIA

PLANTES

SECCIONS

FOTOGRAFIA

CROQUIS

NOM **DATA**

JACIMENT: Valldonzella,21-Plaça de Joan Coromines

MUNICIPI: Barcelona

CAMPANYA 124/04

DEFINICIÓ Estrat

FET/ESTRUCTURA

U.E.: 231

TIPUS Positiva

ÀMBIT/SECTOR

Antic Teatre

COMPOSICIÓ GEOLÒGICA grava

COMPOSICIÓ ORGÀNICA

COMPACTACIÓ

COLOR

INCLUSIONS (-10%)

DISTRIBUCIÓ COMP/INCL

MOSTRES

ALTRES OBSERVACIONS ciment

FORMA PLANTA

FORMA SECCIÓ

DIMENSIONS

BASE

TRACTAMENT/OBSERVACIONS PARET

Z SUP

Z INF

POTÈNCIA

DIMENSIONS MÀXIMES

ORIENTACIÓ

FIABILITAT/CONSERVACIÓ

OBSERVACIONS

MATERIALS

TIPUS ESTRUCTURA

MATERIAL CONST

TIPUS D'OBRA

ALTRES DADES TÈCNIQUES

Nº INHUMACIÓ

ESTRUCTURA VINCULADA

ORIENTACIÓ IND

POSICIÓ

CONSERVACIÓ

ALTRES ELEMENTS

COBREIX	<input type="text" value="232"/>	COBERT PER	<input type="text" value="248"/>
FARCEIX	<input type="text"/>	FARCIT PER	<input type="text"/>
TALLA	<input type="text"/>	TALLAT PER	<input type="text"/>
S'ADOSSA	<input type="text"/>	SE LI ADOSSA	<input type="text"/>
IGUAL A	<input type="text"/>	COMPARABLE	<input type="text"/>

INTERPRETACIÓ

CRONOLOGIA

PLANTES

SECCIONS

FOTOGRAFIA

CROQUIS

NOM

DATA

JACIMENT: Valldonzella,21-Plaça de Joan Coromines

MUNICIPI: Barcelona

CAMPANYA 124/04

DEFINICIÓ

FET/ESTRUCTURA

U.E.:

232

TIPUS

Positiva

ÀMBIT/SECTOR

Antic Teatre

COMPOSICIÓ GEOLÒGICA terra sorrenca, calç

COMPOSICIÓ ORGÀNICA

COMPACTACIÓ

Baixa

COLOR

marró clar

INCLUSIONS (-10%)

DISTRIBUCIÓ COMP/INCL

Homogènia

MOSTRES

ALTRES OBSERVACIONS

FORMA PLANTA

FORMA SECCIÓ

DIMENSIONS

BASE

TRACTAMENT/OBSERVACIONS PARET

Z SUP

Z INF

POTÈNCIA

DIMENSIONS MÀXIMES

ORIENTACIÓ

FIABILITAT/CONSERVACIÓ

OBSERVACIONS

MATERIALS

TIPUS ESTRUCTURA

MATERIAL CONST

TIPUS D'OBRA

ALTRES DADES TÈCNIQUES

Nº INHUMACIÓ

ESTRUCTURA VINCULADA

ORIENTACIÓ IND

POSICIÓ

CONSERVACIÓ

ALTRES ELEMENTS

COBREIX	<input type="text" value="233"/>	COBERT PER	<input type="text" value="231"/>
FARCEIX	<input type="text"/>	FARCIT PER	<input type="text"/>
TALLA	<input type="text"/>	TALLAT PER	<input type="text"/>
S'ADOSSA	<input type="text"/>	SE LI ADOSSA	<input type="text"/>
IGUAL A	<input type="text"/>	COMPARABLE	<input type="text"/>

INTERPRETACIÓ

CRONOLOGIA

PLANTES

SECCIONS

FOTOGRAFIA

CROQUIS

NOM **DATA**

JACIMENT: Valldonzella,21-Plaça de Joan Coromines

MUNICIPI: Barcelona

CAMPANYA 124/04

DEFINICIÓ

FET/ESTRUCTURA

U.E.:

TIPUS

ÀMBIT/SECTOR

COMPOSICIÓ GEOLÒGICA

COMPOSICIÓ ORGÀNICA

COMPACTACIÓ

COLOR

INCLUSIONS (-10%)

DISTRIBUCIÓ COMP/INCL

MOSTRES

ALTRES OBSERVACIONS

FORMA PLANTA

FORMA SECCIÓ

DIMESIONS

BASE

TRACTAMENT/OBSERVACIONS PARET

Z SUP

Z INF

POTÈNCIA

DIMENSIONS MÀXIMES

ORIENTACIÓ

FIABILITAT/CONSERVACIÓ

OBSERVACIONS

MATERIALS

TIPUS ESTRUCTURA

MATERIAL CONST

TIPUS D'OBRA

ALTRES DADES TÈCNIQUES

Nº INHUMACIÓ

ESTRUCTURA VINCULADA

ORIENTACIÓ IND

POSICIÓ

CONSERVACIÓ

ALTRES ELEMENTS

COBREIX	<input type="text" value="234,235,239,244,245"/>	COBERT PER	<input type="text" value="232"/>
FARCEIX	<input type="text"/>	FARCIT PER	<input type="text"/>
TALLA	<input type="text"/>	TALLAT PER	<input type="text" value="249"/>
S'ADOSSA	<input type="text"/>	SE LI ADOSSA	<input type="text"/>
IGUAL A	<input type="text"/>	COMPARABLE	<input type="text"/>

INTERPRETACIÓ

CRONOLOGIA

PLANTES

SECCIONS

FOTOGRAFIA

CROQUIS

NOM **DATA**

JACIMENT: Valldonzella,21-Plaça de Joan Coromines

MUNICIPI: Barcelona

CAMPANYA 124/04

DEFINICIÓ Estrat

FET/ESTRUCTURA

U.E.: 234

TIPUS Positiva

ÀMBIT/SECTOR

Antic Teatre

COMPOSICIÓ GEOLÒGICA terra sorrenca

COMPOSICIÓ ORGÀNICA

COMPACTACIÓ Baixa

COLOR marró

INCLUSIONS (-10%) fragment de morter de calç

DISTRIBUCIÓ COMP/INCL Heterogènia

MOSTRES

ALTRES OBSERVACIONS

FORMA PLANTA

FORMA SECCIÓ

DIMESIONS

BASE

TRACTAMENT/OBSERVACIONS PARET

Z SUP

Z INF

POTÈNCIA

DIMENSIONS MÀXIMES

ORIENTACIÓ

FIABILITAT/CONSERVACIÓ

OBSERVACIONS

MATERIALS

TIPUS ESTRUCTURA

MATERIAL CONST

TIPUS D'OBRA

ALTRES DADES TÈCNIQUES

Nº INHUMACIÓ

ESTRUCTURA VINCULADA

ORIENTACIÓ IND

POSICIÓ

CONSERVACIÓ

ALTRES ELEMENTS

COBREIX	<input type="text" value="236"/>	COBERT PER	<input type="text" value="233"/>
FARCEIX	<input type="text"/>	FARCIT PER	<input type="text"/>
TALLA	<input type="text"/>	TALLAT PER	<input type="text" value="249,250"/>
S'ADOSSA	<input type="text"/>	SE LI ADOSSA	<input type="text"/>
IGUAL A	<input type="text"/>	COMPARABLE	<input type="text"/>

INTERPRETACIÓ

CRONOLOGIA

PLANTES

SECCIONS

FOTOGRAFIA

CROQUIS

NOM **DATA**

JACIMENT: Valldonzella,21-Plaça de Joan Coromines

MUNICIPI: Barcelona

CAMPANYA 124/04

DEFINICIÓ Estrat

FET/ESTRUCTURA

U.E.: 235

TIPUS Positiva

ÀMBIT/SECTOR

Antic Teatre

COMPOSICIÓ GEOLÒGICA terra sorrenca, argilosa

COMPOSICIÓ ORGÀNICA

COMPACTACIÓ Mitjana

COLOR marró

INCLUSIONS (-10%) fragment de morter de calç, grava

DISTRIBUCIÓ COMP/INCL Heterogènia

MOSTRES

ALTRES OBSERVACIONS

FORMA PLANTA

FORMA SECCIÓ

DIMENSIONS

BASE

TRACTAMENT/OBSERVACIONS PARET

Z SUP

Z INF

POTÈNCIA

DIMENSIONS MÀXIMES

ORIENTACIÓ

FIABILITAT/CONSERVACIÓ

OBSERVACIONS

MATERIALS

TIPUS ESTRUCTURA

MATERIAL CONST

TIPUS D'OBRA

ALTRES DADES TÈCNIQUES

Nº INHUMACIÓ

ESTRUCTURA VINCULADA

ORIENTACIÓ IND

POSICIÓ

CONSERVACIÓ

ALTRES ELEMENTS

COBREIX	<input type="text" value="236"/>	COBERT PER	<input type="text" value="233"/>
FARCEIX	<input type="text"/>	FARCIT PER	<input type="text"/>
TALLA	<input type="text"/>	TALLAT PER	<input type="text" value="250"/>
S'ADOSSA	<input type="text"/>	SE LI ADOSSA	<input type="text"/>
IGUAL A	<input type="text"/>	COMPARABLE	<input type="text"/>

INTERPRETACIÓ

CRONOLOGIA

PLANTES

SECCIONS

FOTOGRAFIA

CROQUIS

NOM **DATA**

JACIMENT: Valldonzella,21-Plaça de Joan Coromines

MUNICIPI: Barcelona

CAMPANYA 124/04

DEFINICIÓ Estrat

FET/ESTRUCTURA

U.E.: 236

TIPUS Positiva

ÀMBIT/SECTOR

Antic Teatre

COMPOSICIÓ GEOLÒGICA terra sorrenca, argilosa

COMPOSICIÓ ORGÀNICA

COMPACTACIÓ Mitjana

COLOR

marró fosc

INCLUSIONS (-10%)

DISTRIBUCIÓ COMP/INCL Homogènia

MOSTRES

ALTRES OBSERVACIONS

FORMA PLANTA

FORMA SECCIÓ

DIMENSIONS

BASE

TRACTAMENT/OBSERVACIONS PARET

Z SUP

Z INF

POTÈNCIA

DIMENSIONS MÀXIMES

ORIENTACIÓ

FIABILITAT/CONSERVACIÓ

OBSERVACIONS

MATERIALS

TIPUS ESTRUCTURA

MATERIAL CONST

TIPUS D'OBRA

ALTRES DADES TÈCNIQUES

Nº INHUMACIÓ

ESTRUCTURA VINCULADA

ORIENTACIÓ IND

POSICIÓ

CONSERVACIÓ

ALTRES ELEMENTS

COBREIX	<input type="text" value="237"/>	COBERT PER	<input type="text" value="234,235"/>
FARCEIX	<input type="text"/>	FARCIT PER	<input type="text"/>
TALLA	<input type="text"/>	TALLAT PER	<input type="text" value="250,249"/>
S'ADOSSA	<input type="text"/>	SE LI ADOSSA	<input type="text"/>
IGUAL A	<input type="text"/>	COMPARABLE	<input type="text"/>

INTERPRETACIÓ

CRONOLOGIA

PLANTES

SECCIONS

FOTOGRAFIA

CROQUIS

NOM **DATA**

JACIMENT: Valldonzella,21-Plaça de Joan Coromines

MUNICIPI: Barcelona

CAMPANYA 124/04

DEFINICIÓ Estrat

FET/ESTRUCTURA

U.E.: 237

TIPUS Positiva

ÀMBIT/SECTOR

Antic Teatre

COMPOSICIÓ GEOLÒGICA terra argilosa

COMPOSICIÓ ORGÀNICA

COMPACTACIÓ

COLOR

marró ataronjat

INCLUSIONS (-10%) pedra de mida petita

DISTRIBUCIÓ COMP/INCL Heterogènia

MOSTRES

ALTRES OBSERVACIONS

FORMA PLANTA

FORMA SECCIÓ

DIMENSIONS

BASE

TRACTAMENT/OBSERVACIONS PARET

Z SUP

Z INF

POTÈNCIA

DIMENSIONS MÀXIMES

ORIENTACIÓ

FIABILITAT/CONSERVACIÓ

OBSERVACIONS

MATERIALS

TIPUS ESTRUCTURA

MATERIAL CONST

TIPUS D'OBRA

ALTRES DADES TÈCNIQUES

Nº INHUMACIÓ

ESTRUCTURA VINCULADA

ORIENTACIÓ IND

POSICIÓ

CONSERVACIÓ

ALTRES ELEMENTS

COBREIX	<input type="text"/>	COBERT PER	236 <input type="text"/>
FARCEIX	<input type="text"/>	FARCIT PER	<input type="text"/>
TALLA	<input type="text"/>	TALLAT PER	249 <input type="text"/>
S'ADOSSA	<input type="text"/>	SE LI ADOSSA	<input type="text"/>
IGUAL A	<input type="text"/>	COMPARABLE	<input type="text"/>

INTERPRETACIÓ

CRONOLOGIA

PLANTES

SECCIONS

FOTOGRAFIA

CROQUIS

NOM **DATA**

JACIMENT: Valldonzella,21-Plaça de Joan Coromines

MUNICIPI: Barcelona

CAMPANYA 124/04

DEFINICIÓ Estrat

FET/ESTRUCTURA

U.E.: 238

TIPUS Positiva

ÀMBIT/SECTOR

Antic Teatre

COMPOSICIÓ GEOLÒGICA terra sorrenca

COMPOSICIÓ ORGÀNICA

COMPACTACIÓ **COLOR** marró ataronjat

INCLUSIONS (-10%) material constructiu fragmentat -maó i/o teula-, fragment de morter, grava

DISTRIBUCIÓ COMP/INCL Heterogènia

MOSTRES

ALTRES OBSERVACIONS

FORMA PLANTA

FORMA SECCIÓ

DIMENSIONS

BASE

TRACTAMENT/OBSERVACIONS PARET

Z SUP

Z INF

POTÈNCIA

DIMENSIONS MÀXIMES

ORIENTACIÓ

FIABILITAT/CONSERVACIÓ

OBSERVACIONS

MATERIALS plàstics

TIPUS ESTRUCTURA

MATERIAL CONST

TIPUS D'OBRA

ALTRES DADES TÈCNIQUES

Nº INHUMACIÓ

ESTRUCTURA VINCULADA

ORIENTACIÓ IND

POSICIÓ

CONSERVACIÓ

ALTRES ELEMENTS

COBREIX	<input type="text"/>	COBERT PER	<input type="text" value="248"/>
FARCEIX	<input type="text" value="249"/>	FARCIT PER	<input type="text"/>
TALLA	<input type="text"/>	TALLAT PER	<input type="text"/>
S'ADOSSA	<input type="text"/>	SE LI ADOSSA	<input type="text"/>
IGUAL A	<input type="text"/>	COMPARABLE	<input type="text"/>

INTERPRETACIÓ

CRONOLOGIA

PLANTES

SECCIONS

FOTOGRAFIA

CROQUIS

NOM **DATA**

JACIMENT: Valldonzella,21-Plaça de Joan Coromines

MUNICIPI: Barcelona

CAMPANYA 124/04

DEFINICIÓ tapa

FET/ESTRUCTURA Claveguera

U.E.: 239

TIPUS Positiva

ÀMBIT/SECTOR

Antic Teatre

COMPOSICIÓ GEOLÒGICA sorra,calç

COMPOSICIÓ ORGÀNICA

COMPACTACIÓ Alta

COLOR blanc

INCLUSIONS (-10%)

DISTRIBUCIÓ COMP/INCL

MOSTRES

ALTRES OBSERVACIONS morter

FORMA PLANTA

FORMA SECCIÓ

DIMENSIONS

BASE

TRACTAMENT/OBSERVACIONS PARET

Z SUP

Z INF

POTÈNCIA

DIMENSIONS MÀXIMES

ORIENTACIÓ

FIABILITAT/CONSERVACIÓ

OBSERVACIONS

MATERIALS

TIPUS ESTRUCTURA Claveguera

MATERIAL CONST maó (29*14*4 cm),morter

TIPUS D'OBRA

ALTRES DADES TÈCNIQUES 2 filades

Nº INHUMACIÓ

ESTRUCTURA VINCULADA

ORIENTACIÓ IND

POSICIÓ

CONSERVACIÓ

ALTRES ELEMENTS

COBREIX	<input type="text" value="240,241"/>	COBERT PER	<input type="text" value="232"/>
FARCEIX	<input type="text"/>	FARCIT PER	<input type="text"/>
TALLA	<input type="text"/>	TALLAT PER	<input type="text"/>
S'ADOSSA	<input type="text"/>	SE LI ADOSSA	<input type="text"/>
IGUAL A	<input type="text"/>	COMPARABLE	<input type="text"/>

INTERPRETACIÓ

CRONOLOGIA

PLANTES

SECCIONS

FOTOGRAFIA

CROQUIS

NOM

DATA

JACIMENT: Valldonzella,21-Plaça de Joan Coromines

MUNICIPI: Barcelona

CAMPANYA 124/04

DEFINICIÓ paret S

FET/ESTRUCTURA Claveguera

U.E.: 240

TIPUS Positiva

ÀMBIT/SECTOR

Antic Teatre

COMPOSICIÓ GEOLÒGICA

COMPOSICIÓ ORGÀNICA

COMPACTACIÓ

COLOR

INCLUSIONS (-10%)

DISTRIBUCIÓ COMP/INCL

MOSTRES

ALTRES OBSERVACIONS

FORMA PLANTA

FORMA SECCIÓ

DIMENSIONS

BASE

TRACTAMENT/OBSERVACIONS PARET

Z SUP

Z INF

POTÈNCIA

DIMENSIONS MÀXIMES

ORIENTACIÓ

FIABILITAT/CONSERVACIÓ

OBSERVACIONS

MATERIALS

TIPUS ESTRUCTURA

MATERIAL CONST

TIPUS D'OBRA

ALTRES DADES TÈCNIQUES

Nº INHUMACIÓ

ESTRUCTURA VINCULADA

ORIENTACIÓ IND

POSICIÓ

CONSERVACIÓ

ALTRES ELEMENTS

COBREIX	242	COBERT PER	239
FARCEIX		FARCIT PER	
TALLA		TALLAT PER	
S'ADOSSA		SE LI ADOSSA	244,246
IGUAL A		COMPARABLE	

INTERPRETACIÓ

CRONOLOGIA

PLANTES

SECCIONS

FOTOGRAFIA

CROQUIS

NOM **DATA**

JACIMENT: Valldonzella,21-Plaça de Joan Coromines

MUNICIPI: Barcelona

CAMPANYA 124/04

DEFINICIÓ paret N

FET/ESTRUCTURA Claveguera

U.E.: 241

TIPUS Positiva

ÀMBIT/SECTOR

Antic Teatre

COMPOSICIÓ GEOLÒGICA

COMPOSICIÓ ORGÀNICA

COMPACTACIÓ

COLOR

INCLUSIONS (-10%)

DISTRIBUCIÓ COMP/INCL

MOSTRES

ALTRES OBSERVACIONS

FORMA PLANTA

FORMA SECCIÓ

DIMENSIONS

BASE

TRACTAMENT/OBSERVACIONS PARET

Z SUP

Z INF

POTÈNCIA

DIMENSIONS MÀXIMES

ORIENTACIÓ

FIABILITAT/CONSERVACIÓ

OBSERVACIONS

MATERIALS

TIPUS ESTRUCTURA

MATERIAL CONST

TIPUS D'OBRA

ALTRES DADES TÈCNIQUES

Nº INHUMACIÓ

ESTRUCTURA VINCULADA

ORIENTACIÓ IND

POSICIÓ

CONSERVACIÓ

ALTRES ELEMENTS

COBREIX	242	COBERT PER	239
FARCEIX		FARCIT PER	
TALLA		TALLAT PER	
S'ADOSSA		SE LI ADOSSA	245,246
IGUAL A		COMPARABLE	

INTERPRETACIÓ

CRONOLOGIA

PLANTES

SECCIONS

FOTOGRAFIA

CROQUIS

NOM **DATA**

JACIMENT: Valldonzella,21-Plaça de Joan Coromines

MUNICIPI: Barcelona

CAMPANYA 124/04

DEFINICIÓ solera

FET/ESTRUCTURA Claveguera

U.E.: 242

TIPUS Positiva

ÀMBIT/SECTOR

Antic Teatre

COMPOSICIÓ GEOLÒGICA

COMPOSICIÓ ORGÀNICA

COMPACTACIÓ

COLOR

INCLUSIONS (-10%)

DISTRIBUCIÓ COMP/INCL

MOSTRES

ALTRES OBSERVACIONS

FORMA PLANTA

FORMA SECCIÓ

DIMENSIONS

BASE

TRACTAMENT/OBSERVACIONS PARET

Z SUP

Z INF

POTÈNCIA

DIMENSIONS MÀXIMES

ORIENTACIÓ

FIABILITAT/CONSERVACIÓ

OBSERVACIONS

MATERIALS

TIPUS ESTRUCTURA

MATERIAL CONST

TIPUS D'OBRA

ALTRES DADES TÈCNIQUES

Nº INHUMACIÓ

ESTRUCTURA VINCULADA

ORIENTACIÓ IND

POSICIÓ

CONSERVACIÓ

ALTRES ELEMENTS

COBREIX	<input type="text"/>	COBERT PER	<input type="text" value="240,241,246"/>
FARCEIX	<input type="text"/>	FARCIT PER	<input type="text"/>
TALLA	<input type="text"/>	TALLAT PER	<input type="text"/>
S'ADOSSA	<input type="text"/>	SE LI ADOSSA	<input type="text"/>
IGUAL A	<input type="text"/>	COMPARABLE	<input type="text"/>

INTERPRETACIÓ

CRONOLOGIA

PLANTES

SECCIONS

FOTOGRAFIA

CROQUIS

NOM **DATA**

JACIMENT: Valldonzella,21-Plaça de Joan Coromines

MUNICIPI: Barcelona

CAMPANYA 124/04

DEFINICIÓ preparació de la solera

FET/ESTRUCTURA Claveguera

U.E.: 243

TIPUS Positiva

ÀMBIT/SECTOR

Antic Teatre

COMPOSICIÓ GEOLÒGICA sorra,calç

COMPOSICIÓ ORGÀNICA

COMPACTACIÓ Alta

COLOR

blanc

INCLUSIONS (-10%)

DISTRIBUCIÓ COMP/INCL

MOSTRES

ALTRES OBSERVACIONS morter

FORMA PLANTA

FORMA SECCIÓ

DIMENSIONS

BASE

TRACTAMENT/OBSERVACIONS PARET

Z SUP

Z INF

POTÈNCIA

DIMENSIONS MÀXIMES

ORIENTACIÓ

FIABILITAT/CONSERVACIÓ

OBSERVACIONS

MATERIALS

TIPUS ESTRUCTURA

Claveguera

MATERIAL CONST

morter

TIPUS D'OBRA

ALTRES DADES TÈCNIQUES

Nº INHUMACIÓ

ESTRUCTURA VINCULADA

ORIENTACIÓ IND

POSICIÓ

CONSERVACIÓ

ALTRES ELEMENTS

COBREIX	<input type="text"/>	COBERT PER	<input type="text" value="242,244,245"/>
FARCEIX	<input type="text" value="250"/>	FARCIT PER	<input type="text"/>
TALLA	<input type="text"/>	TALLAT PER	<input type="text"/>
S'ADOSSA	<input type="text"/>	SE LI ADOSSA	<input type="text"/>
IGUAL A	<input type="text"/>	COMPARABLE	<input type="text"/>

INTERPRETACIÓ

CRONOLOGIA

PLANTES

SECCIONS

FOTOGRAFIA

CROQUIS

NOM **DATA**

JACIMENT: Valldonzella,21-Plaça de Joan Coromines

MUNICIPI: Barcelona

CAMPANYA 124/04

DEFINICIÓ Estrat

FET/ESTRUCTURA

U.E.: 244

TIPUS Positiva

ÀMBIT/SECTOR

Antic Teatre

COMPOSICIÓ GEOLÒGICA

COMPOSICIÓ ORGÀNICA

COMPACTACIÓ

Baixa

COLOR

INCLUSIONS (-10%)

material constructiu fragmentat -maó i/o teula-, fragment de morter de color blanc

DISTRIBUCIÓ COMP/INCL

Homogènia

MOSTRES

ALTRES OBSERVACIONS

FORMA PLANTA

FORMA SECCIÓ

DIMENSIONS

BASE

TRACTAMENT/OBSERVACIONS PARET

Z SUP

Z INF

POTÈNCIA

DIMENSIONS MÀXIMES

ORIENTACIÓ

FIABILITAT/CONSERVACIÓ

OBSERVACIONS

MATERIALS

TIPUS ESTRUCTURA

MATERIAL CONST

TIPUS D'OBRA

ALTRES DADES TÈCNIQUES

Nº INHUMACIÓ

ESTRUCTURA VINCULADA

ORIENTACIÓ IND

POSICIÓ

CONSERVACIÓ

ALTRES ELEMENTS

COBREIX	243	COBERT PER	232
FARCEIX	250	FARCIT PER	
TALLA		TALLAT PER	
S'ADOSSA	240,239	SE LI ADOSSA	
IGUAL A		COMPARABLE	

INTERPRETACIÓ

CRONOLOGIA

PLANTES

SECCIONS

FOTOGRAFIA

CROQUIS

NOM

DATA

JACIMENT: Valldonzella,21-Plaça de Joan Coromines

MUNICIPI: Barcelona

CAMPANYA 124/04

DEFINICIÓ Estrat

FET/ESTRUCTURA

U.E.: 245

TIPUS Positiva

ÀMBIT/SECTOR

Antic Teatre

COMPOSICIÓ GEOLÒGICA

COMPOSICIÓ ORGÀNICA

COMPACTACIÓ Baixa

COLOR

INCLUSIONS (-10%) material constructiu fragmentat -maó i/o teula-, fragment de morter de color blanc, pedra petita

DISTRIBUCIÓ COMP/INCL Homogènia

MOSTRES

ALTRES OBSERVACIONS

FORMA PLANTA

FORMA SECCIÓ

DIMENSIONS

BASE

TRACTAMENT/OBSERVACIONS PARET

Z SUP

Z INF

POTÈNCIA

DIMENSIONS MÀXIMES

ORIENTACIÓ

FIABILITAT/CONSERVACIÓ

OBSERVACIONS

MATERIALS

TIPUS ESTRUCTURA

MATERIAL CONST

TIPUS D'OBRA

ALTRES DADES TÈCNIQUES

Nº INHUMACIÓ

ESTRUCTURA VINCULADA

ORIENTACIÓ IND

POSICIÓ

CONSERVACIÓ

ALTRES ELEMENTS

COBREIX	243	COBERT PER	232
FARCEIX	250	FARCIT PER	
TALLA		TALLAT PER	
S'ADOSSA	241,239	SE LI ADOSSA	
IGUAL A		COMPARABLE	

INTERPRETACIÓ

CRONOLOGIA

PLANTES

SECCIONS

FOTOGRAFIA

CROQUIS

NOM **DATA**

JACIMENT: Valldonzella,21-Plaça de Joan Coromines

MUNICIPI: Barcelona

CAMPANYA 124/04

DEFINICIÓ Estrat

FET/ESTRUCTURA

U.E.: 246

TIPUS Positiva

ÀMBIT/SECTOR

Antic Teatre

COMPOSICIÓ GEOLÒGICA terra sorrenca

COMPOSICIÓ ORGÀNICA

COMPACTACIÓ Baixa

COLOR marró clar

INCLUSIONS (-10%) material constructiu fragmentat -maó i/o teula-, fragment de ciment, grava

DISTRIBUCIÓ COMP/INCL

MOSTRES

ALTRES OBSERVACIONS

FORMA PLANTA

FORMA SECCIÓ

DIMENSIONS

BASE

TRACTAMENT/OBSERVACIONS PARET

Z SUP

Z INF

POTÈNCIA

DIMENSIONS MÀXIMES

ORIENTACIÓ

FIABILITAT/CONSERVACIÓ

OBSERVACIONS

MATERIALS plàstics

TIPUS ESTRUCTURA

MATERIAL CONST

TIPUS D'OBRA

ALTRES DADES TÈCNIQUES

Nº INHUMACIÓ

ESTRUCTURA VINCULADA

ORIENTACIÓ IND

POSICIÓ

CONSERVACIÓ

ALTRES ELEMENTS

COBREIX	<input type="text"/>	COBERT PER	<input type="text"/>
FARCEIX	<input type="text"/>	FARCIT PER	<input type="text"/>
TALLA	<input type="text"/>	TALLAT PER	<input type="text"/>
S'ADOSSA	<input type="text"/>	SE LI ADOSSA	<input type="text"/>
IGUAL A	<input type="text"/>	COMPARABLE	<input type="text"/>

INTERPRETACIÓ

CRONOLOGIA

PLANTES

SECCIONS

FOTOGRAFIA

CROQUIS

NOM **DATA**

JACIMENT: Valldonzella,21-Plaça de Joan Coromines

MUNICIPI: Barcelona

CAMPANYA 124/04

DEFINICIÓ

FET/ESTRUCTURA Paviment

U.E.: 247

247

TIPUS Positiva

Positiva

ÀMBIT/SECTOR

Antic Teatre

COMPOSICIÓ GEOLÒGICA

COMPOSICIÓ ORGÀNICA

COMPACTACIÓ

COLOR

INCLUSIONS (-10%)

DISTRIBUCIÓ COMP/INCL

MOSTRES

ALTRES OBSERVACIONS

FORMA PLANTA

FORMA SECCIÓ

DIMESIONS

BASE

TRACTAMENT/OBSERVACIONS PARET

Z SUP

Z INF

POTÈNCIA

DIMENSIONS MÀXIMES

ORIENTACIÓ

FIABILITAT/CONSERVACIÓ

OBSERVACIONS

MATERIALS

TIPUS ESTRUCTURA

Paviment

MATERIAL CONST

rajola (30*4 cm)

TIPUS D'OBRA

ALTRES DADES TÈCNIQUES

Nº INHUMACIÓ

ESTRUCTURA VINCULADA

ORIENTACIÓ IND

POSICIÓ

CONSERVACIÓ

ALTRES ELEMENTS

COBREIX	<input type="text" value="231"/>	COBERT PER	<input type="text" value="54"/>
FARCEIX	<input type="text"/>	FARCIT PER	<input type="text"/>
TALLA	<input type="text"/>	TALLAT PER	<input type="text"/>
S'ADOSSA	<input type="text"/>	SE LI ADOSSA	<input type="text"/>
IGUAL A	<input type="text"/>	COMPARABLE	<input type="text"/>

INTERPRETACIÓ

CRONOLOGIA

PLANTES

SECCIONS

FOTOGRAFIA

CROQUIS

NOM **DATA**

JACIMENT: Valldonzella,21-Plaça de Joan Coromines

MUNICIPI: Barcelona

CAMPANYA 124/04

DEFINICIÓ Estrat

FET/ESTRUCTURA Paviment

U.E.: 248

TIPUS Positiva

ÀMBIT/SECTOR

Antic Teatre

COMPOSICIÓ GEOLÒGICA sorra

COMPOSICIÓ ORGÀNICA

COMPACTACIÓ Alta

COLOR marró

INCLUSIONS (-10%)

DISTRIBUCIÓ COMP/INCL

MOSTRES

ALTRES OBSERVACIONS morter, ciment

FORMA PLANTA

FORMA SECCIÓ

DIMENSIONS

BASE

TRACTAMENT/OBSERVACIONS PARET

Z SUP

Z INF

POTÈNCIA

DIMENSIONS MÀXIMES

ORIENTACIÓ

FIABILITAT/CONSERVACIÓ

OBSERVACIONS

MATERIALS

TIPUS ESTRUCTURA

MATERIAL CONST

TIPUS D'OBRA

ALTRES DADES TÈCNIQUES

Nº INHUMACIÓ

ESTRUCTURA VINCULADA

ORIENTACIÓ IND

POSICIÓ

CONSERVACIÓ

ALTRES ELEMENTS

COBREIX	<input type="text" value="231"/>	COBERT PER	<input type="text" value="247"/>
FARCEIX	<input type="text"/>	FARCIT PER	<input type="text"/>
TALLA	<input type="text"/>	TALLAT PER	<input type="text" value="249"/>
S'ADOSSA	<input type="text"/>	SE LI ADOSSA	<input type="text"/>
IGUAL A	<input type="text"/>	COMPARABLE	<input type="text"/>

INTERPRETACIÓ

CRONOLOGIA

PLANTES

SECCIONS

FOTOGRAFIA

CROQUIS

NOM

DATA

JACIMENT: Valldonzella,21-Plaça de Joan Coromines

MUNICIPI: Barcelona

CAMPANYA 124/04

DEFINICIÓ Rasa

FET/ESTRUCTURA fonamentació

U.E.: 249

TIPUS Negativa

ÀMBIT/SECTOR

Antic Teatre

COMPOSICIÓ GEOLÒGICA

COMPOSICIÓ ORGÀNICA

COMPACTACIÓ

COLOR

INCLUSIONS (-10%)

DISTRIBUCIÓ COMP/INCL

MOSTRES

ALTRES OBSERVACIONS

FORMA PLANTA

FORMA SECCIÓ

DIMESIONS

BASE

TRACTAMENT/OBSERVACIONS PARET

Z SUP

Z INF

POTÈNCIA

DIMENSIONS MÀXIMES

ORIENTACIÓ

FIABILITAT/CONSERVACIÓ

OBSERVACIONS

MATERIALS

TIPUS ESTRUCTURA

MATERIAL CONST

TIPUS D'OBRA

ALTRES DADES TÈCNiques

Nº INHUMACIÓ

ESTRUCTURA VINCULADA

ORIENTACIÓ IND

POSICIÓ

CONSERVACIÓ

ALTRES ELEMENTS

COBREIX	<input type="text"/>	COBERT PER	<input type="text"/>
FARCEIX	<input type="text"/>	FARCIT PER	254,238
TALLA	232,233,234,236,237	TALLAT PER	<input type="text"/>
S'ADOSSA	<input type="text"/>	SE LI ADOSSA	<input type="text"/>
IGUAL A	<input type="text"/>	COMPARABLE	<input type="text"/>

INTERPRETACIÓ

CRONOLOGIA

PLANTES

SECCIONS

FOTOGRAFIA

CROQUIS

NOM **DATA**

JACIMENT: Valldonzella,21-Plaça de Joan Coromines

MUNICIPI: Barcelona

CAMPANYA 124/04

DEFINICIÓ Rasa

FET/ESTRUCTURA Claveguera

U.E.: 250

TIPUS Negativa

ÀMBIT/SECTOR

Antic Teatre

COMPOSICIÓ GEOLÒGICA

COMPOSICIÓ ORGÀNICA

COMPACTACIÓ

COLOR

INCLUSIONS (-10%)

DISTRIBUCIÓ COMP/INCL

MOSTRES

ALTRES OBSERVACIONS

FORMA PLANTA

FORMA SECCIÓ

DIMENSIONS

BASE

TRACTAMENT/OBSERVACIONS PARET

Z SUP

Z INF

POTÈNCIA

DIMENSIONS MÀXIMES

ORIENTACIÓ

FIABILITAT/CONSERVACIÓ

OBSERVACIONS

MATERIALS

TIPUS ESTRUCTURA

MATERIAL CONST

TIPUS D'OBRA

ALTRES DADES TÈCNiques

Nº INHUMACIÓ

ESTRUCTURA VINCULADA

ORIENTACIÓ IND

POSICIÓ

CONSERVACIÓ

ALTRES ELEMENTS

COBREIX	<input type="text"/>	COBERT PER	<input type="text" value="232"/>
FARCEIX	<input type="text"/>	FARCIT PER	<input type="text" value="244,245,243"/>
TALLA	<input type="text" value="233,234,235,236"/>	TALLAT PER	<input type="text"/>
S'ADOSSA	<input type="text"/>	SE LI ADOSSA	<input type="text"/>
IGUAL A	<input type="text"/>	COMPARABLE	<input type="text"/>

INTERPRETACIÓ

CRONOLOGIA

PLANTES

SECCIONS

FOTOGRAFIA

CROQUIS

NOM **DATA**

JACIMENT: Valldonzella,21-Plaça de Joan Coromines

MUNICIPI: Barcelona

CAMPANYA 124/04

DEFINICIÓ Rasa

FET/ESTRUCTURA mur UE 59

U.E.: 251

TIPUS Negativa

ÀMBIT/SECTOR

Antic Teatre

COMPOSICIÓ GEOLÒGICA

COMPOSICIÓ ORGÀNICA

COMPACTACIÓ

COLOR

INCLUSIONS (-10%)

DISTRIBUCIÓ COMP/INCL

MOSTRES

ALTRES OBSERVACIONS

FORMA PLANTA

FORMA SECCIÓ

DIMENSIONS

BASE

TRACTAMENT/OBSERVACIONS PARET

Z SUP

Z INF

POTÈNCIA

DIMENSIONS MÀXIMES

ORIENTACIÓ

FIABILITAT/CONSERVACIÓ

OBSERVACIONS

MATERIALS

TIPUS ESTRUCTURA

MATERIAL CONST

TIPUS D'OBRA

ALTRES DADES TÈCNIQUES

Nº INHUMACIÓ

ESTRUCTURA VINCULADA

ORIENTACIÓ IND

POSICIÓ

CONSERVACIÓ

ALTRES ELEMENTS

COBREIX	<input type="text"/>	COBERT PER	<input type="text"/>
FARCEIX	<input type="text"/>	FARCIT PER	<input type="text" value="252"/>
TALLA	<input type="text" value="232,233,234,236,237"/>	TALLAT PER	<input type="text"/>
S'ADOSSA	<input type="text"/>	SE LI ADOSSA	<input type="text"/>
IGUAL A	<input type="text"/>	COMPARABLE	<input type="text"/>

INTERPRETACIÓ

CRONOLOGIA

PLANTES

SECCIONS

FOTOGRAFIA

CROQUIS

NOM

DATA

JACIMENT: Valldonzella,21-Plaça de Joan Coromines

MUNICIPI: Barcelona

CAMPANYA 124/04

DEFINICIÓ Estrat

FET/ESTRUCTURA

U.E.: 252

TIPUS Positiva

ÀMBIT/SECTOR

Antic Teatre

COMPOSICIÓ GEOLÒGICA terra sorrenca

COMPOSICIÓ ORGÀNICA

COMPACTACIÓ Baixa

COLOR marró clar

INCLUSIONS (-10%) grava

DISTRIBUCIÓ COMP/INCL

MOSTRES

ALTRES OBSERVACIONS

FORMA PLANTA

FORMA SECCIÓ

DIMENSIONS

BASE

TRACTAMENT/OBSERVACIONS PARET

Z SUP

Z INF

POTÈNCIA

DIMENSIONS MÀXIMES

ORIENTACIÓ

FIABILITAT/CONSERVACIÓ

OBSERVACIONS

MATERIALS

TIPUS ESTRUCTURA

MATERIAL CONST

TIPUS D'OBRA

ALTRES DADES TÈCNIQUES

Nº INHUMACIÓ

ESTRUCTURA VINCULADA

ORIENTACIÓ IND

POSICIÓ

CONSERVACIÓ

ALTRES ELEMENTS

COBREIX	<input type="text"/>	COBERT PER	<input type="text"/>
FARCEIX	251 <input type="text"/>	FARCIT PER	<input type="text"/>
TALLA	<input type="text"/>	TALLAT PER	<input type="text"/>
S'ADOSSA	59 <input type="text"/>	SE LI ADOSSA	<input type="text"/>
IGUAL A	<input type="text"/>	COMPARABLE	<input type="text"/>

INTERPRETACIÓ

CRONOLOGIA

PLANTES

SECCIONS

FOTOGRAFIA

CROQUIS

NOM

DATA

JACIMENT: Valldonzella,21-Plaça de Joan Coromines

MUNICIPI: Barcelona

CAMPANYA 124/04

DEFINICIÓ fonamentació

FET/ESTRUCTURA pilar

U.E.: 253

TIPUS Positiva

ÀMBIT/SECTOR

Antic Teatre

COMPOSICIÓ GEOLÒGICA

COMPOSICIÓ ORGÀNICA

COMPACTACIÓ

COLOR

INCLUSIONS (-10%)

DISTRIBUCIÓ COMP/INCL

MOSTRES

ALTRES OBSERVACIONS

FORMA PLANTA

FORMA SECCIÓ

DIMENSIONS

BASE

TRACTAMENT/OBSERVACIONS PARET

Z SUP

Z INF

POTÈNCIA

DIMENSIONS MÀXIMES

ORIENTACIÓ

FIABILITAT/CONSERVACIÓ

OBSERVACIONS

MATERIALS

TIPUS ESTRUCTURA

MATERIAL CONST

pedra de mida petita i mitjana, morter de color blanc

TIPUS D'OBRA

ALTRES DADES TÈCNIQUES

2 filades de maó col·locat pla com a coronament

Nº INHUMACIÓ

ESTRUCTURA VINCULADA

ORIENTACIÓ IND

POSICIÓ

CONSERVACIÓ

ALTRES ELEMENTS

COBREIX	<input type="text" value="254"/>	COBERT PER	<input type="text" value="247"/>
FARCEIX	<input type="text"/>	FARCIT PER	<input type="text"/>
TALLA	<input type="text"/>	TALLAT PER	<input type="text"/>
S'ADOSSA	<input type="text"/>	SE LI ADOSSA	<input type="text" value="238"/>
IGUAL A	<input type="text"/>	COMPARABLE	<input type="text"/>

INTERPRETACIÓ

CRONOLOGIA

PLANTES

SECCIONS

FOTOGRAFIA

CROQUIS

NOM

DATA

JACIMENT: Valldonzella,21-Plaça de Joan Coromines

MUNICIPI: Barcelona

CAMPANYA 124/04

DEFINICIÓ fonamentació

FET/ESTRUCTURA pilar

U.E.: 254

TIPUS Positiva

ÀMBIT/SECTOR

Antic Teatre

COMPOSICIÓ GEOLÒGICA

COMPOSICIÓ ORGÀNICA

COMPACTACIÓ

COLOR

INCLUSIONS (-10%)

DISTRIBUCIÓ COMP/INCL

MOSTRES

ALTRES OBSERVACIONS

FORMA PLANTA

FORMA SECCIÓ

DIMESIONS

BASE

TRACTAMENT/OBSERVACIONS PARET

Z SUP

Z INF

POTÈNCIA

DIMENSIONS MÀXIMES

ORIENTACIÓ

FIABILITAT/CONSERVACIÓ

OBSERVACIONS

MATERIALS

TIPUS ESTRUCTURA

MATERIAL CONST

pedra de mida petita i mitjana, morter de color blanc

TIPUS D'OBRA

encofrat perdut

ALTRES DADES TÈCNIQUES

Nº INHUMACIÓ

ESTRUCTURA VINCULADA

ORIENTACIÓ IND

POSICIÓ

CONSERVACIÓ

ALTRES ELEMENTS

COBREIX	<input type="text"/>	COBERT PER	<input type="text" value="253,238"/>
FARCEIX	<input type="text" value="249"/>	FARCIT PER	<input type="text"/>
TALLA	<input type="text"/>	TALLAT PER	<input type="text"/>
S'ADOSSA	<input type="text"/>	SE LI ADOSSA	<input type="text"/>
IGUAL A	<input type="text"/>	COMPARABLE	<input type="text"/>

INTERPRETACIÓ

CRONOLOGIA

PLANTES

SECCIONS

FOTOGRAFIA

CROQUIS

NOM

DATA

JACIMENT: Valldonzella,21-Plaça de Joan Coromines

MUNICIPI: Barcelona

CAMPANYA 124/04

DEFINICIÓ Rasa

FET/ESTRUCTURA

U.E.: 255

TIPUS Negativa

ÀMBIT/SECTOR

Antic Teatre

COMPOSICIÓ GEOLÒGICA

COMPOSICIÓ ORGÀNICA

COMPACTACIÓ

COLOR

INCLUSIONS (-10%)

DISTRIBUCIÓ COMP/INCL

MOSTRES

ALTRES OBSERVACIONS

FORMA PLANTA

FORMA SECCIÓ

DIMENSIONS

BASE

TRACTAMENT/OBSERVACIONS PARET

Z SUP

Z INF

POTÈNCIA

DIMENSIONS MÀXIMES

ORIENTACIÓ

FIABILITAT/CONSERVACIÓ

OBSERVACIONS

MATERIALS

TIPUS ESTRUCTURA

MATERIAL CONST

TIPUS D'OBRA

ALTRES DADES TÈCNIQUES

Nº INHUMACIÓ

ESTRUCTURA VINCULADA

ORIENTACIÓ IND

POSICIÓ

CONSERVACIÓ

ALTRES ELEMENTS

COBREIX	<input type="text"/>	COBERT PER	<input type="text" value="10"/>
FARCEIX	<input type="text" value="13"/>	FARCIT PER	<input type="text"/>
TALLA	<input type="text" value="11,12,14,15"/>	TALLAT PER	<input type="text"/>
S'ADOSSA	<input type="text"/>	SE LI ADOSSA	<input type="text"/>
IGUAL A	<input type="text"/>	COMPARABLE	<input type="text"/>

INTERPRETACIÓ

CRONOLOGIA

PLANTES

SECCIONS

FOTOGRAFIA

CROQUIS

NOM

DATA

JACIMENT: Valldonzella,21-Plaça de Joan Coromines

MUNICIPI: Barcelona

CAMPANYA 124/04

DEFINICIÓ fonamentació

FET/ESTRUCTURA pilar

U.E.: 256

TIPUS Positiva

ÀMBIT/SECTOR

Antic Teatre

COMPOSICIÓ GEOLÒGICA sorra,calç

COMPOSICIÓ ORGÀNICA

COMPACTACIÓ Alta

COLOR

blanc

INCLUSIONS (-10%)

DISTRIBUCIÓ COMP/INCL

MOSTRES

ALTRES OBSERVACIONS morter

FORMA PLANTA

FORMA SECCIÓ

DIMENSIONS

BASE

TRACTAMENT/OBSERVACIONS PARET

Z SUP

Z INF

POTÈNCIA

DIMENSIONS MÀXIMES

ORIENTACIÓ

FIABILITAT/CONSERVACIÓ

OBSERVACIONS

MATERIALS

TIPUS ESTRUCTURA pilar

MATERIAL CONST pedra,morter

TIPUS D'OBRA encófrat

ALTRES DADES TÈCNIQUES

Nº INHUMACIÓ

ESTRUCTURA VINCULADA

ORIENTACIÓ IND

POSICIÓ

CONSERVACIÓ

ALTRES ELEMENTS

COBREIX	<input type="text"/>	COBERT PER	<input type="text"/>
FARCEIX	<input type="text"/>	FARCIT PER	<input type="text"/>
TALLA	<input type="text"/>	TALLAT PER	<input type="text"/>
S'ADOSSA	<input type="text"/>	SE LI ADOSSA	<input type="text" value="139"/>
IGUAL A	<input type="text"/>	COMPARABLE	<input type="text"/>

INTERPRETACIÓ

CRONOLOGIA s. XX

PLANTES

SECCIONS

FOTOGRAFIA

CROQUIS

NOM **DATA**

JACIMENT: Valldonzella,21-Plaça de Joan Coromines

MUNICIPI: Barcelona

CAMPANYA 124/04

DEFINICIÓ

FET/ESTRUCTURA tub de pvc

U.E.: 257

257

TIPUS Positiva

Positiva

ÀMBIT/SECTOR

Antic Teatre

COMPOSICIÓ GEOLÒGICA

COMPOSICIÓ ORGÀNICA

COMPACTACIÓ

COLOR

INCLUSIONS (-10%)

DISTRIBUCIÓ COMP/INCL

MOSTRES

ALTRES OBSERVACIONS

FORMA PLANTA

FORMA SECCIÓ

DIMESIONS

BASE

TRACTAMENT/OBSERVACIONS PARET

Z SUP

Z INF

POTÈNCIA

DIMENSIONS MÀXIMES

ORIENTACIÓ

FIABILITAT/CONSERVACIÓ

OBSERVACIONS

MATERIALS

TIPUS ESTRUCTURA

MATERIAL CONST

TIPUS D'OBRA

ALTRES DADES TÈCNIQUES

Nº INHUMACIÓ

ESTRUCTURA VINCULADA

ORIENTACIÓ IND

POSICIÓ

CONSERVACIÓ

ALTRES ELEMENTS

COBREIX	<input type="text"/>	COBERT PER	<input type="text" value="190"/>
FARCEIX	<input type="text"/>	FARCIT PER	<input type="text"/>
TALLA	<input type="text"/>	TALLAT PER	<input type="text"/>
S'ADOSSA	<input type="text"/>	SE LI ADOSSA	<input type="text"/>
IGUAL A	<input type="text"/>	COMPARABLE	<input type="text"/>

INTERPRETACIÓ

CRONOLOGIA

PLANTES

SECCIONS

FOTOGRAFIA

CROQUIS

NOM

DATA

JACIMENT: Valldonzella,21-Plaça de Joan Coromines

MUNICIPI: Barcelona

CAMPANYA 124/04

DEFINICIÓ Estrat

FET/ESTRUCTURA

U.E.: 258

TIPUS Positiva

ÀMBIT/SECTOR

Antic Teatre

COMPOSICIÓ GEOLÒGICA

COMPOSICIÓ ORGÀNICA

COMPACTACIÓ

COLOR

INCLUSIONS (-10%) material constructiu fragmentat -maó i/o teula-, pedra

DISTRIBUCIÓ COMP/INCL

MOSTRES

ALTRES OBSERVACIONS

FORMA PLANTA

FORMA SECCIÓ

DIMENSIONS

BASE

TRACTAMENT/OBSERVACIONS PARET

Z SUP

Z INF

POTÈNCIA

DIMENSIONS MÀXIMES

ORIENTACIÓ

FIABILITAT/CONSERVACIÓ

OBSERVACIONS

MATERIALS

TIPUS ESTRUCTURA

MATERIAL CONST

TIPUS D'OBRA

ALTRES DADES TÈCNIQUES

Nº INHUMACIÓ

ESTRUCTURA VINCULADA

ORIENTACIÓ IND

POSICIÓ

CONSERVACIÓ

ALTRES ELEMENTS

COBREIX	<input type="text" value="128"/>	COBERT PER	<input type="text"/>
FARCEIX	<input type="text"/>	FARCIT PER	<input type="text"/>
TALLA	<input type="text"/>	TALLAT PER	<input type="text"/>
S'ADOSSA	<input type="text" value="110,111"/>	SE LI ADOSSA	<input type="text"/>
IGUAL A	<input type="text"/>	COMPARABLE	<input type="text"/>

INTERPRETACIÓ

CRONOLOGIA

PLANTES

SECCIONS

FOTOGRAFIA

CROQUIS

NOM

DATA

JACIMENT: Valldonzella,21-Plaça de Joan Coromines

MUNICIPI: Barcelona

CAMPANYA 124/04

DEFINICIÓ

FET/ESTRUCTURA

U.E.:

TIPUS

ÀMBIT/SECTOR

COMPOSICIÓ GEOLÒGICA

COMPOSICIÓ ORGÀNICA

COMPACTACIÓ

COLOR

INCLUSIONS (-10%)

DISTRIBUCIÓ COMP/INCL

MOSTRES

ALTRES OBSERVACIONS

FORMA PLANTA

FORMA SECCIÓ

DIMENSIONS

BASE

TRACTAMENT/OBSERVACIONS PARET

Z SUP

Z INF

POTÈNCIA

DIMENSIONS MÀXIMES

ORIENTACIÓ

FIABILITAT/CONSERVACIÓ

OBSERVACIONS

MATERIALS

TIPUS ESTRUCTURA

MATERIAL CONST

TIPUS D'OBRA

ALTRES DADES TÈCNIQUES

Nº INHUMACIÓ

ESTRUCTURA VINCULADA

ORIENTACIÓ IND

POSICIÓ

CONSERVACIÓ

ALTRES ELEMENTS

COBREIX	<input type="text"/>	COBERT PER	184 <input type="text"/>
FARCEIX	<input type="text"/>	FARCIT PER	<input type="text"/>
TALLA	<input type="text"/>	TALLAT PER	182 <input type="text"/>
S'ADOSSA	<input type="text"/>	SE LI ADOSSA	<input type="text"/>
IGUAL A	<input type="text"/>	COMPARABLE	<input type="text"/>

INTERPRETACIÓ

CRONOLOGIA

PLANTES

SECCIONS

FOTOGRAFIA

CROQUIS

NOM **DATA**

JACIMENT: Valldonzella,21-Plaça de Joan Coromines

MUNICIPI: Barcelona

CAMPANYA 124/04

DEFINICIÓ possible anul·lació de

FET/ESTRUCTURA claveguera

U.E.: 260

TIPUS Positiva

ÀMBIT/SECTOR

Antic Teatre

COMPOSICIÓ GEOLÒGICA

COMPOSICIÓ ORGÀNICA

COMPACTACIÓ

COLOR

INCLUSIONS (-10%)

DISTRIBUCIÓ COMP/INCL

MOSTRES

ALTRES OBSERVACIONS

FORMA PLANTA

FORMA SECCIÓ

DIMENSIONS

BASE

TRACTAMENT/OBSERVACIONS PARET

Z SUP

Z INF

POTÈNCIA

DIMENSIONS MÀXIMES

ORIENTACIÓ

FIABILITAT/CONSERVACIÓ

OBSERVACIONS

MATERIALS

TIPUS ESTRUCTURA

MATERIAL CONST

TIPUS D'OBRA

ALTRES DADES TÈCNIQUES

Nº INHUMACIÓ

ESTRUCTURA VINCULADA

ORIENTACIÓ IND

POSICIÓ

CONSERVACIÓ

ALTRES ELEMENTS

COBREIX	<input type="text" value="85"/>	COBERT PER	<input type="text"/>
FARCEIX	<input type="text"/>	FARCIT PER	<input type="text"/>
TALLA	<input type="text"/>	TALLAT PER	<input type="text"/>
S'ADOSSA	<input type="text" value="43,80"/>	SE LI ADOSSA	<input type="text"/>
IGUAL A	<input type="text"/>	COMPARABLE	<input type="text"/>

INTERPRETACIÓ

CRONOLOGIA

PLANTES

SECCIONS

FOTOGRAFIA

CROQUIS

NOM

DATA